



**РЕПУБЛИКА СРБИЈА**  
**МИНИСТАРСТВО ОДБРАНЕ**  
**СЕКТОР ЗА ЉУДСКЕ РЕСУРСЕ**  
**Управа за традицију, стандард и ветеране**  
Број 703 - 8  
07.04.2016.године  
Б Е О Г Р А Д

## **КОНКУРСНА ДОКУМЕНТАЦИЈА**

за јавну набавку добара у отвореном поступку по партијама

**ВОЈНЕ ОЗНАКЕ**

**ЈАВНА НАБАВКА, ЈН БРОЈ 2/2016**

**Април 2016. године**

На основу члана 32. и члана 61. Закона о јавним набавкама („Сл. гласник РС”, број 124/12, 14/15 и 68/15), у даљем тексту: Закон), члана 2. Правилника о обавезним елементима конкурсне документације у поступцима јавних набавки и начину доказивања испуњености услова („Сл. гласник РС“ број 86/2015), Одлуке о покретању поступка за јавну набавку добара, ЈН број 2/2016, деловодни број 703-3 од 04.04.2016. године и Решења о образовању комисије за јавну набавку добара, ЈН број 2/2016, деловодни број 703-4 од 04.04.2016. године, припремљена је:

**КОНКУРСНА ДОКУМЕНТАЦИЈА**  
у отвореном поступку за јавну набавку добара – Војне ознаке, по партијама,  
јавна набавка, ЈН број 2/2016

**Конкурсна документација за јавну набавку садржи:**

Ред. бр.	Назив	ст.бр.од __ до __
I	ОПШТИ ПОДАЦИ О ЈАВНОЈ НАБАВЦИ	ст.бр. од 4 до 5
II	ПОДАЦИ О ПРЕДМЕТУ ЈАВНЕ НАБАВКЕ	ст.бр. од 5 до 6
III	ВРСТЕ, ТЕХНИЧКЕ СПЕЦИФИКАЦИЈЕ (КАРАКТЕРИСТИКЕ) , КОЛИЧИНА И ОПИС ДОБАРА, КВАЛИТЕТ, НАЧИН СПРОВОЂЕЊА КОНТРОЛЕ И КВАЛИТЕТА, ОБЕЗБЕЂЕЊЕ ГАРАНЦИЈЕ КВАЛИТЕТА, ГРЕШКЕ У КВАЛИТЕТУ, РЕКЛАМАЦИЈА, РОК И МЕСТО ИСПОРУКЕ	ст.бр. од 6 до 148
IV	УСЛОВИ ЗА УЧЕШЋЕ У ПОСТУПКУ ЈАВНЕ НАБАВКЕ ИЗ ЧЛАНА 75. И 76. ЗАКОНА И УПУТСТВО КАКО СЕ ДОЛАЗУЈЕ ИСПУЊЕНОСТ ОБАВЕЗНИХ И ДОДАТНИХ УСЛОВА	ст.бр. од 149 до 157
V	КРИТЕРИЈУМИ ЗА ДОДЕЛУ УГОВОРА	ст.бр. од 157 до 157
VI	ОБРАСЦИ КОЈИ ЧИНЕ САСТАВНИ ДЕО ПОНУДЕ	ст.бр. од 158 до 198
VII	МОДЕЛ УГОВОРА	ст.бр. од 199 до 224
VIII	УПУТСТВО ПОНУЂАЧУ КАКО ДА САЧИНИ ПОНУДУ	ст.бр. од 225 до 243

## **НАПОМЕНА:**

Приликом израде понуде, молимо да предметну Конкурсну документацију детаљно проучите и у свему поступите по њој.

За додатне информације и објашњења, потребно је да се благовремено обратите наручиоцу.

Комуникација у поступку јавне набавке вршиће се у складу са чланом 20. Закона. Заинтересована лица у вези предметне набавке комуникацију врше искључиво са члановима комисије за јавну набавку и на начин, адресу, електронску пошту и бројеве телефакса одређене овом конкурсном документацијом.

Тражење додатних информација и појашњења телефоном није дозвољено.

Наручилац ће у складу са чланом 63. став 1. Закона све измене и допуне Конкурсне документације објавити на Порталу Јавних набавки и на интернет страници наручиоца.

**Заинтересована лица дужна су да се информирају о предметном поступку преко Портала јавних набавки и Интернет странице наручиоца како би благовремено били обавештени о изменама, допунама и појашњењима Конкурсне документације, јеру складу са чланом 63. став 2. и 3. Закона, наручилац ће, одлуку о додели уговора, као и евентуалне додатне информације или појашњења у вези са припремањем понуде, објавити на Порталу јавних набавки и на својој Интернет страници.**

**1.1. Подаци о наручиоцу**

Наручилац: Министарство одбране, Сектор за људске ресурсе, Управа за традицију, стандард и ветеране.

Адреса: Немањина број 15, 11000 Београд.

Интернет страница: [www.mod.gov.rs](http://www.mod.gov.rs) или [www.nabavke.mod.gov.rs](http://www.nabavke.mod.gov.rs)

**1.2. Врста поступка јавне набавке**

Предметна јавна набавка се спроводи у отвореном поступку, по партијама, у складу са чланом 32. Закона и осталих подзаконских аката којима се уређују поступци јавних набавке.

**1.3. Предмет јавне набавке**

Предмет јавне набавке добара, **ЈН број 2/2016**, су добра – **Војне ознаке** која је планирана у делу који се односи на јавне набавке Прве измене Плана набавки у Министарству одбране и Војсци Србије за 2016. годину (акт Управе за снабдевање Сектора за материјалне ресурсе Министарства одбране, број 21-88 од 26.02.2016. године) на редном броју 1.1.116, у отвореном поступку.

**1.4. Циљ поступка**

Поступак се спроводи ради закључења Уговора о јавној набавци.

**1.5. Комуникација**

Понуђач доставља сва писмена у вези са предметном јавном набавком у складу са чланом 20. Закона. Писмена која се непосредно предају достављају се у деловодство **Управе за традицију, стандард и ветеране, Београд, Немањина бр. 15, заграда 5, улаз А, спрат IV, канцеларија 417, радним данима у времену од 08.00 до 15.00 часова.**

**1.6. Контакт**

- **контакт особа: војни службеник Драгана Степић, дипл. правник, радним данима у времену од 12.00 до 15.00 часова;**
- **радни дани наручиоца: од понедељка до петка;**
- **mail адреса: [dragana.stepic@mod.gov.rs](mailto:dragana.stepic@mod.gov.rs);**
- **телефон: 011/3201-850;**
- **факс: 011/3000-310 и 011/3000-316.**

Понуда се сматра благовременом ако је у деловодство Управе за традицију, стандард и ветеране, Београд, Немањина број 15, заграда 5, улаз А, спрат IV, канцеларија 417, **предата до 09.00 часова дана 12.05.2016. године.**

Јавно отварање понуде обавиће се по редоследу пријема понуда, истог дана по истеку рока за подношење понуда у просторијама Наручиоца: Министарство одбране Сектор за људске ресурсе Управа за традицију, стандард и ветеране, Београд, Немањина број 15, зграда 5, улаз А, спрат VI, сала број 603.

У поступку отварања понуде могу активно учествовати само овлашћени представници понуђача. Представници понуђача дужни су да пре почетка отварања понуда Комисији за јавну набавку предају писмена овлашћења за учешће у поступку отварања понуда, које гласи на особе која присуствује отварању понуда, а које је оверено потписом и печатом законског заступника понуђача. У противном исти наступају као јавност и не могу

предузимати активне радње у поступку отварања понуда. Писано овлашћење мора имати, деловодни број, печат и потпис овлашћеног лица.

## II ПОДАЦИ О ПРЕДМЕТУ ЈАВНЕ НАБАВКЕ

### 2.1. Опис предмета јавне набавке

Предмет јавне набавке, број 2/2016 су добра – Војне ознаке.

Војне ознаке су стилизовани елементи на војним униформама који на систематизован и опште прихваћен начин идентификују припадника Војске Србије у служби и приказују његовеодређене професионалне капацитете. Војне ознаке у Војсци Србије могу бити у форми значака и амблема. Војне ознаке се носе на војним униформама. Војне ознаке могу носити председник Републике, председник Народне скупштине и чланови Савета за националну безбедност.

Значке у Војсци Србије и Министарству одбране представљају идентификацију одређених професионалних, службених и личних карактеристика припадника Војске Србије и Министарства одбране доприносе индивидуалном осећају припадности колективу на основу личних и професионалних квалитета.

Значкеине стилизоване визуелне елементе које се носе на војним униформама, којима се идентификује професионално војно лице односно његова припадност.

Амблеми су војне ознаке које су стилизовани елементи на војним униформама. Представљају стилизовани визуелни идентитет и суштину формација у саставу Министарства одбране и команди и јединица Војске Србије.

Амблеми се носе искључиво на униформи, и то у две варијанте: на службеној и свечаној униформи носе се амблеми у пуном колору (бојама), док се на теренској униформи носе у маскирној варијанти. Израђују се на платну, техником ткања, и могу бити у облику квадрата, правоугаоника, овалног облика, у облику штита, као и у облику штита са лучном траком, што ће бити детаљно објашњено у даљем тексту спецификација. Амблеми се се израђују технологијом „жакар“ ткања.

**Ознаке из Општег речника набавке:**  
**35123400 - Идентификационе значке,**  
**39561132 - Текстилне значке и**  
**39561133 - Ознаке.**

### 2.2. Партије

*Набавка је обликована удеветследећих партија:*

- *Партија I – Идентификационе металне значке,*
- *Партија II – Значке текстилне за личну идентификацију за теренску униформу,*
- *Партија III – Идентификациона плочица,*
- *Партија IV – Значке родова и служби Војске Србије за службену и свечану униформу,*
- *Партија V – Значке служби и специјалности родова Војске Србије за теренску униформу*
- *Партија VI – Значке завршених школа и курсева,*
- *Партија VII – Војне значке,*

- Партија VIII – Амблеми и
- Партија IX – Значке усавршавања.

**III ВРСТЕ И КОЛИЧИНА ДОБАРА, ТЕХНИЧКЕ КАРАКТЕРИСТИКЕ, КВАЛИТЕТ, И УСЛОВИ ИЗРАДЕ, НАЧИН СПРОВОЂЕЊА КОНТРОЛЕ И КВАЛИТЕТА – КВАНТИТАТИВИ И КВАЛИТАТИВНИ ПРИЈЕМ, ГРЕШКЕ У КВАЛИТЕТУ, РЕКЛАМАЦИЈА, РОК И МЕСТО ИСПОРУКЕ**

### 3.1. Врсте и количина добара

Предмет јавне набавке, ЈН број 2/2016 у отвореном поступку по партијама су следећа добра:

Ред. бр.		Јед. мер	количина
<b>Партија I -Идентификационе металне значке</b>			
1.	Значка Министарства одбране	комад	150
2.	Значка Инспектората одбране	комад	20
3.	Значка Војнообавештајне агенције	комад	70
4.	Значка Војнобезбедносне агенције	комад	10
5.	Значка Универзитета одбране	комад	20
6.	Значка Војномедицинске академије	комад	200
7.	Значка начелника Генералштаба Војске Србије	комад	10
8.	Значка инспектора	комад	60
<b>Партија II - Значке текстилне за личну идентификацију</b>			
1.	Значке личне идентификације-за теренску униформу (M10) на ћириличном писму	комад	10.000
2.	Значке личне идентификације-за теренску униформу (M10) на латиничном писму	комад	8.350
3.	Значке личне идентификације-за теренску униформу (пустињски дезен) на латиничном писму	комад	1.700
<b>Партија III – Идентификациона плочица</b>			
1.	Идентификациона плочица	комад	21.481
<b>Партија IV- Значке родова и служби Војске Србије за службену и свечану униформу</b>			
1.	Значка рода пешадије за официра	пар	150
2.	Значка рода пешадије за подофицира	пар	150
3.	Значка рода оклопних јединица за официра	пар	100
4.	Значка рода оклопних јединица за подофицира	пар	100
5.	Значка рода артиљерије за официра	пар	100
6.	Значка рода артиљерије за подофицира	пар	100
7.	Значка рода инжињерије за официра	пар	50
8.	Значка рода инжињерије за подофицира	пар	50
9.	Значка рода артиљеријско-ракетних јединица за противваздухопловна дејства за официра	пар	100
10.	Значка рода артиљеријско-ракетних јединица за противваздухопловна дејства за подофицира	пар	100
11.	Значка рода авијације за официра	пар	150
12.	Значка рода авијације за подофицира	пар	250
13.	Значка рода речних јединица за официра	пар	300
14.	Значка рода речних јединица за подофицира	пар	400
15.	Значка рода јединица за електронска дејства за официра	пар	70
16.	Значка рода јединица за електронска дејства за подофицира	пар	100
17.	Значка кадровске службе за официра	пар	50
18.	Значка кадровске службе за подофицира	пар	50
19.	Значка службе телекомуникација за официра	пар	50
20.	Значка службе телекомуникације за подофицира	пар	50
21.	Значка службе ваздушно јављање и осматрање за официра	пар	50
22.	Значка службе ваздушно јављање и осматрање за подофицира	пар	100
23.	Значка атомско-биолошко-хемијске службе за официра	пар	50

24.	Значка атомско-биолошко-хемијске службе за подофицира	пар	50
25.	Значка обавештајне службе за официра	пар	500
26.	Значка обавештајне службе за подофицира	пар	100
27.	Значка безбедоносне службе за официра	пар	100
28.	Значка безбедоносне службе за подофицира	пар	300
29.	Значка информатичке службе за официра	пар	1.000
30.	Значка безбедоносне службе за подофицира	пар	250
31.	Значка геодетске службе за официра	пар	50
32.	Значка геодетске службе за подофицира	пар	50
33.	Значка метеоролошке и навигацијске службе за официра	пар	100
34.	Значка метеоролошке и навигацијске службе за подофицира	пар	100
35.	Значка финансијске службе за официра	пар	500
36.	Значка финансијске службе за подофицира	пар	50
37.	Значка правне службе за официра	пар	50
38.	Значка правне службе за подофицира	пар	50
39.	Значка музичке службе за официра	пар	100
40.	Значка музичке службе за подофицира	пар	100
41.	Значка православне специјалности богослужбене врсте верске службе за официра	пар	50
42.	Значка православне специјалности богослужбене врсте верске службе за подофицира	пар	50
43.	Значка римокатоличке специјалности богослужбене врсте верске службе за официра	пар	20
44.	Значка римокатоличке специјалности богослужбене врсте верске службе за подофицира	пар	20
45.	Значка протестантске специјалности евангелистичке конфесије богослужбене врсте верске службе за официра	пар	10
46.	Значка протестантске специјалности евангелистичке конфесије богослужбене врсте верске службе за подофицира	пар	10
47.	Значка протестантске специјалности реформатске конфесије богослужбене врсте верске службе за официра	пар	10
48.	Значка протестантске специјалности реформатске конфесије богослужбене врсте верске службе за подофицира	пар	10
49.	Значка исламске специјалности богослужбене врсте верске службе за официра	пар	20
50.	Значка исламске специјалности богослужбене врсте верске службе за подофицира	пар	20
51.	Значка јеврејске специјалности богослужбене врсте верске службе за официра	пар	10
52.	Значка јеврејске специјалности богослужбене врсте верске службе за подофицира	пар	10
53.	Значка техничке службе за официра	пар	500
54.	Значка техничке службе за подофицира	пар	500
55.	Значка интендантске службе за официра	пар	50
56.	Значка интендантске службе за подофицира	пар	50
57.	Значка санитетске службе за официра	пар	50
58.	Значка санитетске службе за подофицира	пар	50
59.	Значка ветринарске службе за официра	пар	50
60.	Значка ветеринарске е службе за подофицира	пар	50
61.	Значка саобраћајне службе за официра	пар	50
62.	Значка саобраћајне службе за подофицира	пар	50
63.	Значка грађевинске службе за официра	пар	20
64.	Значка грађевинске службе за подофицира	пар	20
65.	Значка авијацијско-пилотске и хеликоптерско пилотске врсте рода авијације златна	комад	20
66.	Значка авијацијско-пилотске и хеликоптерско пилотске врсте рода авијације сребрна	комад	400
67.	Значка ронилачке врсте рода речних јединица златна	комад	20
68.	Значка ронилачке врсте рода речних јединица сребрна	комад	50
69.	Значка падобранске специјалности врсте посебне намене рода пешадије златна	комад	50

70.	Значка падобранске специјалности врсте посебне намене рода пешадије сребрна	комад	200
71.	Значка летачко-специјалистичке специјалности врсте посебне намене рода авијације златна	комад	10
72.	Значка летачко-специјалистичке специјалности врсте посебне намене рода авијације сребрна	комад	120
<b>Партија V- Значке служби и специјалности родова Војске Србије за теренску униформу</b>			
1.	Значка православне специјалности богослужбене врсте верске службе за теренску униформу	комад	76
2.	Значка римокатоличке специјалности богослужбене врсте верске службе за теренску униформу	комад	8
3.	Значка протестантске специјалности евангелистичке конфесије богослужбене врсте верске службе за теренску униформу	комад	5
4.	Значка протестантске специјалности реформатске конфесије богослужбене врсте верске службе за теренску униформу	комад	5
5.	Значка исламске специјалности богослужбене врсте верске службе за теренску униформу	комад	10
6.	Значка јеврејске специјалности богослужбене врсте верске службе за теренску униформу	комад	10
7.	Значка авијацијско-пилотске и хеликоптерско пилотске врсте рода авијације за теренску униформу	комад	414
8.	Значка ронилачке врсте за теренску униформу	комад	100
9.	Значка падобранске специјалности врсте посебне намене рода пешадије за теренску униформу	комад	333
10.	Значка летачко-специјалистичке специјалности врсте посебне намене рода авијације за теренску униформу	комад	122
<b>Партија VI - Значке завршених школа и курсева</b>			
1.	Значка завршене Војне академије	комад	500
2.	Значка завршеног Медицинског факултета Војномедицинске академије	комад	100
3.	Значка завршеног Основног командно-штабног курса	комад	600
4.	Значка завршеног Основног курса за подофицире	комад	450
5.	Значка завршеног Курса за прве подофицире	комад	70
6.	Значка завршеног Курса за главне подофицире	комад	50
<b>Партија VII -Војне значке</b>			
1.	Значка „Примеран официр – подофицир – професионални војник“	комад	450
2.	Значка „Најбоља посада – послуга – тим“	комад	170
3.	Значка „Одличан стрелац“	комад	300
<b>Партија VIII- Амблеми</b>			
1.	Амблем Председника Републике	комад	10
2.	Амблем Председника Народне Скупштине Републике Србије	комад	10
3.	Амблем чланова Савета за националну безбедност Републике Србије	комад	10
4.	Амблем са државном заставом Републике Србије за службену и свечану униформу	комад	2.000
5.	Амблем са државном заставом Републике Србије за теренску униформу	комад	8.000
6.	Амблем Министарства одбране	комад	1.000
7.	Амблем Генералштаба Војске Србије	комад	700
8.	Амблем Испектората одбране	комад	100
9.	Амблем Војнообавештајне агенције	комад	500
10.	Амблем Војнобезбедбосне агенције	комад	10
11.	Амблем Универзитета одбране	комад	50
12.	Амблем Војне академије	комад	1.400
13.	Амблем Војномедицинске академије	комад	650
14.	Амблем Команде Копнене војске	комад	1.000
15.	Амблем Команде Ваздухопловства и противваздухопловне одбране	комад	350
16.	Амблем Команде Команде за обуку	комад	150
17.	Амблем Кадетске бригаде за свечану и службену униформу	комад	3.000
18.	Амблем Кадетске бригаде за теренску униформу	комад	2.000
19.	Амблем Медицинског факултета Војномедицинске академије за свечану и службену униформу	комад	300

20.	Амблем Медицинског факултета Војномедицинске академије за теренску униформу	комад	150
21.	Амблем Управе Војне полиције за свечану и службену униформу	комада	200
22.	Амблем Управе Војне полиције за теренску униформу	комада	200
23.	Амблем Гарде за свечану и службену униформу	комада	550
24.	Амблем Гарде за теренску униформу	комада	800
25.	Амблем Центра за мировне операције за службену и свечану униформу	комада	200
26.	Амблем Центра за мировне операције за теренску униформу	комада	200
27.	Амблем Центра за обуку путем симулација за службену и свечану униформу	комада	50
28.	Амблем Центра за обуку путем симулација за теренску униформу	комада	100
29.	Амблем Централне логистичке базе за службену и свечану униформу	комада	750
30.	Амблем Централне логистичке базе за теренску униформу	комада	1.500
31.	Амблем Бригаде везе за службену и свечану униформу	комада	120
32.	Амблем Бригаде везе за за теренску униформу	комада	150
33.	Амблем 224. центра за електронска дејства за службену и свечану униформу	комада	100
34.	Амблем 224. центра за електронска дејства за теренску униформу	комада	150
35.	Амблем батаљона Војне полиције специјалне намене „Кобре“ за службену и свечану униформу	комада	650
36.	Амблем батаљона Војне полиције специјалне намене „Кобре“ за теренску униформу	комада	650
37.	Амблем Криминалистичко – истражне групе за службену и свечану униформу	комада	300
38.	Амблем Криминалистичко – истражне групе за теренску униформу	комада	200
39.	Амблем 1. бригаде Копнене војске за службену и свечану униформу	комада	150
40.	Амблем 1. бригаде Копнене војске за теренску униформу	комада	500
41.	Амблем 2. бригаде Копнене војске за службену и свечану униформу	комада	150
42.	Амблем 2. бригаде Копнене војске за теренску униформу	комада	500
43.	Амблем 3. бригаде Копнене војске за службену и свечану униформу	комада	150
44.	Амблем 3. бригаде Копнене војске за теренску униформу	комада	500
45.	Амблем 4. бригаде Копнене војске за службену и свечану униформу	комада	150
46.	Амблем 4. бригаде Копнене војске за теренску униформу	комада	500
47.	Амблем мешовите артиљеријске бригаде за службену и свечану униформу	комада	150
48.	Амблем мешовите артиљеријске бригаде за теренску униформу	комада	500
49.	Амблем Речне флотиле за службену и свечану униформу	комада	350
50.	Амблем Речне флотиле за теренску униформу	комада	1.000
51.	Амблем Специјалне бригаде за службену и свечану униформу	комада	500
52.	Амблем Специјалне бригаде за теренску униформу	комада	300
53.	Амблем 63. падобранског батаљона Специјалне бригаде за службену и свечану униформу	комада	1.500
54.	Амблем 63. падобранског батаљона Специјалне бригаде за теренску униформу	комада	1.000
55.	Амблем 72. Извиђачко-диверзантског батаљона Специјалне бригаде за службену и свечану униформу	комада	1.500
56.	Амблем 72. Извиђачко-диверзантског батаљона Специјалне бригаде за теренску униформу	комада	1.000
57.	Амблем Батаљона за противтерористичка дејства Специјалне бригаде за службену и свечану униформу	комада	1.500
58.	Амблем Батаљона за противтерористичка дејства Специјалне бригаде за теренску униформу	комада	1.000
59.	Амблем 21. батаљона везе Копнене војске за службену и свечану униформу	комада	100
60.	Амблем 21. батаљона везе Копнене војске за теренску униформу	комада	200
61.	Амблем 246. батаљона АБХО Копнене војске за службену и свечану униформу	комада	100
62.	Амблем 246. батаљона АБХО Копнене војске за теренску униформу	комада	200
63.	Амблем 3. батаљона Војне полиције Копнене војске за службену и свечану униформу	комада	2.500
64.	Амблем 3. батаљона Војне полиције Копнене војске за теренску униформу	комада	1.000
65.	Амблем 5. батаљона Војне полиције Копнене војске за службену и свечану униформу	комада	2.500

	униформу		
66.	Амблем 5. батаљона Војне полиције Копнене војске за теренску униформу	комада	1.000
67.	Амблем Војног оркестра Ниш Копнене војске за службену и свечану униформу	комада	500
68.	Амблем Војног оркестра Ниш Копнене војске за теренску униформу	комада	100
69.	Амблем Центра за обуку јединица за мултинационалне операције Копнене војске за службену и свечану униформу	комада	150
70.	Амблем Центра за обуку јединица за мултинационалне операције Копнене војске за теренску униформу	комада	200
71.	Амблем 204. ваздухопловне бригаде РВ и ПВО за службену и свечану униформу.	комада	300
72.	Амблем 204. ваздухопловне бригаде РВ и ПВО за теренску униформу.	комада	300
73.	Амблем 98. ваздухопловне бригаде РВ и ПВО за службену и свечану униформу.	комада	300
74.	Амблем 98. ваздухопловне бригаде РВ и ПВО за теренску униформу.	комада	300
75.	Амблем 250. ракетне бригаде за противваздухопловна дејства за службену и свечану униформу.	комада	300
76.	Амблем 250. ракетне бригаде за противваздухопловна дејства за теренску униформу.	комада	300
77.	Амблем 126. бригаде ВОЈИН за службену и свечану униформу.	комада	300
78.	Амблем 126. бригаде ВОЈИН за теренску униформу.	комада	300
79.	Амблем 333. инжењериског батаљона Команде ваздухопловства и противваздухопловне одбране за службену и свечану униформу	комада	50
80.	Амблем 333. инжењеријског батаљона Команде ваздухопловства одбране за теренску униформу	комада	50
81.	Амблем 210. батаљона везе Команде ваздухопловства и противваздухопловне одбране за службену и свечану униформу	комада	50
82.	Амблем 210. батаљона везе Команде ваздухопловства и противваздухопловне одбране за теренску униформу	комада	50
83.	Амблем 1. центра за обуку Команде за обуку за службену и свечану униформу	комада	80
84.	Амблем 1. центра за обуку Команде за обуку за теренску униформу	комада	300
85.	Амблем 2. центра за обуку Команде за обуку за службену и свечану униформу	комада	90
86.	Амблем 2. центра за обуку Команде за обуку за теренску униформу	комада	300
87.	Амблем 3. центра за обуку Команде за обуку за службену и свечану униформу	комада	80
88.	Амблем 3. центра за обуку Команде за обуку за теренску униформу	комада	300
89.	Амблем центра за обуку Копнене војске за службену и свечану униформу	комада	120
90.	Амблем центра за обуку Копнене војске за теренску униформу	комада	400
91.	Амблем Команде за развој за службену и свечану униформу	комада	1.500
92.	Амблем Команде за развој за теренску униформу	комада	20.000
93.	Амблем Командног батаљона Команде за обуку за службену и свечану униформу	комада	350
94.	Амблем Командног батаљона Команде за обуку за теренску униформу	комада	700
95.	Амблем Центра за обуку и усавршавање подофицира Команде за обуку за службену и свечану униформу	комада	100
96.	Амблем Центра за обуку и усавршавање подофицира Команде за обуку за теренску униформу	комада	500
97.	Амблем центра за обуку Ратног ваздухопловства и противваздухопловне одбране Команде за обуку за службену и свечану униформу	комада	50
98.	Амблем центра за обуку Ратног ваздухопловства и противваздухопловне одбране Команде за обуку за теренску униформу	комада	150
99.	Амблем центра за обуку везе информатике и електронских дејстава Команде за обуку за службену и свечану униформу	комада	50
100.	Амблем Центра за обуку везе информатике и електронских дејстава Команде за обуку за теренску униформу	комада	200
101.	Амблем Центра за обуку логистике Команде за обуку за службену и свечану униформу	комада	150
102.	Амблем Центра за обуку логистике Команде за обуку за теренску униформу	комада	350

103.	Амблем Центра за усавршавање кадрова АБХО Команде за обуку за службену и свечану униформу	комада	50
104.	Амблем Центра за усавршавање кадрова АБХО Команде за обуку за теренску униформу	комада	150
105.	Амблем Интервидовског полигона "Пасуљанске ливаде" Команде за обуку за службену и свечану униформу	комада	400
106.	Амблем Интервидовског полигона "Пасуљанске ливаде" Команде за обуку за теренску униформу	комада	200
107.	Амблем Војногеографског института за службену и свечану униформу	комада	400
108.	Амблем Војногеографског института за теренску униформу	комада	100
109.	Амблем Техничког ремонтног завода „Чачак“ за службену и свечану униформу	комада	100
110.	Амблем Техничког ремонтног завода „Чачак“ за теренску униформу	комада	100
111.	Амблем припадности санитетских јединица МО и ВС	комада	1.100
112.	Лучна лента за теренску униформу	комада	57.097
<b>Партија IX – Значке усавршавања</b>			
1.	Значка завршеног Командно – штабног усавршавања	комад	120
2.	Значка завршеног Генералштабног усавршавања	комад	80
3.	Значка завршених Високих студија безбедности	комад	40

### 3.2. Техничке спецификације (карактеристике)

#### Добра Партије I - Идентификационе металне значке,

Идентификационе металне значке чине стилизоване визуелне елементе који се носе на војним униформама, ради идентификације професионалних војних лица, односно њихову припадност.

Предмет ових спецификација су следеће војне значке:

- Значка Министарства одбране,
- Значка Инспектората одбране,
- Значака Војнообавештајне агенције,
- Значка Војнобезбедносне агенције,
- Значка Универзитета одбране,
- Значка Војномедицинске академије,
- Значка начелника Генералштаба Војске Србије,
- Значка инспектора.

Значке се израђују од легуре на бази цинка, алуминијума, бакра и магнезијума („Tonsul“), технологијом ливења, финализацијом у позлати, односно хрому и благим патинирањем појединих елемената, у складу са идејним решењем.

Значке се причвршћују на одевни предмет помоћу две копче са иглама и притисницама (на реверсу значке).

Минимална дебљина свих значака је 2,5 mm, а максимална дебљина са елементима на значки је до 6 mm. Толеранције свих задатих мера су +3 % и -2%.

Индивидуално паковање значки чини ПВЦ фолија у коју је убачена значка, изузев значке начелника Генералштаба Војске Србије. Индивидуална паковања се ређају у одговарајуће картонске кутије за испоруку.

На ужој страни кутије лепи се папирна етикета која мора да садржи податке о добављачу-произвођачу, назив производа, годину производње и просечну бруто масу.

Све што није дефинисано овом техничком спецификацијом дефинише се овереним узорком за серијску производњу.

## 1. Значка Министарства одбране

На слици 1. приказан је изглед и облик значке Министарства одбране (црне линије на венцу, круни, криновима, крилима и репу орла су дате само ради јаснијег приказа њихове рељефности).

Значка Министарства одбране се састоји од хералдичких елемената грба Републике Србије уз додатне елементе који ближе одређују њену функцију.



*Слика 1. Значка Министарства одбране*

Значку представља хералдичка композиција чију основу чини бели овални штит положен на лаворов венац који је у доњем делу обавијен траком у бојама заставе Републике Србије. Овални штит је оивичен тамноплавим прстеном на чијем горњем делу је ћириличним словима, хромираним, исписано „РЕПУБЛИКА СРБИЈА“, а у доњем делу „МИНИСТАРСТВО ОДБРАНЕ“, а потом и хромираним стилизованим венцем од лаворовог лишћа, у чијем се доњем споју налази српска тробојка (трака у бојама заставе Републике Србије).

Композиција двоглавог орла и кринова је идентична композицији орла и кринова која се налази на грбу Републике Србије и позиционирана је на белом пољу овалног штита, при чему је орао хромиран изузев круне, кљунова и канци које су позлаћене, као и кринови.

Тамно црвени штит на грудима је емајлиран, са додатно нанетим слојем безбојног емајла ради утиска конвексности. Крст и оцила на малом штиту су хромирани.

Димензије значке Министарства одбране приказане су на слици 2.



Слика 2. Димензије значке Министарства одбране

## 2. Значка Инспектората одбране

На слици 3. приказан је изглед и облик значке Инспектората одбране



Слика 3. Изглед и облик значке Инспектората одбране

Значку Инспектората одбране представља хералдичка композиција чију основу чини бели овални штит положен на хромирани лаворов венац. Овални штит је оивичен лентом у позлати на чијем горњем делу је словима у црној боји исписано: „ИНСПЕКТОРАТ ОДБРАНЕ“, а у доњем делу је арапским бројем у црној боји исписана година „1894“. Композиција двоглавог хромираног орла и кринова је идентична композицији орла и кринова која се налази на грбу Републике Србије и позиционирана је на тамноплавом пољу овалног штита која је оивичена сребрном бојом. Орао је хромиран изузев круне, кљунова и канци које су позлаћене, као и кринови.

Тамно црвени штит на грудима је емајлиран, са додатно нанетим слојем безбојног емајла ради утиска конвексности. Крст и оцила на малом штиту су хромирани.

Димензије значке Инспектората одбране приказане су на слици 4.

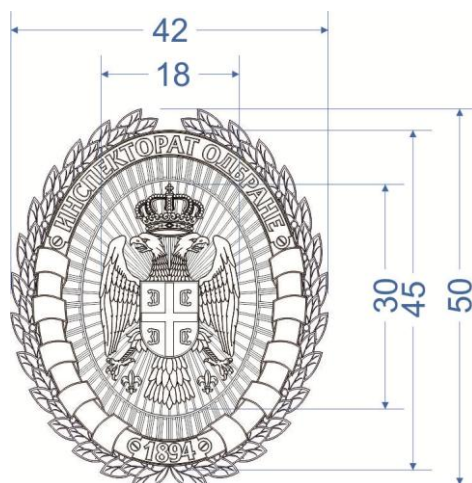

Слика 4. Димензије значке Инспектората одбране

### 3. Значка Војнообавештајне агенције

На слици 5. приказан је изглед и облик значке Војнообавештајне агенције (црне линије на венцу су дате само ради јаснијег приказа њихове рељефности).

Значку Војнообавештајне агенције представља хералдичка композиција чију основу чини штит подељен са лева на десно укосом на три једнака поља у бојама заставе Републике Србије. На средини штита налази се круг на којем је у горњем делу словима у црној боји исписано: „ВОЈНООБАВЕШТАЈНА АГЕНЦИЈА“. Круг је са леве стране у доњем делу оивичен маслиновом гранчицом, а са десне стране храстовом гранчицом које су повезане траком у бојама заставе Републике Србије. У средини круга налази се стилизовани приказ сове плаве боје.

Сви жути елементи значке су позлаћени.



Слика 5. Значка Војнообавештајне агенције

Димензије значке Војнообавештајне агенције приказане су на слици 6.

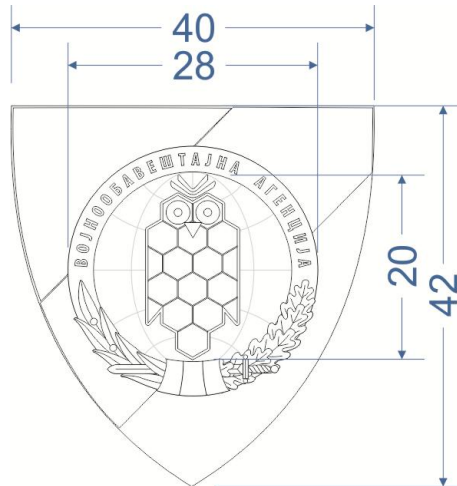

Слика 6. Димензије значке Војнобавештајне агенције

#### 4. Значка Војнобезбедносне агенције

На слици 7. приказан је изглед и облик значке Војнобезбедносне агенције (црне линије на крилима орла, као и елементи круне, штита и кринова су дате само ради јаснијег приказа њихове рељефности).

Значку Војнобезбедносне агенције представља хералдичка композиција чију основу чини штит који има тамноцрвену подлогу. На средини штита је стилизовани приказ двоглавог орла са крилима у полету пратећи основу штита, окренутим ка унутрашњем делу штита. На грудима двоглавог орла налази се мали штит полукружног облика црвене боје који је подељен крстом на четири поља са по једним оцилом у сваком пољу. Оцила су у боји и окренута су ка спољним странама штита. Са леве и десне стране канци двоглавог орла су кринови у боји, а изнад главе окружена крилима је круна идентична композицији круне и кринова који се налазе на грбу Републике Србије.

Сви жути елементи значке су позлаћени, а сви бели и светло сиви елементи су хромирани.



Слика 7. Значка Војнобезбедносне агенције

Димензије значке Војнобезбедносне агенције приказане су на слици 8.



Слика 8. Димензије значке Војнобезбедносне агенције

## 5. Значка Универзитета одбране

На слици 9. приказан је изглед и облик значке Универзитета одбране (црне линије на штиту, венцу и елементима на књизи су дате само ради јаснијег приказа њихове рељефности).



Слика 9. Изглед и облик значке Универзитета одбране

Значку Универзитета одбране представља хералдичка композиција чију основу чини позлаћени венац у облику овалног штита који је са леве стране оивичен ловоровим лишћем, а са десне стране храстовим лишћем. У дну венца, на плочици у позлати, исписана је црном бојом арапским бројем година оснивања Универзитета одбране.

На средини значке је стилизовани приказ отворене књиге плаве боје, оивичен позлатом. Књига је по средини пресечена пером за писање у бојама заставе Републике Србије, на чијем врху се налази мали тамни штит полукружног облика црвене боје који је емајлиран, са додатно нанетим слојем безбојног емајла ради утиска конвексности. Крст и оцила на малом штиту су хромирани.

На средини леве стране књиге су укрштени мачеви беле боје (по ивицама и средини хромирани), са сечивима окренутим на горе и рукохватима у позлати, изнад којих се

налази розета у позлати. На средини десне стране књиге је стилизовани приказ Ескулаповог штапа око кога се симболично савија змија. У доњем делу леве стране књиге је словима у црној боји исписано: „УНИВЕРЗИТЕТ“, а у доњем делу десне стране књиге је истим словима и у истој боји исписано: „ОДБРАНЕ“.

Димензије значке Универзитета одбране приказане су на слици 10.

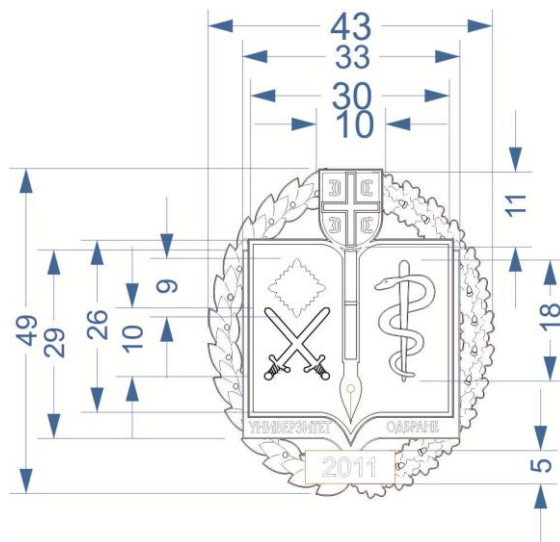

Слика 10. Димензије значке Универзитета одбране

Параметри који нису дати на слици 10. су следећи:

- |   |            |
|---|------------|
| - дебљина венца   | сса 2,5 mm |
| - дебљина малог штита са оцилима и пером  | сса 3,0 mm |
| - дебљина књиге са елементима и натписом „Универзитет одбране“ и бројна ознака „2011“ | сса 3,0 mm |

Напомињемо да отворе који су видљиви на слици 9. (између леве и десне стране књиге и венца) због техничке неизводљивости није потребно израдити.

## 6. Значка Војномедицинске академије

На слици 11 приказан је изглед и облик значке Војномедицинске академије (црне линије на круни, крилима орла и штиту су дате само ради јаснијег приказа њихове рељефности).

Значку Војномедицинске академије представља хералдичка композиција чију основу чини штит у црвеној боји, на којем је пратећи ивицу штита на тамноплавој подлози словима у на врху штита исписано: „СРБИЈА“, са леве стране: „ВОЈНОМЕДИЦИНСКА“, а са десне стране: „АКАДЕМИЈА БЕОГРАД“. На средини штита је стилизовани приказ грба Војске Србије. На грудима двоглавог орла налази се мали штит полукружног облика тамноплаве боје на чијој средини је стилизовани приказ Ескулаповог штапа око којег се симболично савија змија. Испод стилизованог грба арапском бројком исписана је година оснивања Војномедицинске академије.

Текст, круна, кљунови, канце, кринови, дршке, сабље и Ескулапов штап са змијом су позлаћени, а остали елементи двоглавог орла су хромирани.



Слика 11. Значка Војномедицинске академије

Димензије значке Војномедицинске академије приказане су на слици 12.



Слика 12. Димензије значке Војномедицинске академије

## 7. Значка начелника Генералштаба Војске Србије

На слици 13. приказан је изглед и облик значке начелника Генералштаба Војске Србије (елементи круне и штита дати су у црној боји само ради јаснијег приказа њихове рељефности).



Слика 13. Изглед и облик значке начелника Генералштаба Војске Србије

Значка начелника Генералштаба Војске Србије идентификује највиши положај у Војсци Србије. Састоји се од венца са круном и ознаком припадности Војсци Србије и елемената који ближе одређују видове Копнене војске и Ваздухопловства и противваздухопловне одбране и род речних јединица.

Значка начелника Генералштаба Војске Србије представља хералдичку композицију стилизованог приказа оивиченог са леве стране ловоровим, а са десне храстовим венцем у чијем се унутрашњем делу налази сидро преко којег је стилизовани приказ крила у полету са пет редова пера на којима су по средини укрштени топовска цев и пушка. На горњој страни венца налази се круна идентична композицији круне која се налази на грбу Републике Србије, а на доњој страни венца је ознака припадности Војсци Србије.

Значка је комплетно позлаћена и благо патинирана. Димензије значке начелника Генералштаба Војске Србије приказане су на слици 14.

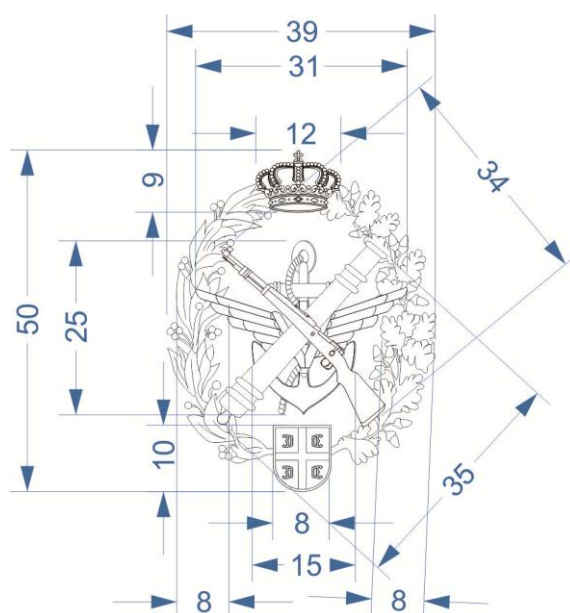

Слика 14. Димензије значке начелника Генералштаба Војске Србије

Параметри који нису дати на слици 14. су следећи:

- |   |             |
|---|-------------|
| - дебљина венца   | сса 2,5 mm, |
| - дебљина круне   | сса 3,0 mm, |
| - дебљина елемената у венцу (сидро, крила, топ и пушка) | сса 4,0 mm, |
| - дебљина штита са оцилима                              | сса 3,0 mm. |

Испоручује се у одговарајућој кутији. Кутија за значку је тамноцрвене боје, пластифицирана и конструктивно је подељена у две половине. У доњем делу кутије постављена је плишана подлога тамноцрвене боје, са одговарајућим лежиштем за значку. Веза дна и поклопца кутије остварена је траком (српском тробојком), ширине 8 mm. Минималне унутрашње димензије кутије су 60 x 50 x 20 mm (дужина ширина висина).

## 8. Значка инспектора

На слици 15. приказан је изглед и облик значке инспектора (црне линије на овалном штиту, круни, крилима орла и штиту на орлу су дате само ради јаснијег приказа њихове рељефности).

Значку инспектора представља хералдичка композиција чију основу чини бели овални штит. Овални штит је оивичен лентом на чијем горњем делу је словима у црној боји исписано: „ИНСПЕКТОР“, а у доњем делу арапском бројком у црној боји исписан је број значке, почев од броја „000“. На значки са бројем „001“, потребно је у горњем делу уместо текста „ИНСПЕКТОР“ исписати „ГЛАВНИ ИНСПЕКТОР“.

Композиција двоглавог орла и кринова је идентична композицији орла и кринова која се налази на грбу Републике Србије и позиционирана је на тамноплавом пољу овалног штита.

Сви бели елементи и светло-сиви елементи изузев бисера на круни су хромирани, а сви елементи жуте боје и цела круна су позлаћени.

Број значака за инспектора (почев од броја 000, 001, 002... до укупног броја одређеног уговором).

На слици 15. приказана је значка инспектора.



*Слика 15. Значка инспектора*

Димензије значке инспектора приказане су на слици 16.

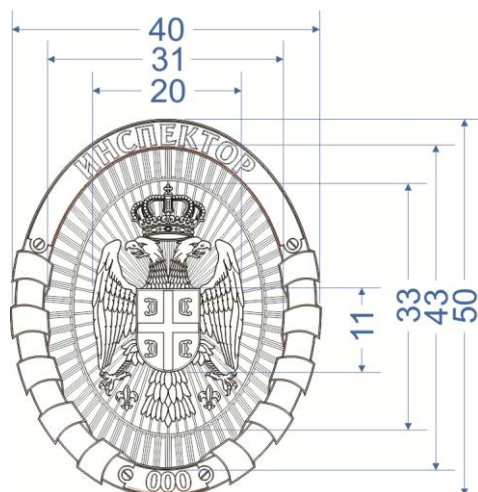

Слика 16. Димензије значке инспектора

### **Добра Партије II- Значке за личну идентификацију за теренску униформу**

Значка је правоуганог облика, димензија 130 mm x 27 mm. Производи се у две варијанте:

- 1) на светло зеленој подлози („СМУК“ 44-30-86-52) – добро на редном броју 1.
- 2) на подлози у основној (светло драп -, „СМУК“ 19-18-18-2 ) боји пустињског дезена – добро на редном броју 2.

Значка за личну идентификацију израђује се на тканој подлози у боји униформе (техником жакар ткања) на којој су великим словима уткани прво слово имена, тачка и презиме. Уткана ћирилична или латинична слова за добро на редном броју 1. су црне боје (фонт ариел). Уткана латинична слова за добро на редном броју 2. су тамно браон боје (фонт ариел).

Висина слова износи 14 mm. На полеђини ознаке најпре се лепи памучно лепљиво платно и потом уз помоћ термо фолије фиксира се кукичасти део чичак траке. Чичак трака се додатно фиксира иберштетом полиестерским концем по свим ивицама. Ивице ознаке прецизно су искројене и затопљене.

Карактеристике материјала су следеће:

- За израду ознаке користи се полиестарско мултифиламентно текстурирано предиво подужна маса предива:
  - основа: ..... 90 -100 dtex,
  - потка ..... 78 - 110 dtex.
- Густина ткања:
  - у правцу основе: ..... 57,6 жица/cm,
  - у правцу потке: ..... регулисати у зависности од финоће потке ради постизања ефекта пуноће тканине и јасноће приказаних детаља.
- Постојаности свих боја на:
  - светлост ..... оцена 5,
  - трење мокро ..... оцена 4,
  - трење суво ..... оцена 4,

- хемијско чишћење ..... оцена 4,
- прања (60 °C) ..... оцена 4,
- воду ..... оцена 4.

- Отпорност на пилинг: ..... оцена 4.

- Није дозвољено скупљање ознаке приликом хемијског чишћења перхлоретиленом и прања на 60 °C.
- Приликом прања на 60 °C и хемијског чишћења перхлоретиленом не сме доћи до било какве деформације ознаке, раслојавања, појаве мехурића и слично.

Изглед, облик и димензије ознаке за идентификацију на светло зеленој подлози приказани су на слици 1.



Слика 1. Ознака за идентификацију на теренској униформи на светло зеленој подлози

#### **Напомена:**

Облик и димензије ознаке за идентификацију на основној (светло драп) боји пустињског дезена идентични су облику и димензијама ознаке за идентификацију на светло зеленој подлози. Нијансе боја и начин израде ближе се одређују овереним узорком за серијску производњу.

#### ***Добра Партије III - Идентификациона плочица***

Идентификациона плочица носи се око врата и састоји се од плочице и ланчића.

Плочице се израђују у пару (2 комада) од челика (316L), који је некорозиван, антиалергијски, антимагнетан отпоран на киселине, не мења боју, не тамни, отпоран на хабање и који не изазива никакве алергијске реакције димензија 50×28 mm. Плочица је правоугаоног облика заобљена на угловима, дебљине сса 1 mm. На идентификационој плочици, у пет редова (један испод другог), рељефно су угравирани: име, презиме, идентификациони број, крвна група и вероисповест, ћириличким писмом, величина слова 11 font Arial. Дубина гравуре сса 1,2 μ. Сваки ред има највише тринаест знакова. Идентификациони број представља почетно слово презимена, имена једног од родитеља и имена, дан, месец и последња два броја године рођења и број 1 за мушки пол односно број 2 за женски пол.

Наведене податке добављач ће гравирати према захтеву крајњег корисника Наручиоца који је одређен диспозицијом Наручиоца, а која је саставни део уговора.

На слици 1. приказан је изглед и облик плочице.

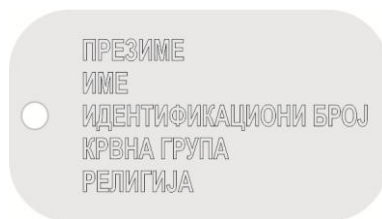

**Слика 1. Идејно решење плочице**

На слици 2. приказане су димензије плочице.

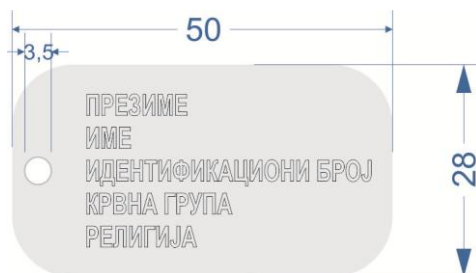

**Слика 2. Димензије плочице**

Ланчић се израђује у пару (2 комада) од челичних куглица које су спојене челичном жицом. Ланчић је истог квалитета и карактеристика као и плочице. Дужина једног ланчића је сса 760 mm, а другог сса 100 mm, с тим да се мањи ланчић поставља на већи, како је приказано на слици 3, а на сваки ланчић и по једна плочица.

На слици 3. приказан је изглед и облик ланчића.

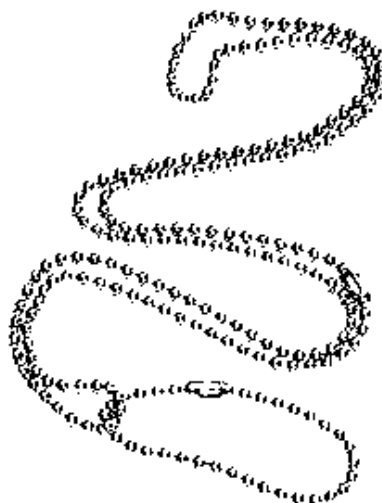

**Слика 3. Идејно решење ланчића**

#### НАПОМЕНА:

- Толеранција на дате димензије је  $\pm 6\%$ .
- Подаци о лицу (за плочицу) биће накнадно достављени.
- Све што није дефинисано овом техничком спецификацијом дефинише се овереним

- узорком за серијску производњу.
- Идентификационе плочице (плочице на ланчићу) се испоручују у ПВЦ кесици.

### ***Добра Партије IV -Значке родова и служби Војске Србије за службену и свечану униформу***

Значке родова, служби и специјалности Војске Србије за службену и свечану униформу су намењене ради означавања родова, служби и специјалности, те се носе на службеној и свечаној униформи припадника Војске Србије.

Предмет ових спецификација су следеће значке родова, служби и специјалности Војске Србије за службену и свечану униформу:

- Значка рода пешадије, за официра и подофицира;
- Значка рода оклопних јединица, за официра и подофицира;
- Значка рода артиљерије, за официра и подофицира;
- Значка рода инжињерије, за официра и подофицира;
- Значка рода артиљеријско-ракетних јединица за противваздухопловна дејства, за официра и подофицира;
- Значка рода авијације, за официра и подофицира;
- Значка рода речних јединица, за официра и подофицира;
- Значка рода јединица за електронска дејства за официра и подофицира;
- Значка кадровске службе, за официра и подофицира;
- Значка службе телекомуникација, за официра и подофицира;
- Значка службе ваздушног осматрања и јављања, за официра и подофицира;
- Значка атомско-биолошко-хемијске службе, за официра и подофицира;
- Значка обавештајне службе, за официра и подофицира;
- Значка безбедносне службе, за официра и подофицира;
- Значка информатичке службе, за официра и подофицира;
- Значка геодетске службе, за официра и подофицира;
- Значка метеоролошке и навигацијске службе, за официра и подофицира;
- Значка финансијске службе, за официра и подофицира;
- Значка правне службе, за официра и подофицира;
- Значка музичке службе, за официра и подофицира;
- Значка православне специјалности богослужбене врсте верске службе, за официра и подофицира;
- Значка римокатоличке специјалности богослужбене врсте верске службе, за официра и подофицира;
- Значка протестантске специјалности евангеличке конфесије богослужбене врсте верске службе, за официра и подофицира;
- Значка протестантске специјалности реформатске конфесије богослужбене врсте верске службе, за официра и подофицира;
- Значка исламске специјалности богослужбене врсте верске службе, за официра и подофицира;
- Значка јеврејске специјалности богослужбене врсте верске службе, за официра и подофицира;
- Значка техничке службе, за официра и подофицира;
- Значка интендантске службе, за официра и подофицира;
- Значка санитетске службе, за официра и подофицира;
- Значка ветеринарске службе, за официра и подофицира;
- Значка саобраћајне службе, за официра и подофицира;

- Значка грађевинске службе, за официра и подофицира;
- Значка авијацијско-пилотске врсте рода авијације, златна и сребрна;
- Значка хеликоптерско-пилотске врсте рода авијације, златна и сребрна;
- Значка ронилачке врсте рода речних јединица, златна и сребрна;
- Значка падобранске специјалности врсте посебне намене рода пешадије, златна и сребрна;
- Значка летачко-специјалистичке специјалности врсте посебне намене рода авијација, златна и сребрна.

Значке су израђене технологијом ливења од легуре на бази цинка, алуминијума и магнезијума ("Tonsul"), финализацијом у позлати за официре, односно у патинираном сребру за подофицире, према идејном решењу.

На реверсу значке уграђује се метални вијак са навојем слободне дужине сса 8 mm, који се на униформу причвршћује металном матицом кружног облика, пречника сса 10 mm. На матици може се аплицирати лого/назив продавца и година производње или последње две цифре године производње.

Поред металног вијка уграђује се и тзв. „трн“ како би се онемогућило окретање значке око осе приликом употребе.

Параметар који није дат на сликама значки за службену и свечану униформу је дебљина ознаке и она износи минимално 2 mm до максимално 3 mm, за све значке, изузев за значке авијацијско-пилотске врсте рода авијације, хеликоптерско-пилотске врсте рода авијације, ронилачке врсте рода речних јединица, падобранске специјалности врсте посебне намене рода пешадије и летачко-специјалистичке специјалности врсте посебне намене рода авијација, где износи минимално 3 mm до максимално 5 mm.

Толеранција задатих мера значки за службену и свечану униформу је  $\pm 0,5$  mm.

Индивидуално паковање значки за службену и свечану униформу чини ПВЦ фолија у коју је убачен картон на који је постављен и причвршћен један пар значки (лева и десна). Индивидуална паковања се ређају у одговарајуће картонске кутије при чему се између сваког реда поставља картон. У картонским кутијама пакује се највише 50 пари значки.

На ужој страни кутије лепи се папирна етикета која мора да садржи податке о добављачу-произвођачу, назив производа, годину производње и просечну бруто масу.

## 1. Значка рода пешадије

На слици 1. дат је приказ идејног решења изгледа значке рода пешадије, за службену и свечану униформу, за официра и за подофицира.

Мотив значке је стилизовани приказ ловоровог венца преко којег су трака и две укрштене пушке чије цеви и кундаци прелазе ивице венца. На траци значке налази се датум: „16.11.1914.“ који неће бити представљен на значки која је предмет ове спецификације.

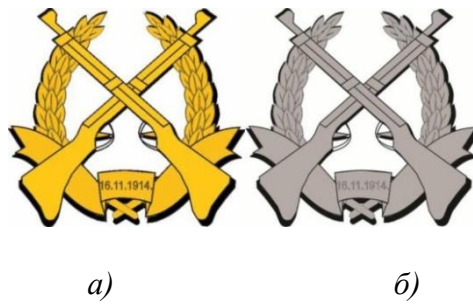

Слика 1. Идејно решење значке рода пешадије, за официра (а) и за подофицира (б)

На слици 2. приказане су димензије значке рода пешадије.

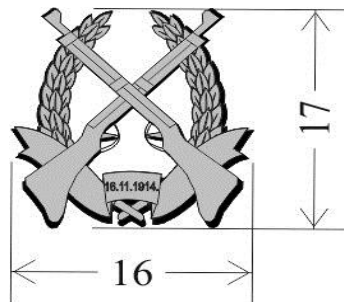

Слика 2. Димензије значке рода пешадије

## 2. Значке рода оклопних јединица

На слици 3. дат је приказ идејног решења изгледа значке рода оклопних јединица, за службену и свечану униформу, за официра и за подофицира.

Мотив значке је стилизовани приказ предње стране тенка.

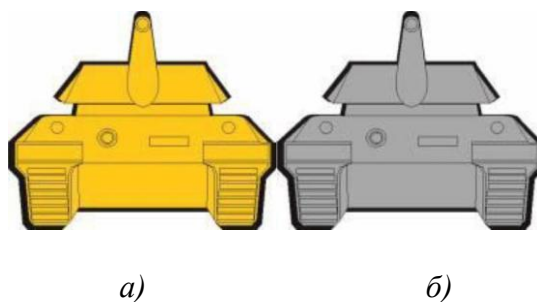

Слика 3. Идејно решење значке рода оклопних јединица, за официра (а) и за подофицира (б)

На слици 4. приказане су димензије значке рода оклопних јединица.

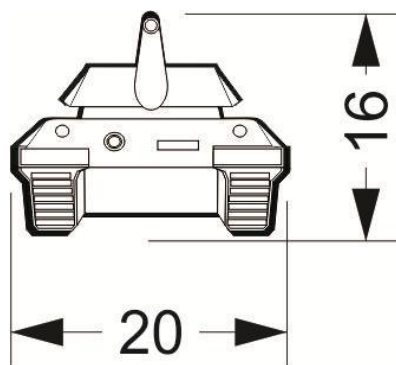

Слика 4. Димензије значке рода оклопних јединица

### 3. Значке рода артиљерије

На слици 5. дат је приказ идејног решења изгледа значке рода артиљерије, за службену и свечану униформу, за официра и за подофицира.

Мотив значке је стилизовани приказ две укрштене топовске цеви.

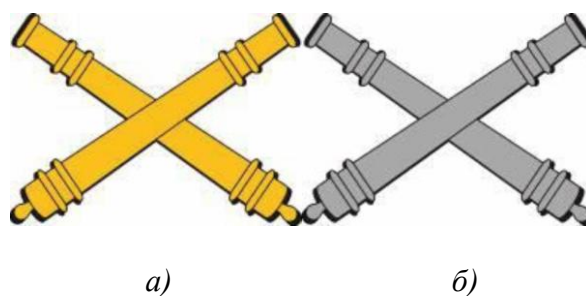

Слика 5. Идејно решење значке рода артиљерије, за официра (а) и за подофицира (б)

На слици 6. приказане су димензије значке рода артиљерије.

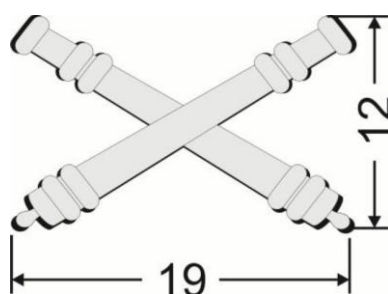

Слика 6. Димензије значке рода артиљерије

### 4. Значке рода инжињерије

На слици 7. дат је приказ идејног решења изгледа значке рода инжињерије, за службену и свечану униформу, за официра и за подофицира.

Мотив значке је стилизовани приказ сидра окруженог зупчаником, са леве и лаворовим венцем са десне стране. У горњем унутрашњем делу круга је мост, а у доњем полукружно – тестера.

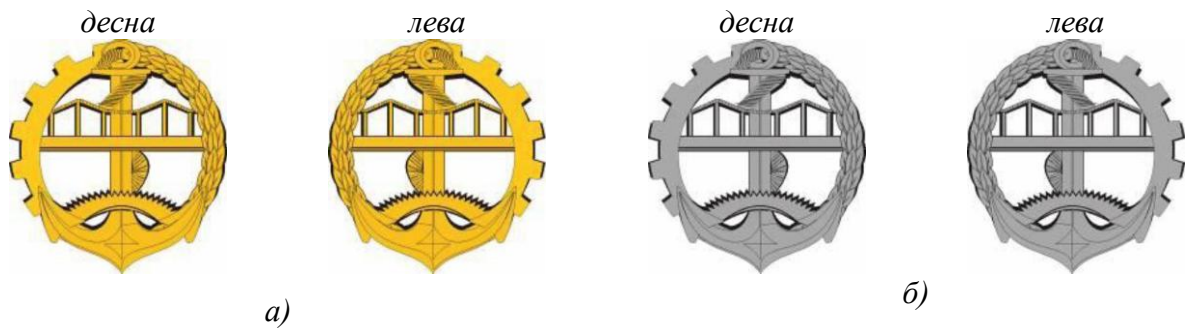

Слика 7. Идејно решење значке рода инжињерије, за официра (а) и за подофицира (б)

На слици 8. приказане су димензије значке рода инжињерије.

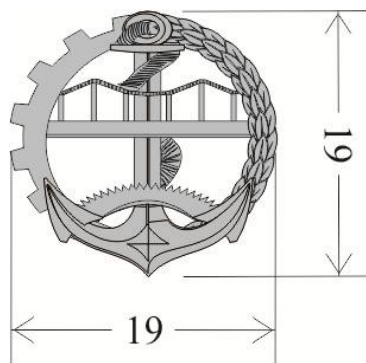

Слика 8. Димензије значке рода инжињерије

## 5. Значке рода артиљеријско-ракетних јединица за противваздухопловна дејства

На слици 9. дат је приказ идејног решења изгледа значке рода артиљеријско-ракетних јединица за противваздухопловна дејства, за службену и свечану униформу, за официра и за подофицира.

Мотив значке је стилизовани приказ радарске антене преко чије горње ивице су укрштени цев противавионског топа и ракета земља – ваздух.

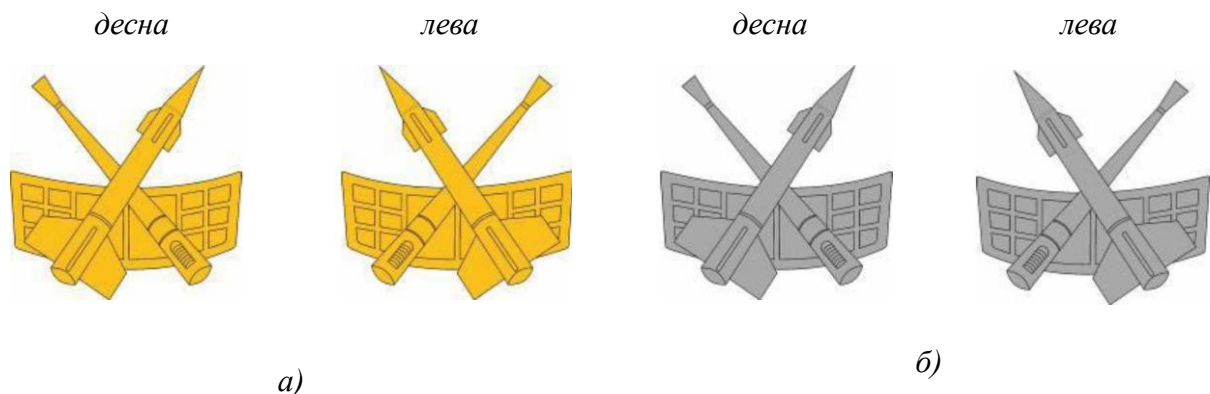

Слика 9. Идејно решење значке рода артиљеријско-ракетних јединица за противваздухопловна дејства, за официра (а) и за подофицира (б)

На слици 10. приказане су димензије значке рода артиљеријско-ракетних јединица за противваздухопловна дејства.

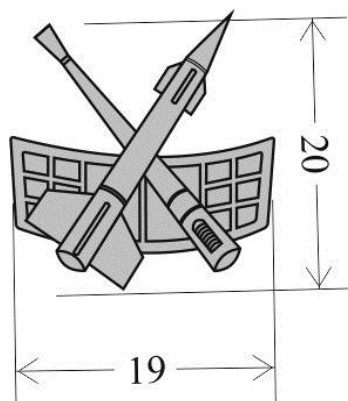

Слика 10. Димензије значке рода артиљеријско-ракетних јединица за противваздухопловна дејства

## 6. Значке рода авијације

На слици 11. дат је приказ идејног решења изгледа значке рода авијације, за службену и свечану униформу, за официра и за подофицира.

Мотив значке је стилизовани приказ крила у полету са пет редова пера у чијем дну је звезда са пет кракова.



а)



б)

Слика 11. Идејно решење значке рода авијације, за официра (а) и за подофицира (б)

На слици 12. приказане су димензије значке рода авијације.

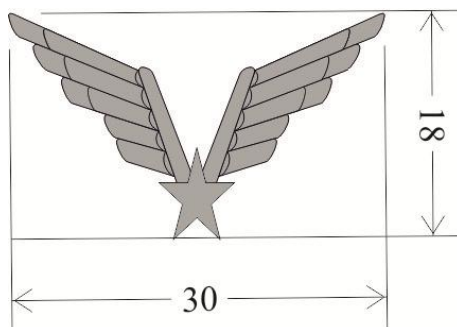

Слика 12. Димензије значке рода авијације

## 7. Значка рода речних јединица

На слици 13. дат је приказ идејног решења изгледа значке рода речних јединица, за службену и свечану униформу, за официра и за подофицира.

Мотив значке је стилизовани приказ сидра, преко којег се налази кормило.



Слика 13. Идејно решење значке рода речних јединица, за официра (а) и за подофицира (б)

На слици 14. приказане су димензије значке рода речних јединица.

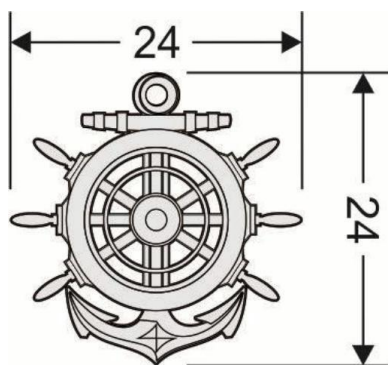

Слика 14. Димензије значке рода речних јединица

### 8. Значка рода јединица за електронска дејства

На слици 15. дат је приказ идејног решења изгледа значке рода јединица за електронска дејства, за службену и свечану униформу, за официра и за подофицира.

Мотив значке је стилизовани приказ радио-антене, на коју се кружно настављају радиоталаси окружени ловоровим венцем. У средини круга налази се троугао на чијој доњој страници су приказани симболи извиђачке и ометачке врсте, а у средини троугла је стилизовани приказ глобуса.



Слика 15. Идејно решење значке рода јединица за електронска дејства, за официра (а) и за подофицира (б)

На слици 16. приказане су димензије значке рода јединица за електронска дејства.

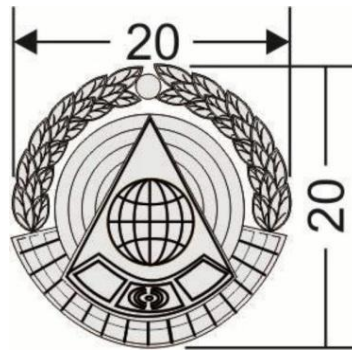

Слика 16. Димензије значке рода јединица за електронска дејства

### 9. Значка кадровске службе

На слици 17. дат је приказ идејног решења изгледа значке кадровске службе, за службену и свечану униформу, за официра и за подофицира.

Мотив значке је стилизовани приказ полуразвијеног свитка пергамента преко чије површине су укрштени перо и мач.

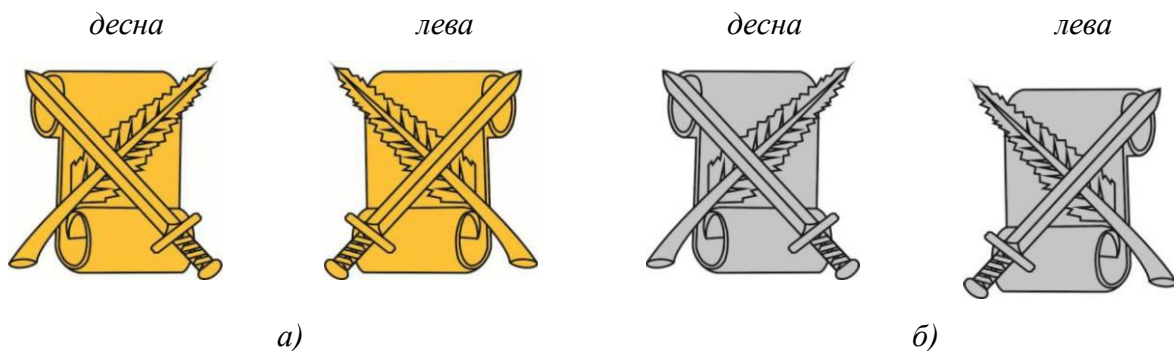

Слика 17. Идејно решење значке кадровске службе, за официра (а) и за подофицира (б)

На слици 18. приказане су димензије значке кадровске службе.

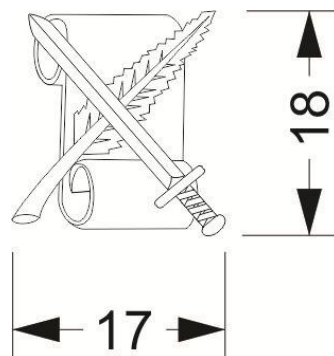

Слика 18. Димензије значке кадровске службе

## 10. Значке службе телекомуникација

На слици 19. дат је приказ идејног решења изгледа значке службе телекомуникација, за службену и свечану униформу, за официра и за подофицира.

Мотив значке службе телекомуникација је стилизовани приказ две укрштене стрелице које симболизују муње.



Слика 19. Идејно решење значке службе телекомуникација, за официра (а) и за подофицира (б)

На слици 20. приказане су димензије значке службе телекомуникација.

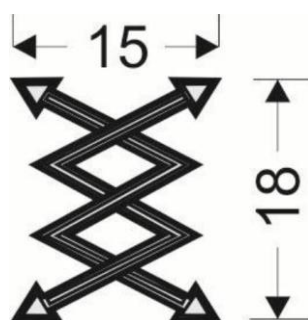

Слика 20. Димензије значке службе телекомуникација

## 11. Значке службе ваздушног осматрања и јављања

На слици 21. дат је приказ идејног решења изгледа значке службе ваздушног осматрања и јављања, за службену и свечану униформу, за официра и за подофицира.

Мотив значке је стилизовани приказ радарске антене са планшетом, у чијем горњем делу је стилизовани приказ крила у полету са четири реда пера.



a)



б)

Слика 21. Идејно решење значкеслужбе ваздушног осматрања и јављања, за официра (а) и за подофицира (б)

На слици 22. приказане су димензије значке службе ваздушног осматрања и јављања

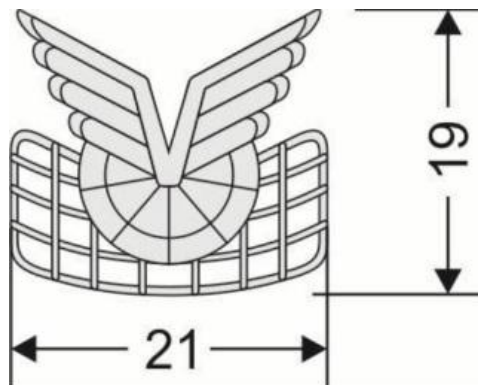

Слика 22. Димензије значке службе ваздушног осматрања и јављања

## 12. Значке атомско-биолошко-хемијске службе

На слици 23. дат је приказ идејног решења изгледа значке атомско-биолошко-хемијске службе, за службену и свечану униформу, за официра и за подофицира.

Мотив значке је стилизовани приказ зупчаника у оквиру којег је нуклеарни реактор са  $\alpha$ ,  $\beta$  и  $\gamma$  зрацима у позадини у којем се налази језгро атома са три електрона распоређена у два нивоа (у првом – један електрон, а у другом – два електрона).

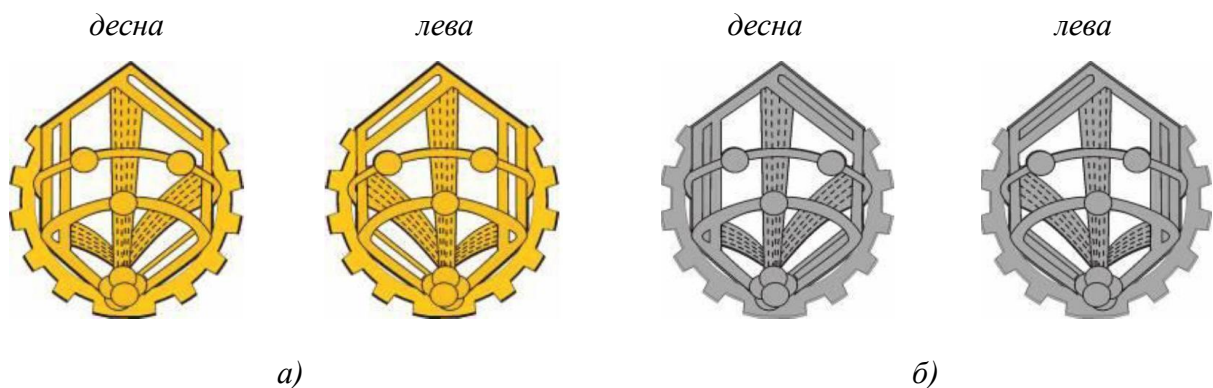

Слика 23. Идејно решење значке атомско-биолошко-хемијске службе, за официра (а) и за подофицира (б)

На слици 24. приказане су димензије значке атомско-биолошко-хемијске службе.

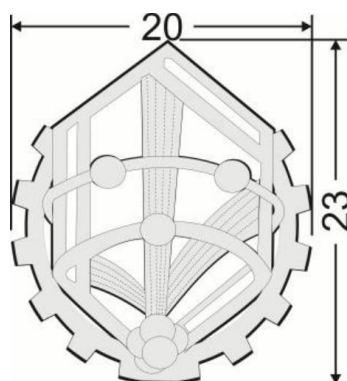

Слика 24. Димензије значке атомско-биолошко-хемијске службе

### 13. Значке обавештајне службе

На слици 25. дат је приказ идејног решења изгледа значке обавештајне службе, за службену и свечану униформу, за официра и за подофицира.

Мотив значке је стилизовани приказ угаоног штита у чијој средини се налази стилизовани приказ сове.

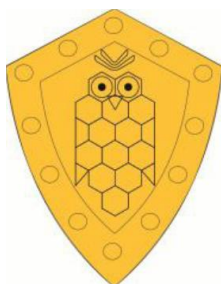

а)

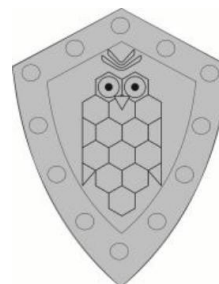

б)

Слика 25. Идејно решење значке обавештајне службе, за официра (а) и за подофицира (б)

На слици 26. приказане су димензије значке обавештајне службе.

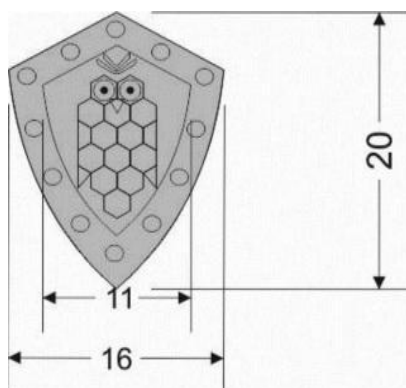

Слика 26. Димензије значке обавештајне службе

#### 14. Значка безбедносне службе

На слици 27. дат је приказ идејног решења изгледа значке безбедносне службе, за службену и свечану униформу, за официра и за подофицира.

Мотив значке је стилизовани приказ мача чији врх је окренут нагоре и укрштен са стилизованим кључем на које се ослања угаони штит подељен крстом на четири поља са по једним оцилом у сваком пољу.

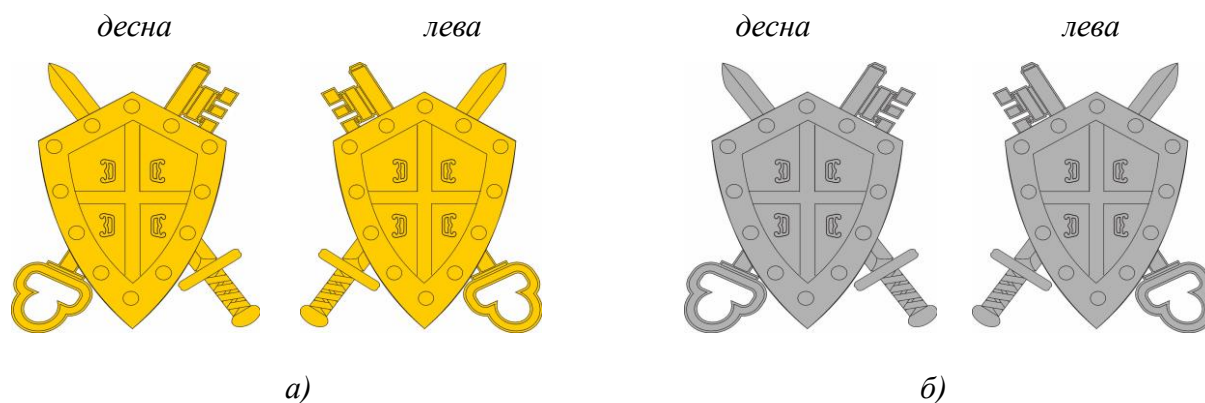

Слика 27. Идејно решење значке безбедносне службе, за официра (а) и за подофицира (б)

На слици 28. приказане су димензије значке безбедносне службе.

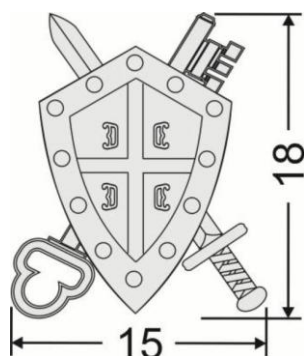

Слика 28. Димензије значке безбедносне службе

#### 15. Значке информатичке службе

На слици 29. дат је приказ идејног решења изгледа значке информатичке службе, за службену и свечану униформу, за официра и за подофицира.

Мотив значке је стилизовани приказ дугмета за укључивање односно искључивање рачунара у чијој позадини је мач са врхом окренутим нагоре. Средишњи део дугмета испуњен је испреплетеним линијама које симболизују рачунарску мрежу.

На унутрашњим чворовима рачунарске мреже ван мача је низ бинарних бројева, и то са леве стране „110“ што представља број 6 и са десне стране „011“ што представља број 3. Оба броја заједно симболизују скраћену ознаку године (1963. година) оснивања информатичке службе.



Слика 29. Идејно решење значке информатичке службе, за официра (а) и за подофицира (б)

На слици 30. приказане су димензије значке информатичке службе.

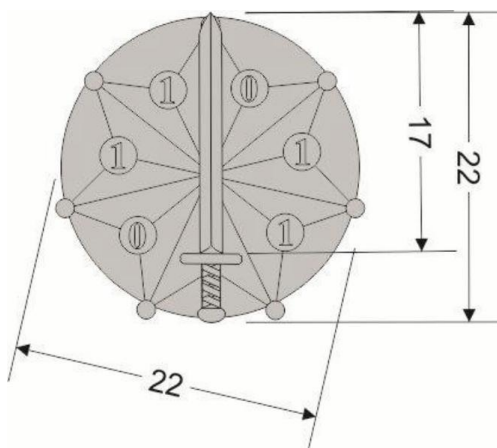

Слика 30. Димензије значке информатичке службе

## 16. Значка геодетске службе

На слици 31. дат је приказ идејног решења изгледа значке геодетске службе, за службену и свечану униформу, за официра и за подофицира.

Мотив значке је стилизовани приказ троугла и глобуса који својом површином прелази ивице троугла. На глобусу је стилизовани приказ теодолита.

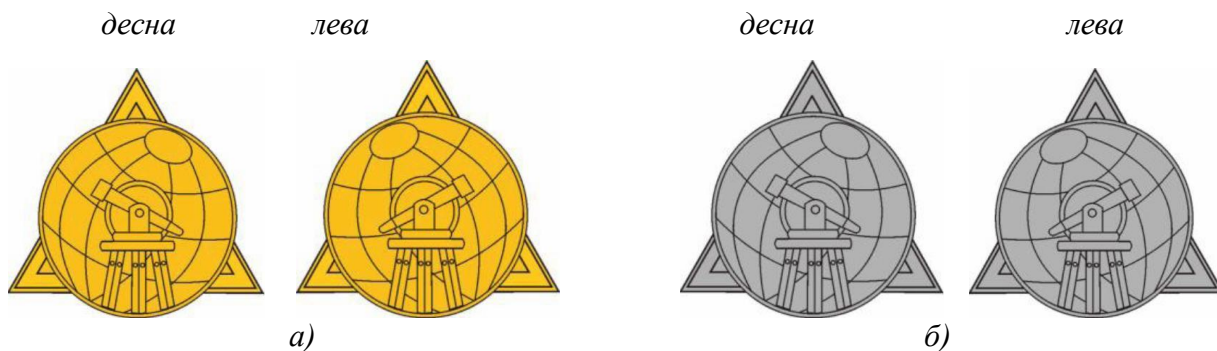

Слика 31. Идејно решење значке геодетске службе, за официра (а) и за подофицира (б)

На слици 32. приказане су димензије значке геодетске службе.

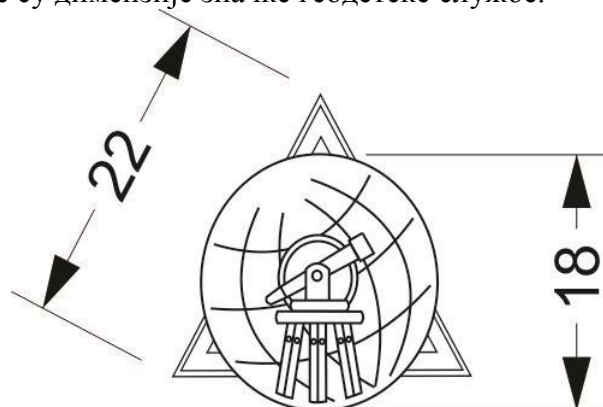

Слика 32. Димензије значке геодетске службе

### 17. Значке метеоролошке и навигацијске службе

На слици 33. дат је приказ идејног решења изгледа значке метеоролошке и навигацијске службе, за службену и свечану униформу, за официра и за подофицира.

Мотив значке је стилизовани приказ компаса чије су игле које показују стране света север и југ дуже од осталих страна.

Стране света исток и запад означене су ћириличким словима: „И“ и „З“, а остале стране, осим севера и југа, означене су тачкама.

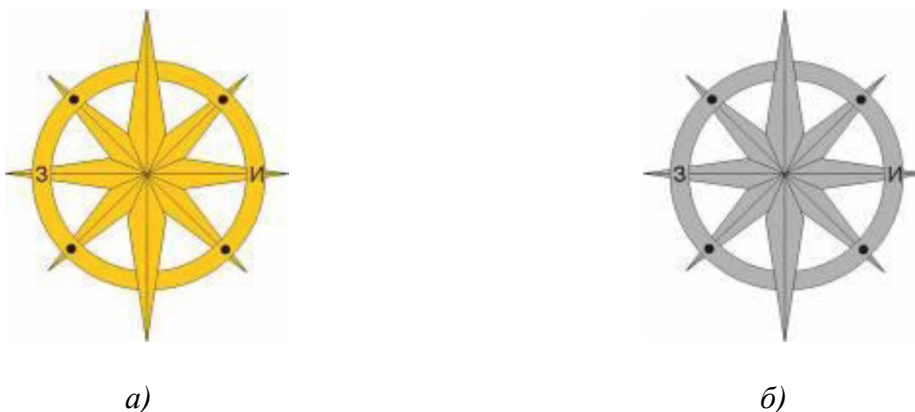

Слика 33. Идејно решење значке метеоролошке и навигацијске службе, за официра (а) и за подофицира (б)

На слици 34. приказане су димензије значке метеоролошке и навигацијске службе.

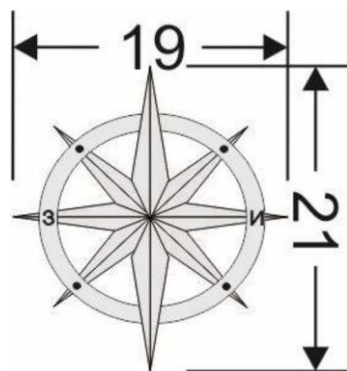

Слика 34. Димензије значке метеоролошке и навигацијске службе

### 18. Значке финансијске службе

На слици 35. дат је приказ идејног решења изгледа значке финансијске службе, за службену и свечану униформу, за официра и за подофицира.

Мотив значке је стилизовани приказ златника груписаних у облику штита преко којег су два укрштена мача на којима се налази мањи штит полукружног облика који је подељен крстом на четири поља са по једним оцилом у сваком пољу.



а)

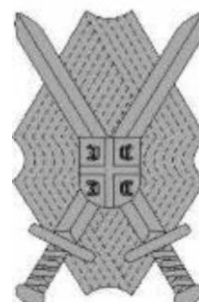

б)

Слика 35. Идејно решење значке финансијске службе, за официра (а) и за подофицира (б)

На слици 36. приказане су димензије значке финансијске службе.

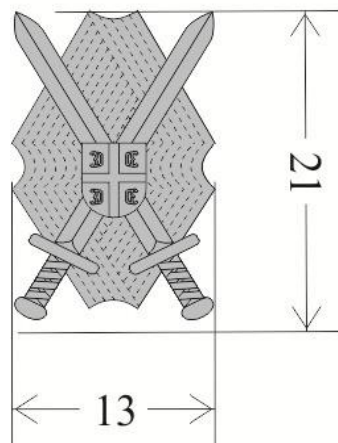

Слика 36. Димензије значке финансијске службе

## 19. Значке правне службе

На слици 37. дат је приказ идејног решења изгледа значке правне службе, за службену и свечану униформу, за официра и за подофицира.

Мотив значке је стилизовани приказ бакље са чије леве и десне стране се налази по један тас ваге – теразија, а у средини је мач са врхом окренутим нагоре.



Слика 37. Идејно решење значке правне службе, за официра (а) и за подофицира (б)

На слици 38. приказане су димензије значке правне службе.

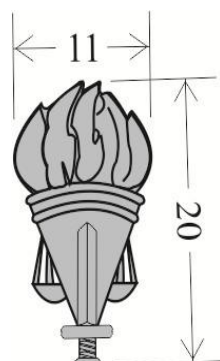

Слика 38. Димензије значке правне службе

## 20. Значке музичке службе

На слици 39. дат је приказ идејног решења изгледа значке музичке службе, за службену и свечану униформу, за официра и за подофицира.

Мотив значке је стилизовани приказ музичког инструмента лире на чијем врху се налази мач у хоризонталном положају.

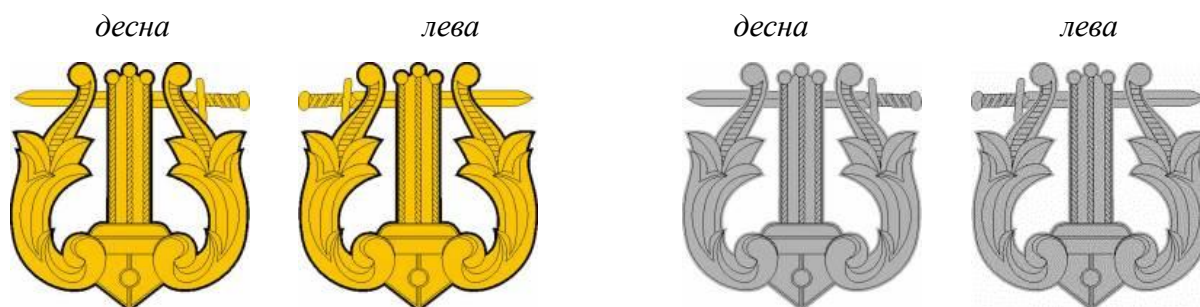

a)

б)

Слика 39. Идејно решење значкемузичке службе, за официра (а) и за подофицира (б)

На слици 40. приказане су димензије значке музичке службе.

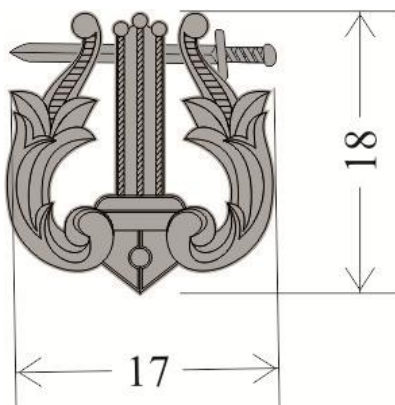

Слика 40. Димензије значке музичке службе

## 21. Значке православне специјалности богослужбене врсте верске службе

На слици 41. дат је приказ идејног решења изгледа значке православне специјалности богослужбене врсте верске службе, за службену и свечану униформу, за официра и за подофицира.

Мотив значке је стилизовани приказ православног тролисног крста.



a)



б)

Слика 41. Идејно решење значкеправославне специјалности богослужбене врсте верске службе, за официра (а) и за подофицира (б)

На слици 42. приказане су димензије значке православне специјалности богослужбене врсте верске службе.

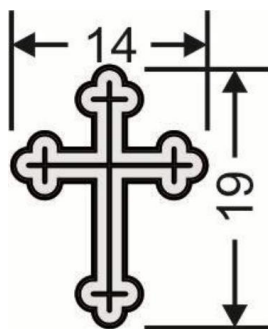

Слика 42. Димензије значке православне специјалности богослужбене врсте верске службе

## 22. Значке римокатоличке специјалности богослужбене врсте верске службе

На слици 43. дат је приказ идејног решења изгледа значке римокатоличке специјалности богослужбене врсте верске службе, за службену и свечану униформу, за официра и за подофицира.

Мотив значке је стилизовани приказ равног крста.



Слика 43. Идејно решење значке римокатоличке специјалности богослужбене врсте верске службе, за официра (а) и за подофицира (б)

На слици 44. приказане су димензије значке римокатоличке специјалности богослужбене врсте верске службе.

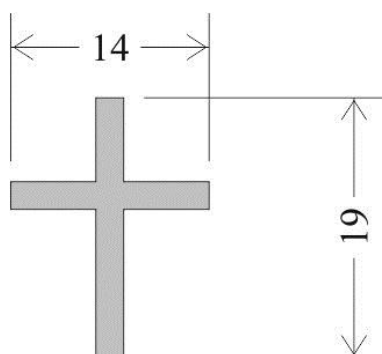

Слика 44. Димензије значке римокатоличке специјалности богослужбене врсте верске службе

## 23. Значке протестантске специјалности евангеличке конфесије богослужбене врсте верске службе

На слици 45. дат је приказ идејног решења изгледа значке протестантске специјалности евангеличке конфесије богослужбене врсте верске службе, за службену и свечану униформу, за официра и за подофицира.

Мотив значке је стилизовани приказ равног крста у срцу који се налази у Лутеровој ружи.

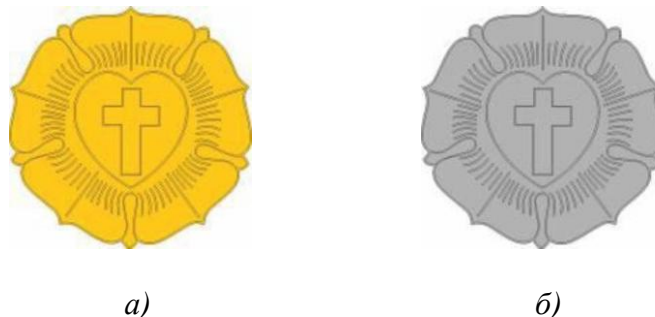

Слика 1. Идејно решење значке протестантске специјалности евангеличке конфесије богослужбене врсте верске службе, за официра (а) и за подофицира (б)

На слици 46. приказане су димензије значке протестантске специјалности евангеличке конфесије богослужбене врсте верске службе.

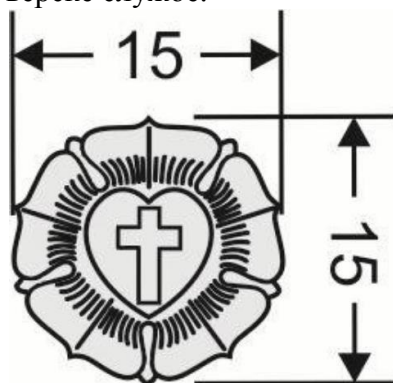

Слика 46. Димензије значке протестантске специјалности евангеличке конфесије богослужбене врсте верске службе

#### 24. Значке протестантске специјалности реформатске конфесије богослужбене врсте верске службе

На слици 47. дат је приказ идејног решења изгледа значке протестантске специјалности реформатске конфесије богослужбене врсте верске службе, за службену и свечану униформу, за официра и за подофицира.

Мотив значке је стилизовани приказ јагњета које се наслања на раван крст чији се врх налази десно изнад главе јагњета.

десна лева десна лева



a)

б)

Слика 47. Идејно решење значке протестантске специјалности реформатске конфесије богослужбене врсте верске службе, за официра (а) и за подофицира (б)

На слици 48. приказане су димензије значке протестантске специјалности реформатске конфесије богослужбене врсте верске службе.

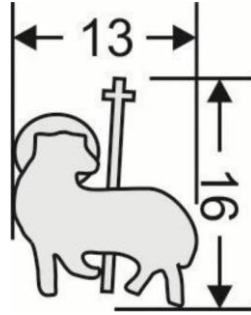

Слика 48. Димензије значке протестантске специјалности реформатске конфесије богослужбене врсте верске службе

## 25. Значке исламске специјалности богослужбене врсте верске службе

На слици 49. дат је приказ идејног решења изгледа значке исламске специјалности богослужбене врсте верске службе, за службену и свечану униформу, за официра и за подофицира.

Мотив значке је стилизовани приказ младог полумесеца са чије десне стране на средини је звезда са пет кракова.

десна лева десна лева

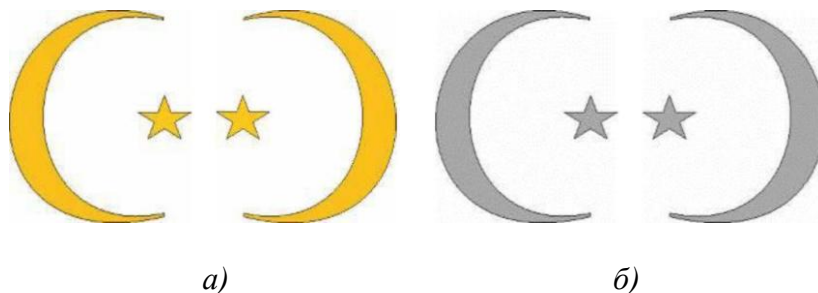

Слика 49. Идејно решење значке исламске специјалности богослужбене врсте верске службе, за официра (а) и за подофицира (б)

На слици 50. приказане су димензије значке исламске специјалности богослужбене врсте верске службе.

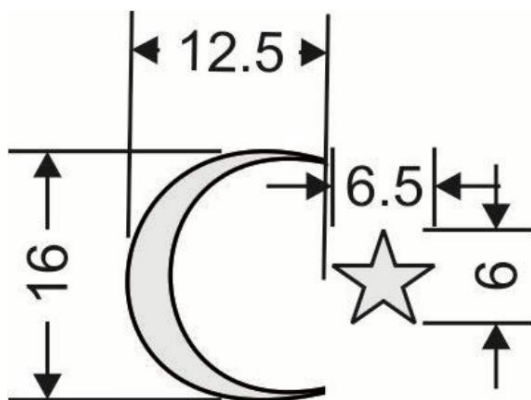

Слика 50. Димензије значке исламске специјалности богослужбене врсте верске службе

## 26. Значке јеврејске специјалности богослужбене врсте верске службе

На слици 51. дат је приказ идејног решења изгледа значке јеврејске специјалности богослужбене врсте верске службе, за службену и свечану униформу, за официра и за подофицира.

Мотив значке је стилизовани приказ Давидове звезде.



а)

б)

Слика 51. Идејно решење значке јеврејске специјалности богослужбене врсте верске службе, за официра (а) и за подофицира (б)

На слици 52. приказане су димензије значке јеврејске специјалности богослужбене врсте верске службе, за службену и свечану униформу.

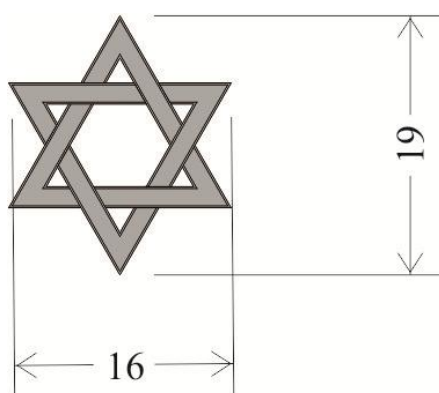

Слика 52. Димензије значке јеврејске специјалности богослужбене врсте верске службе

## 27. Значке техничке службе

На слици 53. дат је приказ идејног решења изгледа значке техничке службе, за службену и свечану униформу, за официра и за подофицира.

Мотив значке је стилизовани приказ зупчаника из чијег центра се развијају крила у полету са пет редова пера. У доњем делу зупчаника је стилизовани приказ сидра изнад којег се налази приказ бочне стране тенка и универзалног кључа

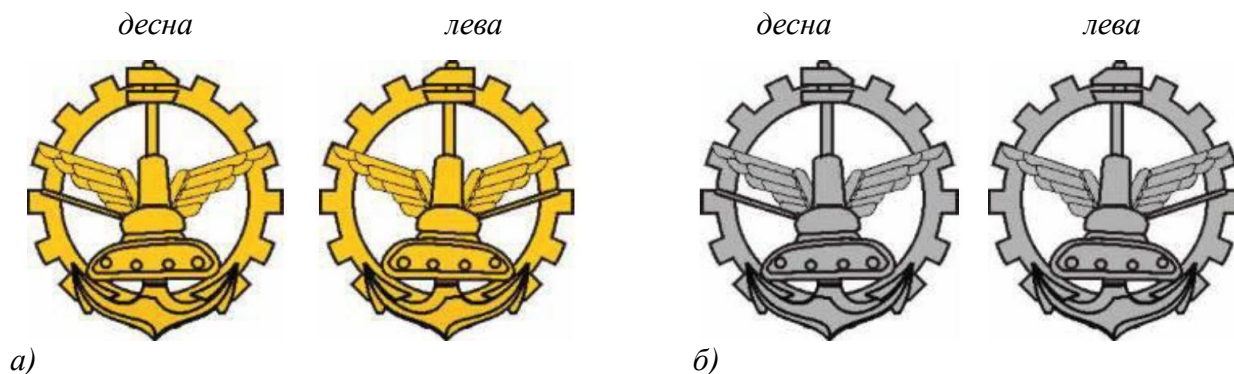

Слика 53. Идејно решење значке техничке службе, за официра (а) и за подофицира (б)

На слици 54. приказане су димензије значке техничке службе.

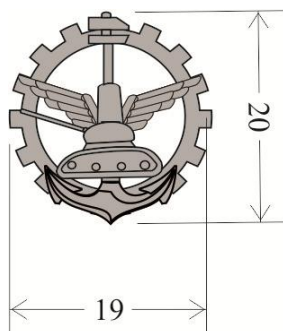

Слика 54. Димензије значке техничке службе

## 28. Значке интендантске службе

На слици 55. дат је приказ идејног решења изгледа значке интендантске службе, за службену и свечану униформу, за официра и за подофицира.

Мотив значке је стилизовани приказ фабрике са димњаком окружен са леве стране венцем од јечменог класа, а са десне стране венцем од класа пшенице. У доњем делу круга је зупчаник, а у средини су два укрштена мача.

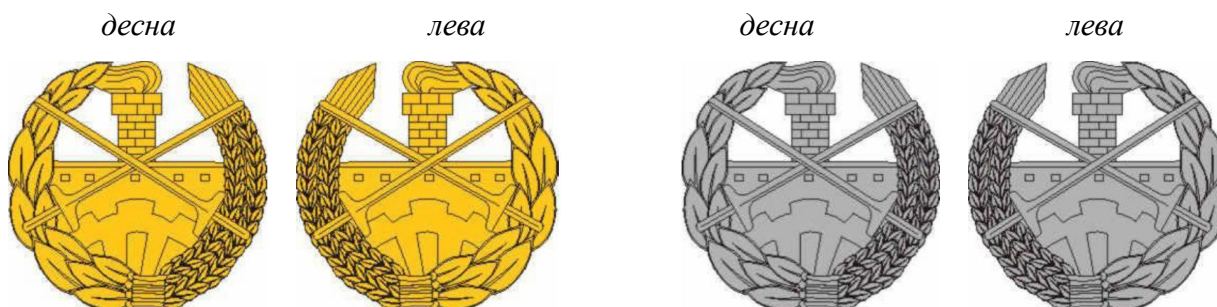

a)

б)

Слика 55. Идејно решење значкетехничке службе, за официра (а) и за подофицира (б)

На слици 56. приказане су димензије значке интендантске службе.

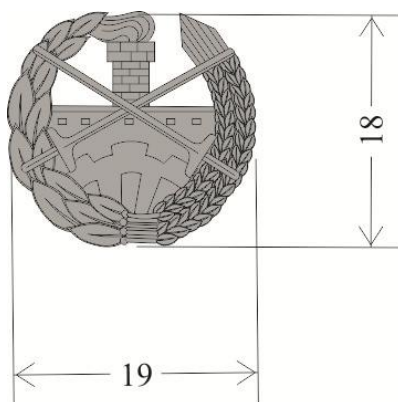

Слика 56. Димензије интендантске службе значке

## 29. Значке санитетске службе

На слици 57. дат је приказ идејног решења изгледа значке санитетске службе, за службену и свечану униформу, за официра и за подофицира.

Мотив значке је стилизовани приказ Ескулаповог штапа око којег се симболично савија змија.

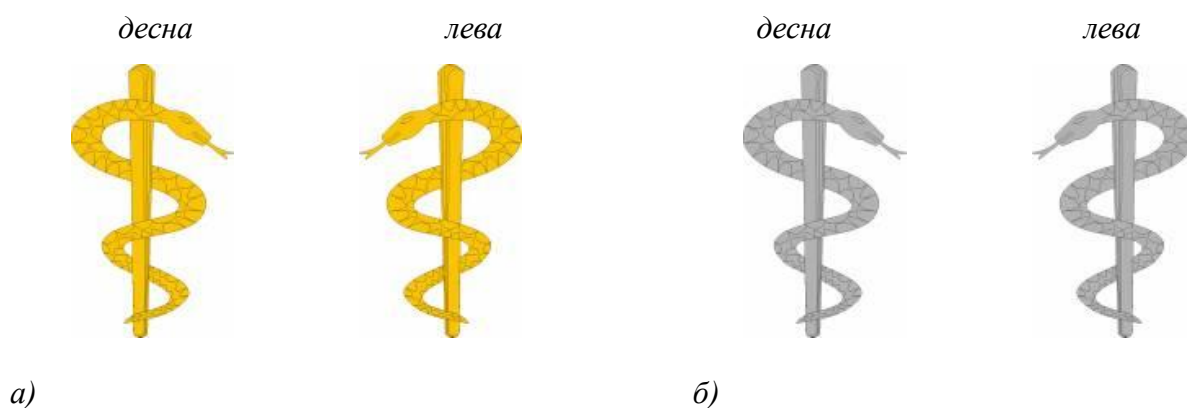

Слика 57. Идејно решење значкесанитетске службе, за официра (а) и за подофицира (б)

На слици 58. приказане су димензије значке санитетске службе

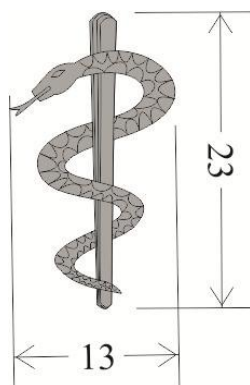

Слика 58. Димензије значке санитетске службе

### 30. Значке ветеринарске службе

На слици 59. дат је приказ идејног решења изгледа значке ветеринарске службе, за службену и свечану униформу, за официра и за подофицира.

Мотив значке је стилизовани приказ Ескулаповог штапа око којег се симболично савија змија. На доњем делу штапа према његовој средини је латиничко слово „V“ које симболизује почетно слово речи ветерина на латинском језику.

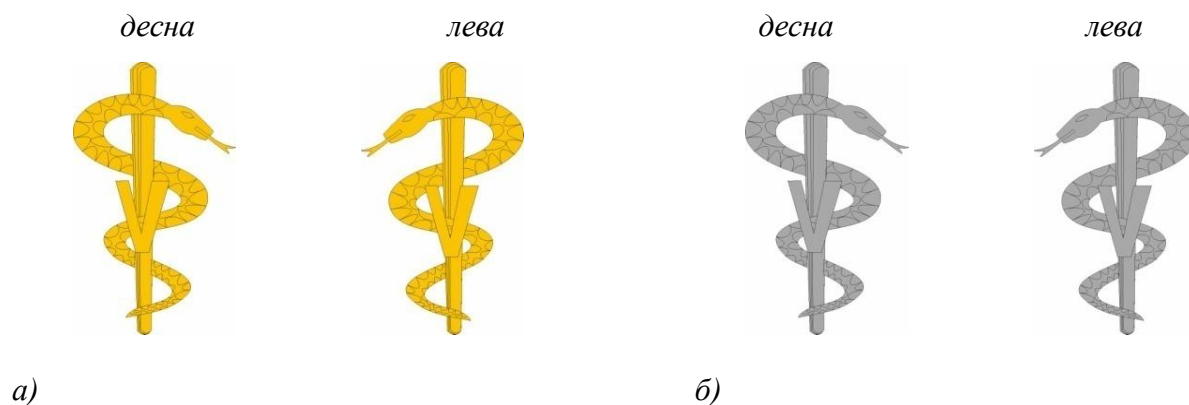

Слика 59. Идејно решење значке ветеринарске службе, за официра (а) и за подофицира (б)  
 На слици 60. приказане су димензије значке ветеринарске службе.

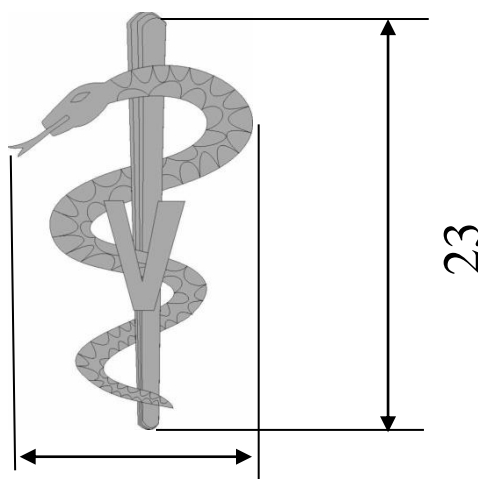

13

Слика 60. Димензије значке ветеринарске службе

### 31. Значке саобраћајне службе

На слици 61. дат је приказ идејног решења изгледа значке саобраћајне службе, за службену и свечану униформу, за официра и за подофицира.

Мотив значке је стилизовани приказ точка аутомобила, испод којег се налази део сидра. У средини се налази точак управљача, из чијег центра се развијају крила у полету са пет редова пера.

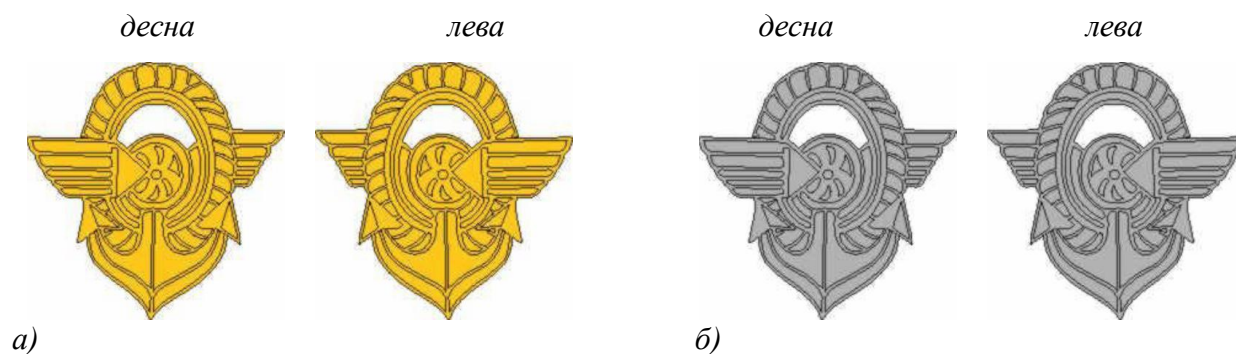

Слика 61. Идејно решење значкесаобраћајне службе, за официра (а) и за подофицира (б)

На слици 62. приказане су димензије значке саобраћајне службе.

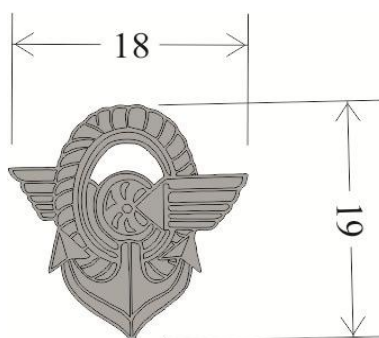

Слика 62. Димензије значке саобраћајне службе

### 32. Значке грађевинске службе

На слици 63. дат је приказ идејног решења изгледа значке грађевинске службе, за службену и свечану униформу, за официра и за подофицира.

Мотив значке је стилизовани приказ троугла на чију се основну линију са унутрашње стране наслањају цигле у хоризонталном низу.



a)

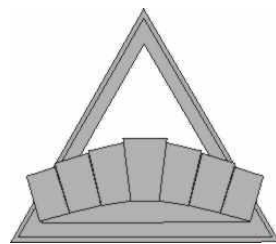

б)

Слика 63. Идејно решење значке грађевинске службе, за официра (а) и за подофицира (б)

На слици 64. приказане су димензије значке грађевинске службе

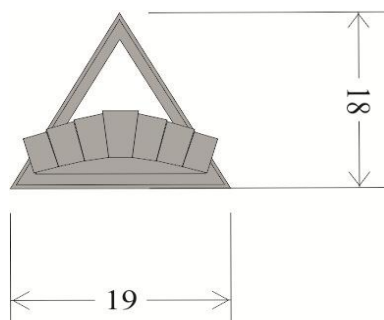

Слика 64. Димензије значке грађевинске службе

### 33. Значке авијацијско-пилотске врсте рода авијације

На слици 65. дат је приказ идејног решења изгледа значке авијацијско-пилотске врсте рода авијације, за службену и свечану униформу, златна и сребрна.

Мотив значке је стилизовани приказ лоровог и храстовог венца у чијем доњем делу је на пергаментној подлози штит полукружног облика подељен на четири поља са по једним оцилом. У средини се налази стилизовани орао у лету преузет са летачке значке Краљевине Југославије, а на врху венца круна.



a)



б)

Слика 65. Идејно решење значке авијацијско-пилотске врсте рода авијације, златна (а) и сребрна (б)

На слици 66. приказане су димензије значке авијацијско-пилотске врсте рода авијације.

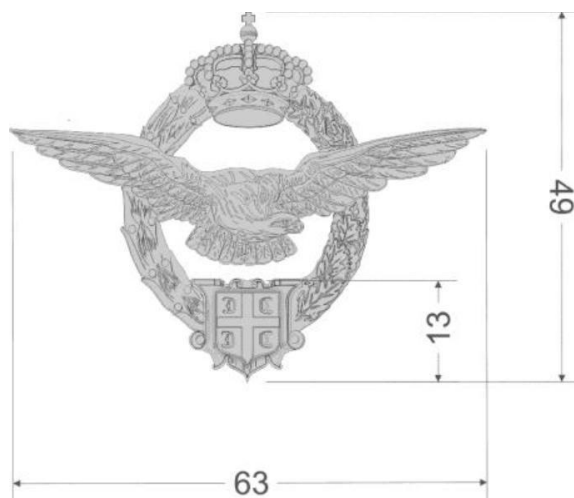

Слика 66. Димензије значке авијацијско-пилотске врсте рода авијације

#### 34. Значке хеликоптерско-пилотске врсте рода авијације

На слици 65. дат је приказ идејног решења изгледа значке хеликоптерско-пилотске врсте рода авијације, за службену и свечану униформу, златна и сребрна, која је идентична са значком авијацијско-пилотске врсте рода авијације, по мотиву, карактеристикама и димензијама, које су приказане на слици 66.

#### 35. Значке ронилачке врсте рода речних јединица

На слици 67. дат је приказ идејног решења изгледа значке ронилачке врсте рода речних јединица, за службену и свечану униформу, златна и сребрна.

Мотив значке је стилизовани приказ сидра са доње и трозупца са горње стране у чијој средини се налазе пераја широм страном окренута ка споља и преко којих је маска за роњење.

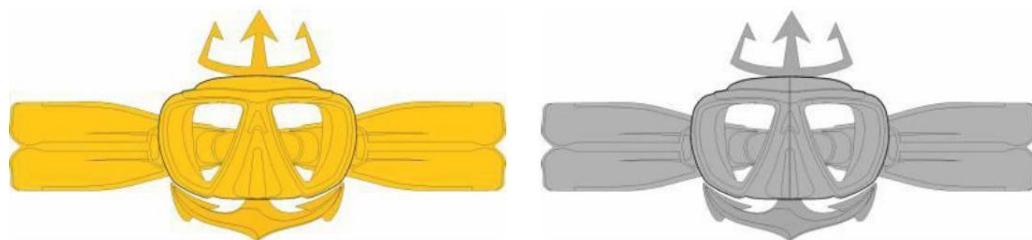

а)

б)

Слика 67. Идејно решење значкеронилачке врсте рода речних јединица, златна (а) и сребрна (б)

На слици 68. приказане су димензије значке ронилачке врсте рода речних јединица.

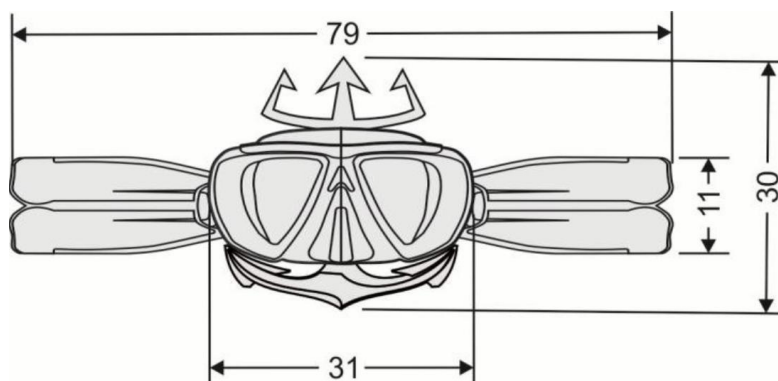

Слика 68. Димензије значке ронилачке врсте рода речних јединица

### 36. Значке падохранске специјалности врсте посебне намене рода пешадије

На слици 69. дат је приказ идејног решења изгледа значке падохранске специјалности врсте посебне намене рода пешадије, за службену и свечану униформу, златна и сребрна.

Мотив значке је стилизовани приказ крила на чијој средини се налази отворени падохран.

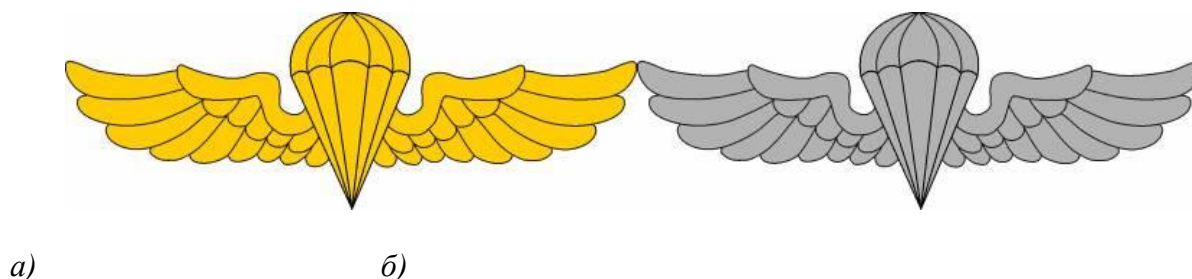

Слика 69. Идејно решење значке падохранске специјалности врсте посебне намене рода пешадије, златна (а) и сребрна (б)

На слици 70. приказане су димензије значке падохранске специјалности врсте посебне намене рода пешадије.

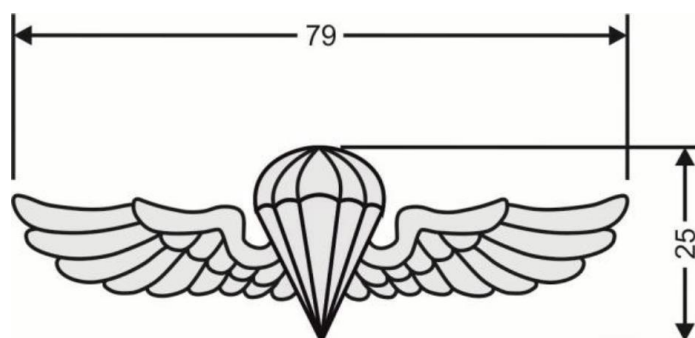

*Слика 70. Димензије значке падобранске специјалности врсте посебне намене рода пешадије*

### **37. Значка летачко-специјалистичке специјалности врсте посебне намене рода авијације**

На слици 71. дат је приказ идејног решења изгледа значке летачко-специјалистичке специјалности врсте посебне намене рода авијације, за службену и свечану униформу, златна и сребрна.

Мотив значке је стилизовани приказ крила у лету на чијој средини се налази звезда са осам кракова.



a)

б)

*Слика 71. Идејно решење значке летачко-специјалистичке специјалности врсте посебне намене рода авијације, златна (а) и сребрна (б)*

На слици 72. приказане су димензије значке летачко-специјалистичке специјалности врсте посебне намене рода авијације

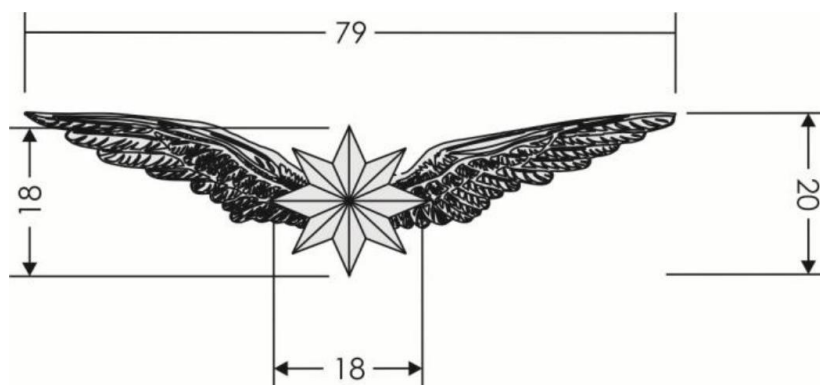

*Слика 72. Димензије значке летачко-специјалистичке специјалности врсте посебне намене рода авијације*

### **Партија V - Значке служби и специјалности родова Војске Србије за теренску униформу**

Значке служби и специјалности родова Војске Србије за теренску униформу су намењене ради означавања служби и специјалности за припаднике Војске Србије, те се носе на теренској униформи припадника Војске Србије.

Предмет ових спецификација су следеће значке служби и специјалности родова Војске

Србије за теренску униформу:

- Значка православне специјалности богослужбене врсте верске службе;
- Значка римокатоличке специјалности богослужбене врсте верске службе;
- Значка протестантске специјалности евангеличке конфесије богослужбене врсте верске службе;
- Значка протестантске специјалности реформатске конфесије богослужбене врсте верске службе;
- Значка исламске специјалности богослужбене врсте верске службе;
- Значка јеврејске специјалности богослужбене врсте верске службе;
- Значка авијацијско-пилотске врсте рода авијације;
- Значка хеликоптерско-пилотске врсте рода авијације;
- Значка ронилачке врсте рода речних јединица;
- Значка падобранске специјалности врсте посебне намене рода пешадије;
- Значка летачко-специјалистичке специјалности врсте посебне намене рода авијације.

Лице значака врста и специјалности родова и служби за теренску униформу израђује се технологијом жакар ткања, црним предивом на текстилној правоугаоној подлози светло зелене боје (боја из дезена теренске униформе), следећих димензија:

- 50 mm x 35 mm за значке специјалности богослужбене врсте верске службе,
- 85 mm x 35 mm за значку ронилачке врсте рода речних јединица, значку падобранске специјалности врсте посебне намене рода пешадије и значку летачко-специјалистичке специјалности врсте посебне намене рода авијације,
- 70 mm x 52 mm за значку авијацијско-пилотске врсте рода авијације и значку хеликоптерско-пилотске врсте рода авијације.

На полеђини жакар тканог дела значке најпре се лепи памучно лепљиво платно површинске масе од 140 g/m<sup>2</sup> до 158 g/m<sup>2</sup> и потом се уз помоћ термо фолије фиксира и кукичасти део чичак траке.

Термо фолија је површинске масе 120 g/m<sup>2</sup> ±5%, а чичак трака је површинске масе 360 g/m<sup>2</sup> ±5%.

Карактеристике материјала за израду лица значке су следеће:

- За ткање се користи полиестарско мултифиламентно текстурирано предиво подужна маса предива:
  - основа: ..... 100 dtex,
  - потка ..... 78 - 110 dtex.
- Густина ткања:
  - у правцу основе: ..... 57,6 жица/cm,
  - у правцу потке: ..... регулисати у зависности од финоће потке ради постизања ефекта пуноће тканине и јасноће приказаних детаља.
- Постојаности боја на:
  - светлост ..... оцена 6,
  - трење мокро ..... оцена 4,
  - трење суво ..... оцена 4,
  - хемијско чишћење ..... оцена 4,
  - прање (60 °C) ..... оцена 4,

- воду ..... оцена 4.
- Отпорност на пилинг: ..... оцена 4.
- Није дозвољено скупљање значке приликом хемијског чишћења перхлоретиленом и прања на 60 °С.
- Након три прања на 60 °С и три хемијска чишћења перхлоретиленом не сме доћи до било какве деформације значке, раслојавања, појаве мехурића и слично.
- рН воденог екстрата: 5,5 до 7,5.

Толеранција основних спољних (габаритних) мера значки за теренску униформу је  $\pm 1$  mm.

На полеђини значке најпре се лепи памучно лепљиво платно и потом уз помоћ термо фолије фиксира се кукичасти део чичак траке. Чичак трака се додатно фиксира иберштепом полиестерским концем по свим ивицама. Ивице значке прецизно су искројене и затопљене. Ове значке се испоручују заједно са одговарајућим влакнастим делом чичак траке.

Индивидуално паковање значки за теренску униформу чини ПВЦ фолија у коју се пакује 20 комада значки. Индивидуална паковања се ређају у петослојне картонске кутије, при чему се између сваког реда поставља тањи картон.

На ужој страни кутија лепи се папирна етикета која мора да садржи податке о добављачу-произвођачу, назив производа, годину производње и просечну бруто масу.

#### 1.Значка православне специјалности богослужбене врсте верске службе

На слици 1. дат је приказ идејног решења изгледа значке православне специјалности богослужбене врсте верске службе за теренску униформу.

Мотив значке је стилизовани приказ православног тролисног крста.



*Слика 1. Идејно решење значке православне специјалности богослужбене врсте верске службе за теренску униформу*

На слици 2. приказане су димензије значке православне специјалности богослужбене врсте верске службе за теренску униформу.

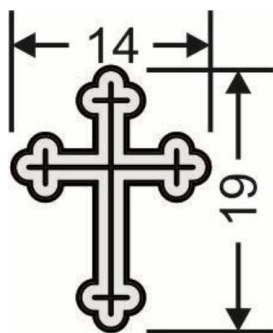

Слика 2. Димензије значке православне специјалности богослужбене врсте верске службе

## 2. Значка римокатоличке специјалности богослужбене врсте верске службе

На слици 3. дат је приказ идејног решења изгледа значке римокатоличке специјалности богослужбене врсте верске службе за теренску униформу.

Мотив значке је стилизовани приказ равног крста.



Слика 3. Идејно решење значке римокатоличке специјалности богослужбене врсте верске службе за теренску униформу

На слици 4. приказане су димензије значке римокатоличке специјалности богослужбене врсте верске службе за теренску униформу.

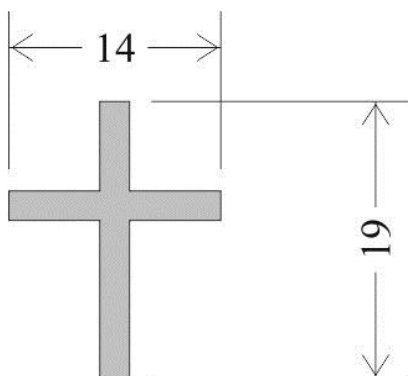

Слика 4. Димензије значке римокатоличке специјалности богослужбене врсте верске службе

## 3. Значке протестантске специјалности евангеличке конфесије богослужбене врсте верске службе

На слици 5. дат је приказ идејног решења изгледа значке протестантске специјалности евангеличке конфесије богослужбене врсте верске службе за теренску униформу.

Мотив значке је стилизовани приказ равног крста у срцу који се налази у Лутеровој ружи.



*Слика 5. Идејно решење значке протестантске специјалности евангеличке конфесије богослужбене врсте верске службе за теренску униформу*

На слици 6. приказане су димензије значке протестантске специјалности евангеличке конфесије богослужбене врсте верске службе за теренску униформу.

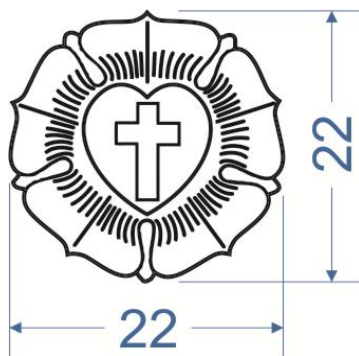

*Слика 6. Димензије значке протестантске специјалности евангеличке конфесије богослужбене врсте верске службе*

#### 4. Значке протестантске специјалности реформатске конфесије богослужбене врсте верске службе

На слици 7. дат је приказ идејног решења изгледа значке протестантске специјалности реформатске конфесије богослужбене врсте верске службе за теренску униформу.

Мотив значке је стилизовани приказ јагњета које се наслања на раван крст чији се врх налази десно изнад главе јагњета.



*Слика 7. Идејно решење значке протестантске специјалности реформатске конфесије богослужбене врсте верске службе за теренску униформу*

На слици 8. приказане су димензије значке протестантске специјалности реформатске конфесије богослужбене врсте верске службе за теренску униформу.

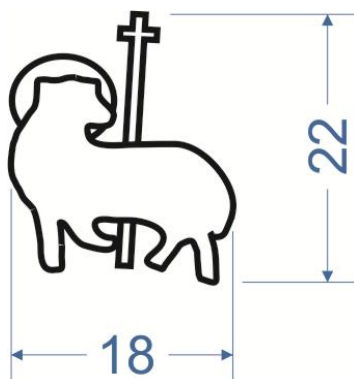

*Слика 8. Димензије значке протестантске специјалности реформатске конфесије богослужбене врсте верске службе*

#### 5. Значка исламске специјалности богослужбене врсте верске службе

На слици 9. дат је приказ идејног решења изгледа значке исламске специјалности богослужбене врсте верске службе за теренску униформу.

Мотив значке је стилизовани приказ младог полумесеца са чије десне стране на средини је звезда са пет кракова.



*Слика 9. Идејно решење значке исламске специјалности богослужбене врсте верске службе за теренску униформу*

На слици 10. приказане су димензије значке исламске специјалности богослужбене врсте верске службе за теренску униформу.

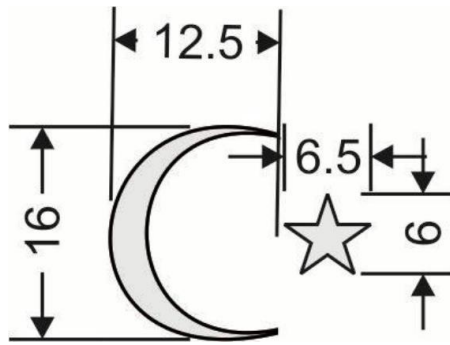

Слика 10. Димензије значке исламске специјалности богослужбене врсте верске службе

#### 6. Значке јеврејске специјалности богослужбене врсте верске службе

На слици 11. дат је приказ идејног решења изгледа значке јеврејске специјалности богослужбене врсте верске службе за теренску униформу.

Значка јеврејске специјалности богослужбене врсте верске службе је стилизовани приказ Давидове звезде.



Слика 11. Идејно решење значке јеврејске специјалности богослужбене врсте верске службе за теренску униформу

На слици 12. приказане су димензије значке јеврејске специјалности богослужбене врсте верске службе за теренску униформу.

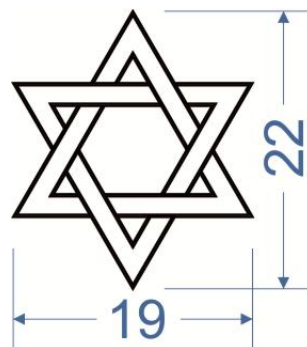

Слика 12. Димензије значке јеврејске специјалности богослужбене врсте верске службе

## 7. Значка авијацијско-пилотске врсте рода авијације

На слици 13. дат је приказ идејног решења изгледа значке авијацијско-пилотске врсте рода авијације за теренску униформу.

Мотив значке је стилизовани приказ лорововог и храстовог венца у чијем доњем делу је на пергаментној подлози штит полукружног облика подељен на четири поља са по једним оцилом. У средини се налази стилизовани орао у лету преузет са летачке значке Краљевине Југославије, а на врху венца круна.



*Слика 13. Идејно решење значке авијацијско-пилотске врсте рода авијације за теренску униформу*

На слици 14. приказане су димензије значке авијацијско-пилотске врсте рода авијације за теренску униформу.

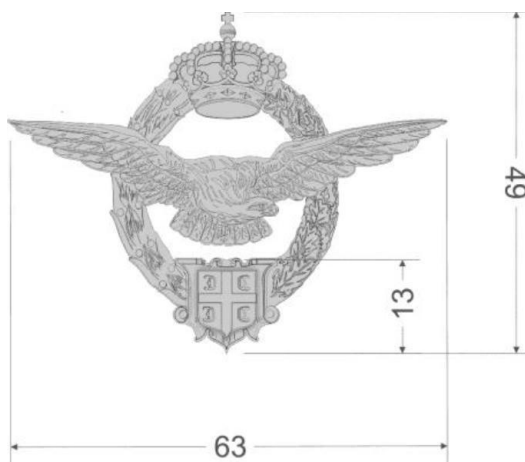

*Слика 14. Димензије значке авијацијско-пилотске врсте рода авијације*

## 8. Значка хеликоптерско-пилотске врсте рода авијације

На слици 13. дат је приказ идејног решења изгледа значке хеликоптерско-пилотске врсте рода авијације, за теренску униформу, која је идентична са значком авијацијско-пилотске врсте рода авијације, по мотиву, карактеристикама и димензијама, које су приказане на слици 14.

## 9. Значка ронилачке врсте рода речних јединица

На слици 15. дат је приказ идејног решења изгледа значке ронилачке врсте рода речних јединица за теренску униформу.

Мотив значке је стилизовани приказ сидра са доње и трозупца са горње стране у чијој средини се налазе пераја широм страном окренута ка споља и преко којих је маска за роњење.

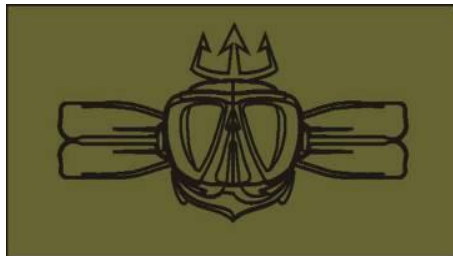

*Слика 15. Идејно решење значке ронилачке врсте рода речних јединица за теренску униформу*

На слици 16. приказане су димензије значке ронилачке врсте рода речних јединица, за теренску униформу.

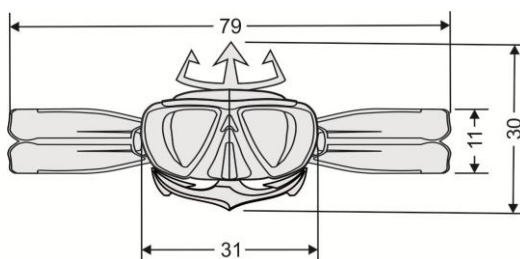

*Слика 16. Димензије значке ронилачке врсте рода речних јединица*

#### 10. Значка падобранске специјалности врсте посебне намене рода пешадије

На слици 17. дат је приказ идејног решења изгледа значке падобранске специјалности врсте посебне намене рода пешадије за теренску униформу.

Мотив значке је стилизовани приказ крила на чијој средини се налази отворени падобран.



*Слика 17. Идејно решење значке ронилачке врсте рода речних јединица за теренску униформу*

На слици 18. приказане су димензије значке падобранске специјалности врсте посебне намене рода пешадије за теренску униформу.

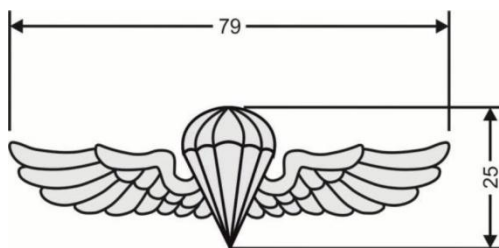

Слика 18. Димензије значке падобранске специјалности врсте посебне намене рода пешадије

11. Значка летачко-специјалистичке специјалности врсте посебне намене рода авијације

На слици 19. дат је приказ идејног решења изгледа значке летачко-специјалистичке специјалности врсте посебне намене рода авијације, за теренску униформу.

Мотив значке је стилизовани приказ крила у лету на чијој средини се налази звезда са осам кракова.



Слика 19. Идејно решење значке летачко-специјалистичке специјалности врсте посебне намене рода авијације, за теренску униформу

На слици 20. приказане су димензије значке падобранске специјалности врсте посебне намене рода пешадије за теренску униформу.

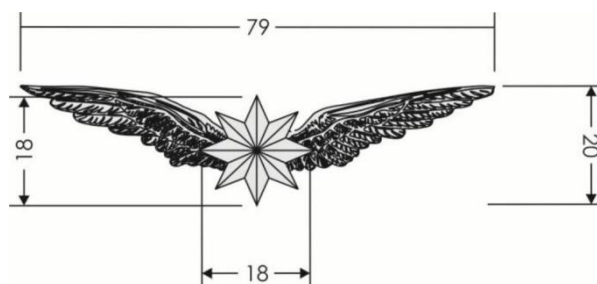

Слика 20. Димензије значке падобранске специјалности врсте посебне намене рода пешадије

**Добра Партије VI – Значкезавршених школа и курсева**

Значке завршених курсева означавају највиши курс који је носилац успешно завршио и могу бити:

- 1) значка завршеног Основног командно-штабног курса;
- 2) значка завршеног Основног курса за подофицире;
- 3) значка завршеног Курса за прве подофицире;

- 4) комплет значака завршеног Курса за главне подофицире.
- 5) Значка завршене Војне академије
- 6) Значка завршеног Медицинског факултета Војномедицинске академије

Наведене значке се носе на униформи. Израђује од легуре цинка са алуминијумом, бакром и магнезијумом, технологијом ливења, а финализацију извршити у позлати или хрому (према слици) и благо патинирати поједине елементе значке, где је то могуће.

Толеранције дужине и ширине су  $+ -3\%$  а толеранција дебљине је  $+ -10\%$ .

#### 1. Значка завршеног Основног командно-штабног курса

Значку завршеног Основног командно-штабног курса представља хералдичка композиција састављена из два метална елемента – већи део је основа и мањи део који је аплициран и спојен са основом вијком пречника 3mm и одговарајућом матицом пречника 8mm. Основу чини позлаћени штит полукружног облика, чија је лева половина прекривена тамно црвеним, а десна тамно плавим емајлом.

У средишњем делу основе налази се аплицирани део који чине укрштени позлаћени мач и перо између којих се налази емајлирани тамно црвени штит са додатно нанетим слојем безбојног емајла тако да има конвексни облик. У унутрашњости штита налази се хромирани крст са четири оцила. Спољни део штита је позлаћен.

На слици 1. приказан је изглед и облик значке Основног командно-штабног курса.

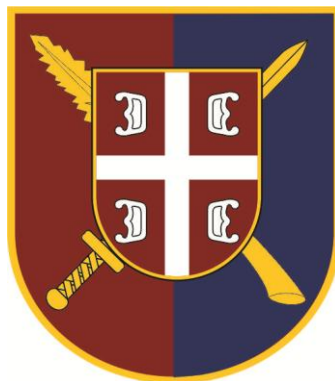

*Слика 1. Изглед и облик значке завршеног Основног командно-штабног курса*

Реверс значке је текстуриран и позлаћен, и на њему се може гравирати број класе према захтеву крајњег корисника Наручиоца који је одређен диспозицијом Наручиоца.

Значка се причвршћује на одевни предмет помоћу две копче са иглама и притисницама (на реверсу значке).

Димензије значке Основног командно-штабног курса су на слици 2.

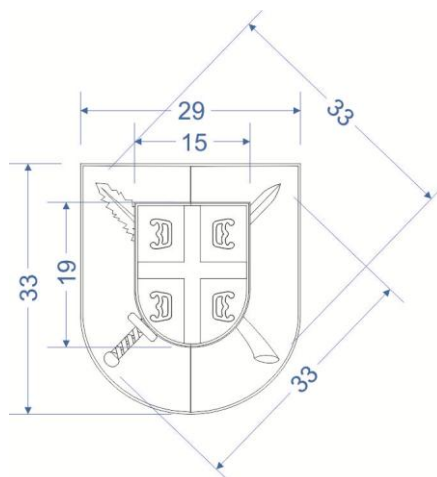

Слика 2. Димензије значке Основног командно-штабног курса

Параметри који нису дати на слици 2. су следећи:

- дебљина основе штита сса 2,2 mm,
- дебљина штита са оцилима, мачем и пером сса 2,2 mm.

## 2. Значка завршеног Основног курса за подофицире

Значку завршеног Основног курса за подофицире представља хералдичка композиција састављена из два метална елемента – већи део је основа и мањи део који је аплициран и спојен са основом вијком пречника 3mm и одговарајућом матицом пречника 8mm. Основу чини подлога у облику једнакостраничног троугла која је хромирана и чија је основна страна полукружна. Друга трећина бочних страна основе до врха је оивичена лоровим венцима, где се налази знак Војске Србије. На средини основе је круг прекривен беж емајлом, у чијој средини се налази аплицирани део који је хромиран и чини га стилизовани приказ сидра, преко кога се налазе стилизовани прикази крила у полету са пет редова пера и топовске цеви укрштене са пушком.

На слици 3. приказан је изглед и облик значке завршеног Основног курса за подофицире.



Слика 3. Изглед и облик значке завршеног Основног курса за подофицире

Реверс значке је текстуриран и хромиран, и на њему се може гравирати број класе према захтеву крајњег корисника Наручиоца који је одређен диспозицијом Наручиоца. Значка се причвршћује на одевни предмет помоћу две копче са иглама и притисницама (на реверсу значке).

Димензије значке завршеног Основног курса за подофицире приказане су на слици 4.

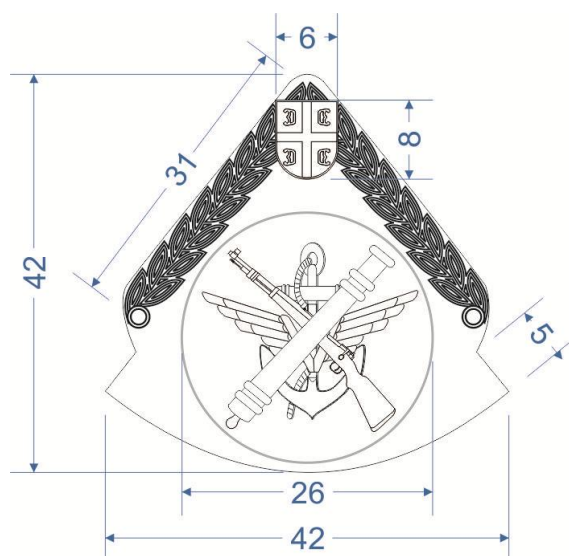

Слика 4. Димензије значке завршеног Основног курса за подофицире

Параметри који нису дати на слици 4. су следећи:

- дебљина основе са венцем сва 2,5 mm,
- дебљина сидра, крила, топа и пушке сва 2,5 mm.

### 3. Значка завршеног Курса за прве подофицире

Значку завршеног Курса за прве подофицире представља хералдичка композиција састављена из два метална елемента – већи део је основа и мањи део који је аплициран и спојен са основном вијком дужине 3 mm и матицом пречника 8mm. Основу чини подлога у облику једнакоугаоног троугла која је хромирана и чија је основна страница полукружна. Друга трећина бочних страница основе до врха је оивичена лаворовим венцима, где се налази знак Војске Србије. На средини основе је круг, по вертикали подељен на два једнака дела чија је лева половина прекривена тамно црвеним а десна тамно плавим емајлом. У средини круга се налази аплицирани део који је хромиран и чини га стилизовани приказ сидра, преко кога се налазе стилизовани прикази крила у полету са пет редова пера и топовске цеви укрштене са пушком.

На слици 5. приказан је изглед и облик значке завршеног Курса за прве подофицире.



Слика 5. Изглед и облик значке завршеног Курса за прве подофицире

Реверс значке је текстуриран и хромиран, и на њему се може гравирати број класе према захтеву крајњег корисника Наручиоца који је одређен диспозицијом Наручиоца. Значка се причвршћује на одевни предмет помоћу две копче са иглама и притисницама (на реверсу значке).

Димензије значке завршеног Курса за прве подофицире приказане су на слици 6.

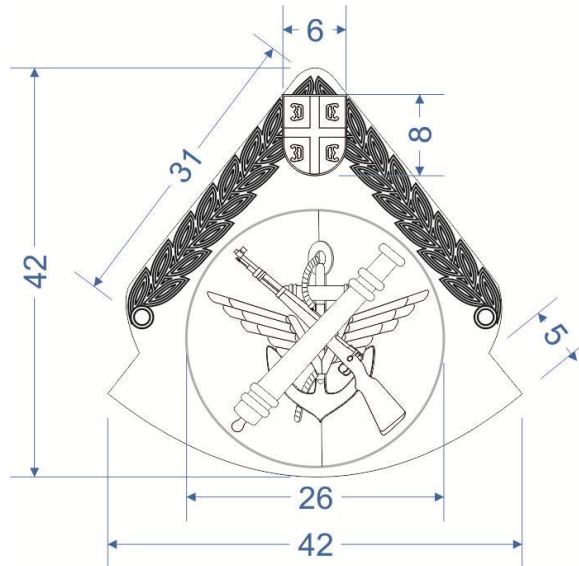

Слика 6. Димензије значке завршеног Курса за прве подофицире

Параметри који нису дати на слици 6. су следећи:

- дебљина основе са венцем сса 2,5 mm,
- дебљина сидра, крила, топа и пушке сса 2,5 mm.

#### 4. Комплет значака завршеног Курса за главне подофицире

Значка завршеног Курса за главне подофицире израђује се у облику значке на подлози и значке. Сви облици значке завршеног Курса за главне подофицире су израђени од легуре метала адекватним технолошким поступком.

Подлога значке завршеног Курса за главне подофицире је димензија 100 x 75 mm, у складу с идејним решењем.

Значку завршеног Курса за главне подофицире представља хералдичка композиција састављена из два метална елемента – већи део је основа и мањи део који је аплициран и спојен са основом вијком пречника 3mm и одговарајућом пречника 8mm. Основу чини подлога у облику једнакостраничног троугла која је позлаћена и чија је основна страница полукружна. Друга трећина бочних страница основе до врха је оивичена лаворовим венцима, где се налази знак Војске Србије. На средини основе је круг, по вертикали подељен на два једнака дела чија је лева половина прекривена тамно црвеним а десна тамно плавим емајлом. У средини круга се налази аплицирани део који је позлаћен и чини га стилизовани приказ сидра, преко кога се налазе стилизовани прикази крила у полету са пет редова пера и топовске цеви укрштене са пушком.

На слици 7. приказан је изглед и облик значака и плочице завршеног Курса за главне подофицире.



Слика 7. Изглед и облик значака и плочице завршеног Курса за главне подофицире

Комплет значака завршеног Курса за главне подофицире састоји се од:

- а) значке,
- б) плочице са значком,
- в) мале значке и
- г) кутије са пластичном плочицом (није нацртана).

Димензије значке завршеног Курса за главне подофицире приказане су на слици 8.

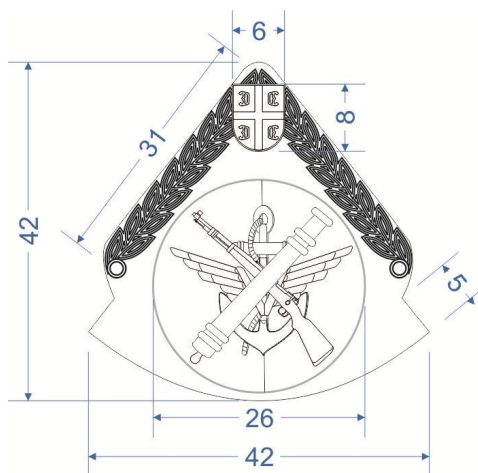

Слика 8. Димензије значке завршеног Курса за главне подофицире

Параметри који нису дати на слици 7. су следећи:

- дебелина основе са венцем сца 2,5 mm,
- дебелина сидра, крила, топа и пушке сца 2,5 mm.

б) Плочица са значком

Значка која се налази на плочици је идентичних димензија са значком која се носи на униформи (претходно описаном), с тим што се приликом паковања учвршћује на плочицу (у средишњем делу) уз помоћ две копче са иглама и притисницама.

Плочица је израђена од нерђајућег челика са угравираним словима обојеним црвеним емајлом, димензија 100 x 75 x 1 mm, чије су странице благо оборене и обрађене (R 0,25 mm).

У горњем делу плочице је методом гравирања утиснут текст у три реда: „ГЕНЕРАЛШТАБ ВОЈСКЕ СРБИЈЕ“, „КОМАНДА ЗА ОБУКУ“ „Центар за обуку и усавршавање подофицира“ а у доњем делу је текст у једном реду: „Курс за главне подофицире“. Фонт „Ресавска Санс“. Текст је угравиран ћириличним писмом и обојен црним емајлом.

Димензије плочице завршеног Курса за главне подофицире приказане су на слици 9.

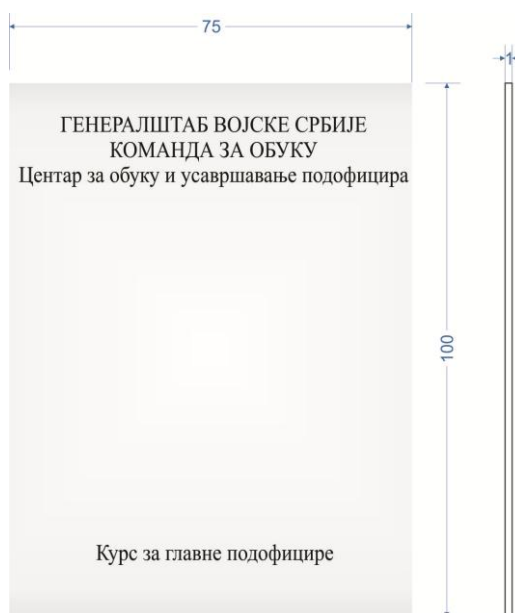

Слика 9. Димензије плочице за значку завршеног Курса за главне подофицире

в) Мала значка

Мала значка која се налази у кутији испод плочице је идентична великој по питању начина израде, врсте материјала и изгледа, с тим што је пропорционално умањена 2,5 пута. На реверсу мале значке налази се једна копча са притисницом.

г) Кутија са пластичном плочицом

Кутија за комплет значака завршеног Курса за главне подофицире је спољних димензија 150 x 110 x 30 mm (дужина × ширина × висина), а унутрашње димензије су 135 x 95 mm (толеранције мера за кутију су + –3%).

Кутија је обложена наменским материјалом „пелак“ тамно плаве боје. према овереном узорку.

Кутија је конструктивно подељена у две половине. Лежиште за комплет значака урађено је од плиша тамноплаве боје и може се подизати уз помоћ синтетичке траке. Веза дна и поклопца кутије остварена је траком (српском тробојком), ширине 8 mm.

Са унутрашње стране поклопца кутије налази се пластична плочица у боји сребра на којој се исписују подаци о примаоцу значке, као и месту и датуму уручивања значке. Наведени подаци достављају добављачу накнадно после закључења купопродајног уговора крајњи корисници Наручиоца који су одређени диспозицијом Наручиоца. Димензије пластичне плочице одговарају димензијама унутрашњег дела поклопца кутије. У левом горњем и десном доњем углу преко пластичне плочице постављају се тробојне текстилне траке (у боји заставе Србије), ширине 8 mm.

На поклопцу кутије, техником сребротисак у сребрној боји, урађен је натпис „Курс за главне подофицире“.

Значка на плочици и мала значка испоручују се у кутији, а друга значка се испоручује у одговарајућој ПВЦ фолији.

## 5. Значка завршене Војне академије

Значке завршене Војне академије Универзитета одбране додељују се кадетима који завршавају студије на Војној академији и који се у септембру 2016. години промовишу у чин потпоручника.

Значку завршене Војне академије представља хералдичка композиција састављена из два метална елемента: већи део је основа и мањи део који је аплициран и спојен са основом вијком пречника 3mm и одговарајућом матицом пречника 8mm. Основу чини розета која је позлаћена, на којој се налази квадратна подлога прекривена белим емајлом чија је лева и десна страна једнако оивичена и позлаћена.

На средини квадратне подлоге налази се аплицирани део који је позлаћен и чини га стилизовани приказ приказ сидра, преко кога се налазе стилизовани прикази крила у полету са пет редова пера и топовске цеви укрштене са пушком. Стилизовани прикази су оивичени венцем (са леве стране је ловорово лишће, а са десне стране је хрстово лишће). Лишће венца је благо патинирано.

У доњем делу венца налази се знак Војске Србије који је позлаћен, са нанетим слојем безбојног емајла на површини, а на врху венца налази се позлаћена круна.

На слици 10. приказан је изглед и облик значке завршене Војне академије.



Слика 10. Изглед и облик значке завршене Војне академије

Реверс значке је текстуриран и позлаћен, и на њему се врши гравирање броја класе према захтеву крајњег корисника Наручиоца према диспозицији Наручиоца.

Значка се причвршћује на одевни предмет помоћу две копче са иглама и притисницама (на реверсу значке).

Димензије значке завршене Војне академије приказане су на слици 11.

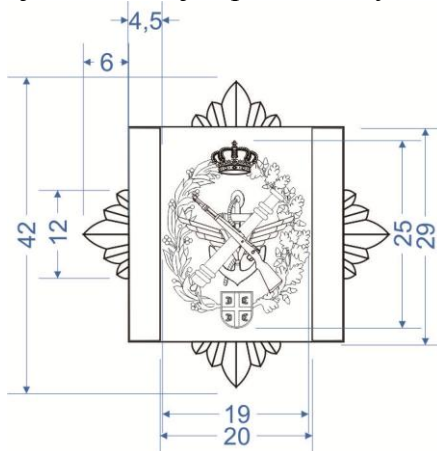

Слика 11. Димензије значке завршене Војне академије

Параметри који нису дати на слици 2. су следећи:

- дебљина основе са розетом сца 2,7 mm,
- дебљина сидра, крила, топа и пушке  
са венцима, круном и штитом са оцилима сца 2,8 mm.

#### 6. Значка завршеног Медицинског факултета Војномедицинске академије;

Значке завршеног Медицинског факултета Војномедицинске академије Универзитета одбране додељују се кадетима који се у септембру 2016. године промовишу у чин потпоручника санитетске службе.

Значку завршеног Медицинског факултета Војномедицинске академије представља хералдичка композиција састављена из два метална елемента – већи део који је основа и мањи део који је аплициран и спојен са основом вијком пречника 2mm и одговарајућом матицом пречника 8mm. Основу чини розета која је позлаћена, на којој се налази квадратна подлога прекривена белим емајлом чија је лева и десна страна једнако оивичена и позлаћена. На средини квадратне подлоге се налази аплицирани део који је позлаћен и на коме је стилизовани приказ Ескулаповог штапа око кога се симболично савија змија.

На слици 12. приказан је изглед и облик значке завршеног Медицинског факултета Војномедицинске академије.



Слика 12. Изглед и облик значке завршеног Медицинског факултета Војномедицинске академије

Реверс значке је текстуриран и позлаћен, и на њему се накнадно врши гравирање броја класе према захтеву крајњег корисника Наручиоца према диспозицији Наручиоца.

Значка се причвршћује на одевни предмет помоћу две копче са иглама и притисницама (на реверсу значке).

Димензије значке завршеног Медицинског факултета Војномедицинске академије приказане су на слици 13.

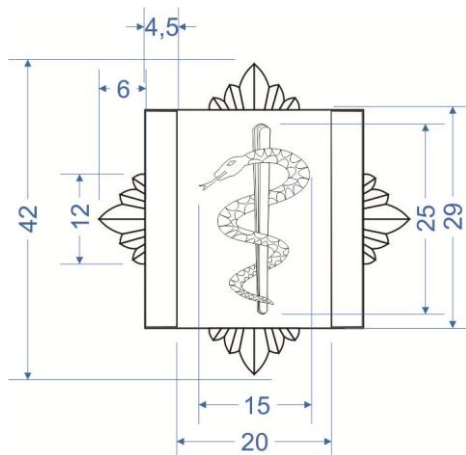

Слика 13. Димензије значке завршеног Медицинског факултета Војномедицинске академије

Параметри који нису дати на слици 4. су следећи:

- дебљина основе са розетом сса 2,7 mm,
- дебљина змије на Ескулаповом штапу сса 1,6 mm,

## **Добра Партије VII – Војне значке**

Предмет ових спецификација су следеће војне значке:

- значка „Примеран официр – подофицир – професионални војник“,
- значка „Најбоља посада – послуга - тим“ и
- значка „Одличан стрелац“.

Комплет војне значке састоји се од:

- а) значке,
- б) врпце,
- в) апликације и
- г) кутије.

### **а) Значка**

Значка је израђена од легуре бази цинка, алуминијума, бакра и магнезијума („Tonsul“), технолошким поступком ливења, финализацијом у позлати и хрому, употребом емајла у боји и лазурних лакова (код појединих значака), у складу с идејним решењем, са димензијама које су дате на сликама у опису значака.

Аверс и реверс значке је другачији за сваку значку и у даљем тексту је накнадно описан за сваку посебно. Фонт натписа на реверсу значке је „Ресавска санс“.

### **б) Врпца**

Врпца је димензија 36 x 10 mm, са бојама које представљају боје заставе РС. Састоји се од траке и носача са чиодом који треба да омогући качење врпце на униформу.

Траке за израду врпци војних значака (у даљем тексту: трака) израђују се од вискозног предива. Траке се израђују без „Моаре“ ефекта.

Остале карактеристике траке:

- ширина траке: 36 mm,
- маса дужног метра траке: 8,4 g (SRPS F.S2.016:1986),
- густина траке по потци: 13 жица/cm (SRPS EN 1049-2:2009),
- број жица основе у траци: укупно 378 (SRPS EN 1049-2:2009),
- прекидна сила: 420 N (епрувета 20 cm, SRPS EN ISO 13934-1:2008),
- прекидни издужење: 8 % (епрувета 20 cm, SRPS EN ISO 13934-1:2008) постојаност боја: светлост 6, трење суво и мокро: 5, прање на 60° C и хемијско чишћење 5 (SRPS EN ISO 105-B02:2010, SRPS EN ISO 105-X12:2012, SRPS EN ISO 105-C06:2012, SRPS EN ISO 105-D01:2012).

Трака мора бити равномерно откана, без задебљања, без ткачких грешака и мрља. Боја мора бити егална на целој ширини и дужини траке. Изглед површине траке и нијанса боје морају органолептички одговарати особинама које су прописане овом спецификацијом.

Трака је у бојама државне заставе, при чему плава боја доминира (кординате  $L^*=42,01$ ;  $a^*=0,06$ ;  $b^*=-33,5$ ) и она је оивичена са десне стране црвеном пругом ( $L^*=42,36$ ;  $a^*=61,30$ ;  $b^*=19,37$ ) и са леве стране белом пругом ( $L^*=100$ ;  $a^*=0$ ;  $b^*=0$ ). Обе пруге на крајевима траке су ширине по 3 mm.

На врпцу се постављају апликације, у складу с идејним решењем.

## **в) Апликација**

Апликација за врпцу је мала метална значка. Максималне димензије апликације су 9 mm по хоризонтали и 9 mm по вертикали и различита је за саму врсту војне значке, а представља стилизовани умањени, што је могуће вернији приказ саме значке (аверс), у боји сребра (није у пуном колору).

Металне апликације које се постављају на врпце су израђене од легуре метала дебљине од сса 1 mm до сса 1,5 mm. За финализацију појединих елемената користи се емајл и лазурни лак. Металне апликације имају извесну рељефност тј. трећу димензију (дубину) у складу с идејним решењем.

Аверс металних апликација је другачији за сваку значку и у даљем тексту је описан за сваку посебно.

Апликације се фиксирају лепљењем специјалним лепком који може лепити метал и тканину.

Број наведених апликација поставља се у зависности од броја награђивања, и то:

- једна апликација – за прво додељивање,
- две апликације – за друго додељивање,
- три апликације – за треће додељивање и
- једна апликација (са арапским бројем „4“) – за четврто додељивање.

Број апликација на врпцама доставља се накнадно након закључења купопродајног уговора.

## **г) Кутија**

Кутија за значку је тамноплаве боје, пластифицирана и конструктивно је подељена у две половине. У доњем делу кутије постављена је плишана подлога тамноплаве боје, са одговарајућим лежиштем за значку. Минималне унутрашње димензије кутије су 65 x 50 x 20 mm (дужина × ширина × висина).

На средини поклопца кутије је натпис назива значке, у боји сребра, следећег текста: ЗНАЧКА „Примеран официр – подофицир – професионални војник“ или ЗНАЧКА „Најбоља посада – послуга - тим“ или ЗНАЧКА „Одличан стрелац“. Фонт натписа је „Ресавска санс“.

У кутији се налази војна значка и врпца (са апликацијом), што представља начин паковања за испоруку. Појединачни изглед и опис значака по врстама дат је на сликама испод (слике од броја 2. до броја 7.).

## 1. Значка „Примеран официцир – подофицир – професионални војник“

На слици 2. дат је приказ идејног решења изгледа значке „Примеран официцир – подофицир – професионални војник“ (црне линије на венцу и оцилима дате су само ради приказа рељефности).

Изглед аверса и реверса значке



Изглед врпци са апликацијама

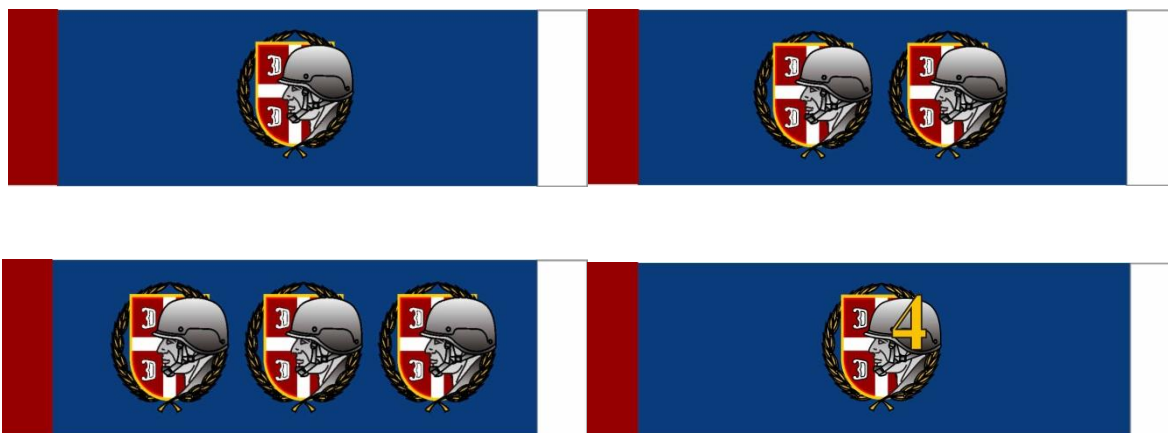

Слика 2. Идејно решење изгледа значке и врпци са апликацијама „Примеран официцир – подофицир – професионални војник“

Аверс значке је приближно округлог облика, оивичен лаворовим венцем у позлати, са знаком припадности Војсци Србије у средини (црвени штит, са крстом и четири оцила). На левој страни аверса значке налази се лик војника са шлемом који једним делом покрива штит. Овај елемент значке је хромиран.

На реверсу значке налазе се натписи: „ВОЈСКА СРБИЈЕ“ и „ПРИМЕРАН ОФИЦИР - ПОДОФИЦИР - ПРОФЕСИОНАЛНИ ВОЈНИК“ и година доделе значке, у складу с идејним решењем.

Димензије значке које се имају обезбедити дате су на слици 3.

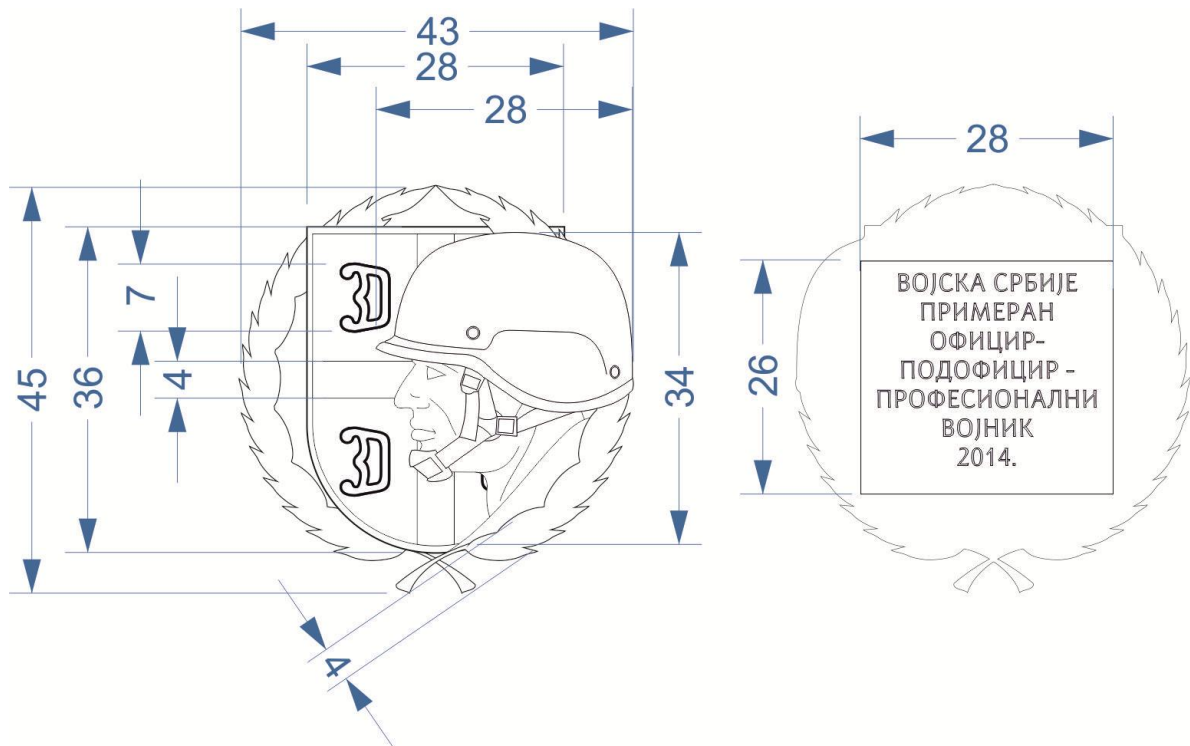

Слика 3. Димензије аверса и реверса значке „Примеран официр – подофицир – професионални војник“

Параметри који нису дати на слици 3. су следећи:

- дебљина венца сса 1,5 mm,
- дебљина штита са оцилима сса 1,5 mm,
- дебљина војника сса 1,5 mm.

На средину врпце поставља се метална апликација Значке „Примеран официр - подофицир - професионални војник“, која је идентична великој значки (аверсу) по питању изгледа, с тим што је пропорционално умањена приближно 6 пута. Округлог је облика, максималног пречника 9 mm, а апликација за четврту и сваку наредну доделу значке је апликација са одговарајућим арапским бројем у доњем средишњем делу.

## 2. Значка „Најбоља посада – послуга - тим“

На слици 4. дат је приказ идејног решења изгледа значке „Најбоља посада – послуга - тим“ (црне линије на венцу и на стилизованом приказу дате су само ради приказа рељефности).

Изглед аверса и реверса значке

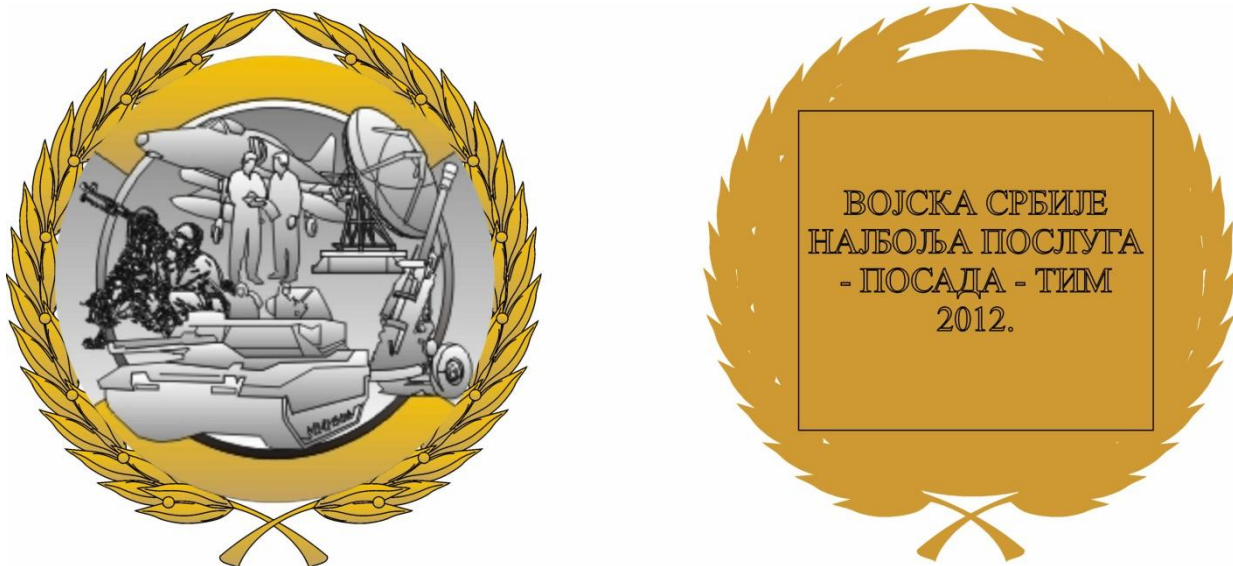

Изглед врпци са апликацијама

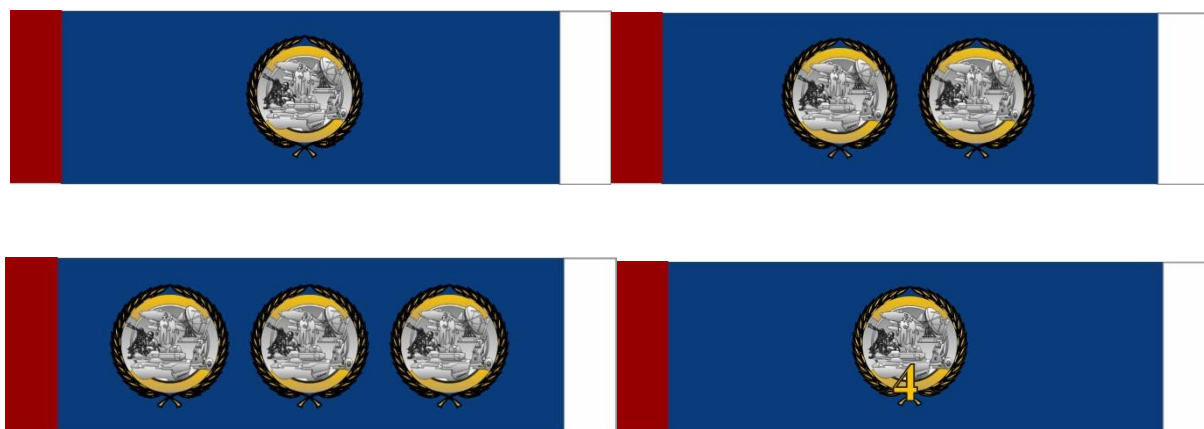

Слика 4. Идејно решење изгледа значке и врпци са апликацијама „Најбоља посада – послуга - тим“

Аверс значке је приближно округлог облика, оивичен лороворим венцем у позлати, са графичком представом посада и послуга система и оруђа у финализацији хромирањем.

На реверсу значке налазе се натпис: „ВОЈСКА СРБИЈЕ“ и „НАЈБОЉА ПОСАДА - ПОСЛУГА - ТИМ“ и година доделе значке, у складу с идејним решењем.

Димензије значке које се имају обезбедити дате су на слици 5.

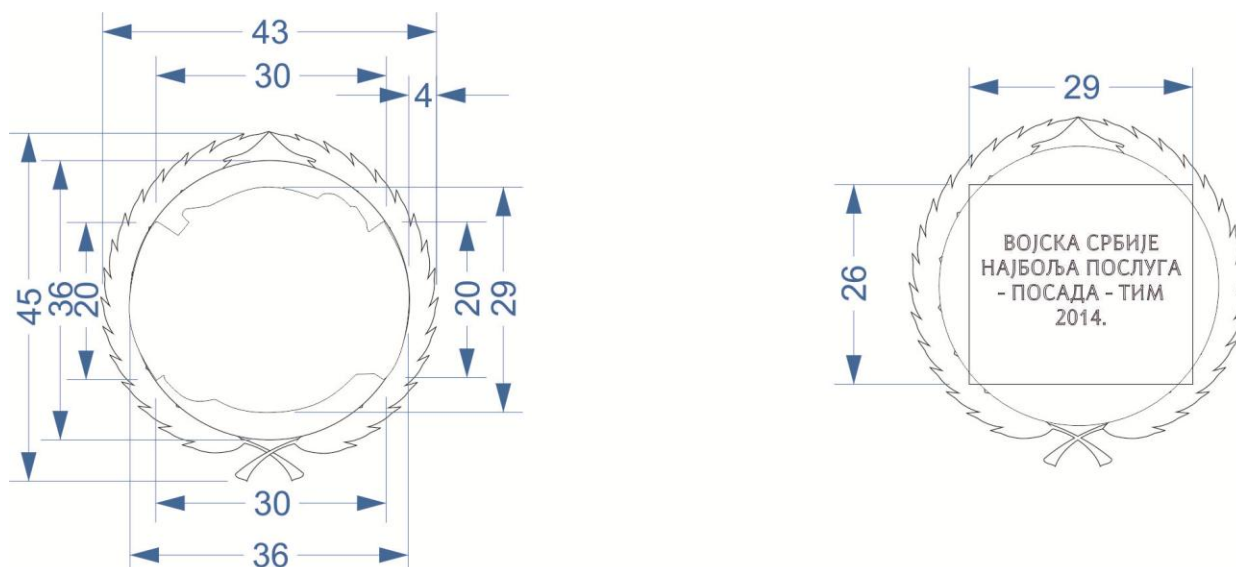

Слика 5. Димензије аверса и реверса значке „Најбоља посада – послуга - тим“

Параметри који нису дати на слици 5. су следећи:

- дебљина венца са основом сса 1,5 mm,
- дебљина приказа (стилизовани приказ послуге) сса 2,0 mm.

На средину врпце поставља се метална апликација Значке „Најбоља посада – послуга - тим“, која је идентична великој значки (аверсу) по питању изгледа, с тим што је пропорционално умањена приближно 6 пута. Округлог је облика, максималног пречника 9 mm, а апликација за четврту и сваку наредну доделу значке је апликација са одговарајућим арапским бројем у доњем средишњем делу.

### 3. Значка „Одличан стрелац“

На слици 6. дат је приказ идејног решења изгледа значке „Одличан стрелац“ (црне линије на венцу и на нишану дате су само ради приказа рељефности).

Изглед аверса и реверса значке

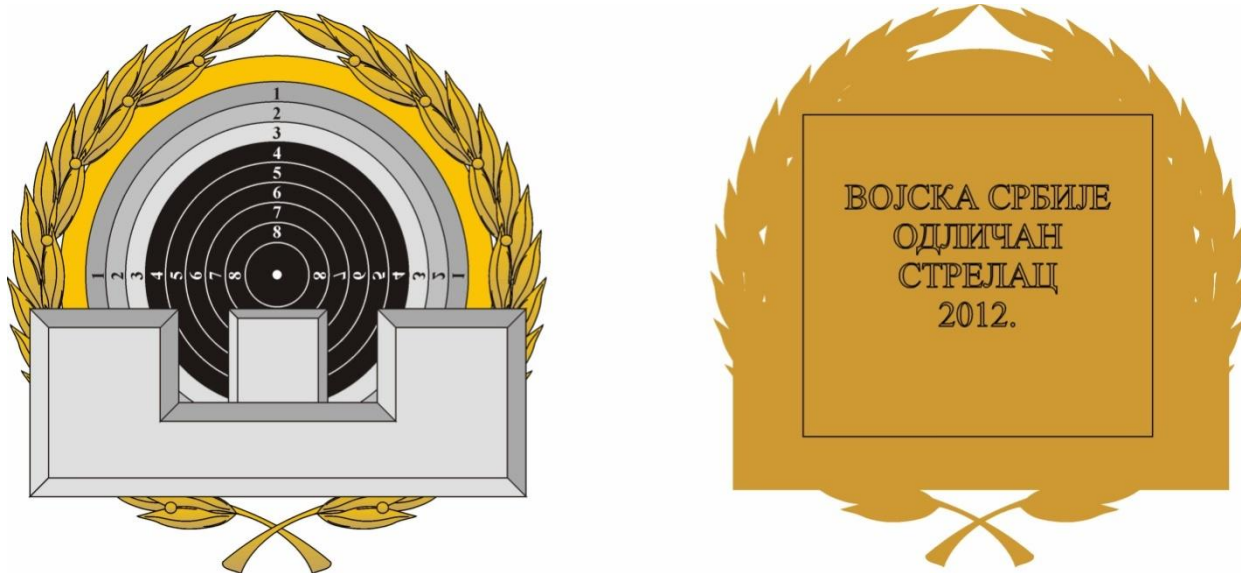

Изглед врпци са апликацијама

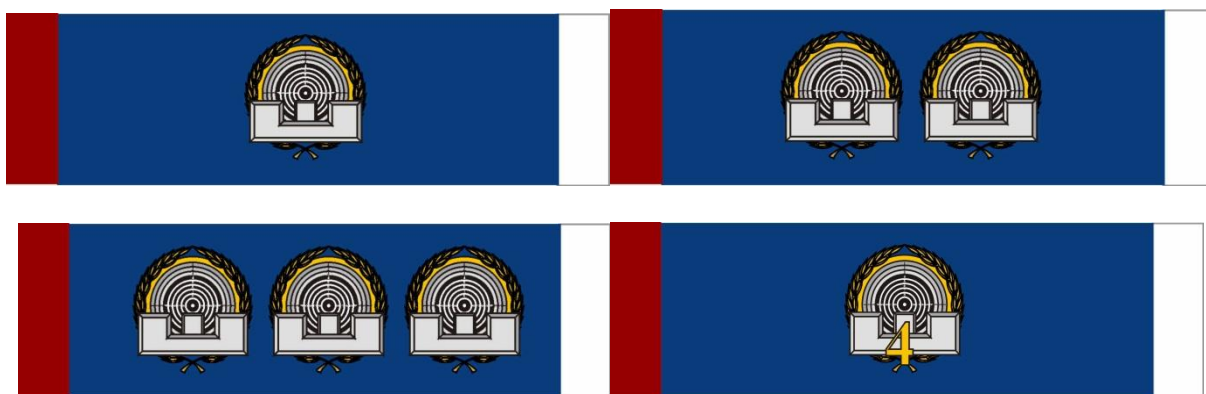

Слика 6. Идејно решење изгледа значке и врпци са апликацијама „Одличан стрелац“

Аверс значке је приближно округлог облика, оивичен лорововим венцем у позлати, са кружном метом у средини. У доњем делу аверса значке приказан је задњи и предњи нишан из перспективе стрелца. Мушица предњег нишана је усмерена ка центру кружне мете. Ови елементи су хромирани. Емајл у боји употребљава се приликом финалне обраде кружне мете.

На реверсу значке налазе се натписи: „ВОЈСКА СРБИЈЕ“ и „ОДЛИЧАН СТРЕЛАЦ“ и година доделе значке, у складу с идејним решењем.

Димензије значке које се имају обезбедити дате су на слици 7.

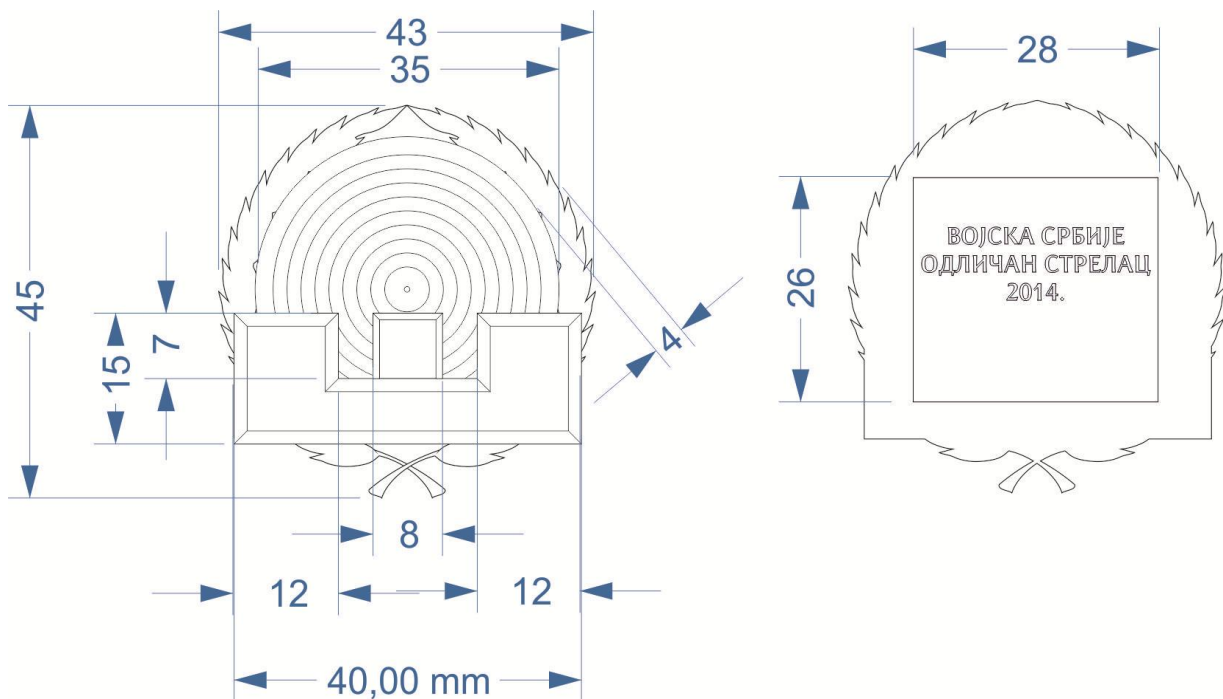

Слика 7. Димензије аверса и реверса значке „Одличан стрелац“

Параметри који нису дати на слици 7. су следећи:

- дебљина венца са основом и кружном метом      сса 1,5 mm,
- дебљина приказа нишана                                      сса 2,0 mm.

На средину врпце поставља се метална апликација Значке „Одличан стрелац“, која је идентична великој значки (аверсу) по питању изгледа, с тим што је пропорционално умањена приближно 6 пута. Округлог је облика, максималног пречника 9 mm, а апликација за четврту и сваку наредну доделу значке је апликација са одговарајућим арапским бројем у доњем средишњем делу.

#### **Напомена:**

Све што није дефинисано овом техничком спецификацијом дефинише се овереним узорком за серијску производњу. Толеранције задатих мера су  $\pm 4\%$ .

#### ***Добра Партије VIII– Амблеми***

Амблеми су војне ознаке који су стилизовани елементи на војним униформама. Представљају стилизовани визуелни идентитет и суштину формација у саставу Министарства одбране и команди и јединица Војске Србије.

Амблеми се носе искључиво на униформи, и то у две варијанте: на службеној и свечаној униформи носе се амблеми у пуном колору (бојама), док се на теренској униформи носе у маскирној варијанти. Израђују се на платну, техником ткања, и могу бити у облику квадрата, правоугаоника, овалног облика, у облику штита, као и у облику штита са лучном траком, што ће бити детаљно објашњено у даљем тексту спецификација.

Нумеричке вредности нијанси боја на амблемима дате су орјентационо према систему „RGB“ (код амблема заставе РС у систему „СМУК“) и приказане на сликама идејних решења описаних амблема. Нијансе боја на амблемима, укључујући и нијансу боје конца

за опшивање морају да буду усклађене са нијансама боја на овереном узорку за серијску производњу код обе варијанте амблема.

Натписи на лучним тракама су са штампаним ћириличним словима у фонту „Ресавска Санс“.

Толеранција основних спољних (габаритних) мера амблема су  $\pm 1$  mm.

#### Карактеристике материјала

Амблеми се се израђују технологијом „жакар“ ткања. На наличју амблема за службену и свечану униформу, пре опшивања, лепи се подлога за ојачање. Ознака се опшива полиестарским мултифиламентним концем. Амблеми морају имати задовољавајућу чврстину, како се приликом нашивања на одевни предмет не би деформисала. На полеђини амблема за теренску униформу и ленте за теренску униформу најпре се лепи памучно лепљиво платно и потом уз помоћ термо фолије фиксира се кукичасти део чичак траке. Чичак трака се додатно фиксира иберштепом полиестерским концем по свим ивицама. Ивице ознаке прецизно су искројене и затопљене, односно опшивене.

- За израду ознаке користи се полиестарско мултифиламентно текстурирано предиво подужна маса предива:
  - основа: ..... 90-100 dtex,
  - потка: ..... 78 - 110 dtex
- Густина ткања:
  - у правцу основе: ..... 57,6 жица/cm,
  - у правцу потке: ..... регулисати у зависности од финоће потке ради постизања ефекта пуноће тканине и јасноће приказаних детаља
- Постојаности свих боја на:
  - светлост ..... оцена5,
  - трење мокро ..... оцена4,
  - трење суво ..... оцена4,
  - хемијско чишћење ..... оцена4,
  - прање (60 °C) ..... оцена4,
  - воду ..... оцена 4.
- Отпорност на пилинг: ..... оцена 4.
- Није дозвољено скупљање ознаке приликом хемијског чишћења перхлоретиленом и прања на 60 °C.
- Приликом прања на 60 °C и хемијског чишћења перхлоретиленом не сме доћи до било какве деформације ознаке, раслојавања, појаве мехурића и слично.

Графички стандарди боја заставе, утврђују се по следећем:

- у систему RGB: црвена основна R198-G54-B60 / црвена тамна R161-G45-B46 / плава R12-G64-B118 / светло плава R158-G219-B235 / жута (боја злата) R237-G185-B46 / црна R33-G35-B30 / бела(боја сребра) R255-G255-B255.

## 1. Амблем председника Републике

Амблем за теренску униформу председника Републике је квадратног облика на којем се налази стилизовани приказ Стандарте председника Републике, са Великим грбом Републике Србије на средини у пуном колору.

На слици 1. дат је приказ идејног решења изгледа амблема за теренску униформу председника Републике, уз напомену да су ивице опшивене концем у боји злата, ширине сса 3 мм.



Слика 1. Идејно решење амблема за теренску униформу председника Републике

Димензије амблема председника Републике приказане су на слици 2.

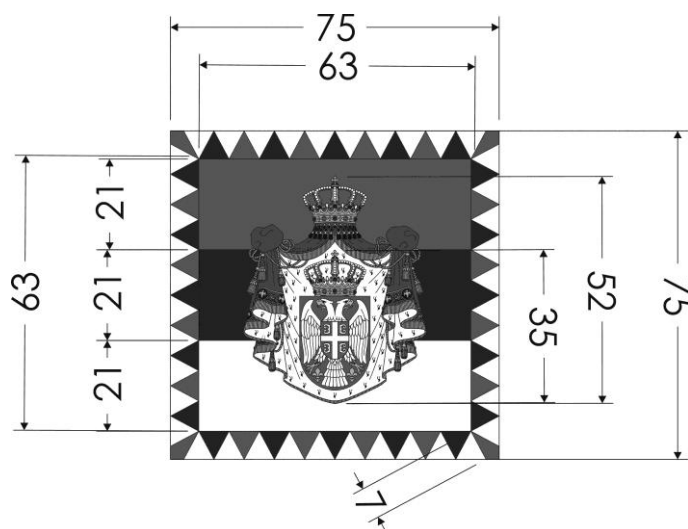

Слика 2. Димензије амблема председника Републике

## 2. Амблем председника Народне скупштине Републике Србије

Амблем за теренску униформу председника Народне скупштине Републике Србије је квадратног облика на којем се налази стилизовани приказ Стандарте Народне скупштине Републике Србије, са Великим грбом Републике Србије на средини у пуном колору.

На слици 3. дат је приказ идејног решења изгледа амблема председника Народне скупштине Републике Србије, уз напомену да су ивице опшивене концем у боји злата, ширине сса3 мм.



Слика 3. Идејно решење амблема председника Народне скупштине Републике Србије

Димензије амблема председника Народне скупштине Републике Србије приказане су на слици 4.

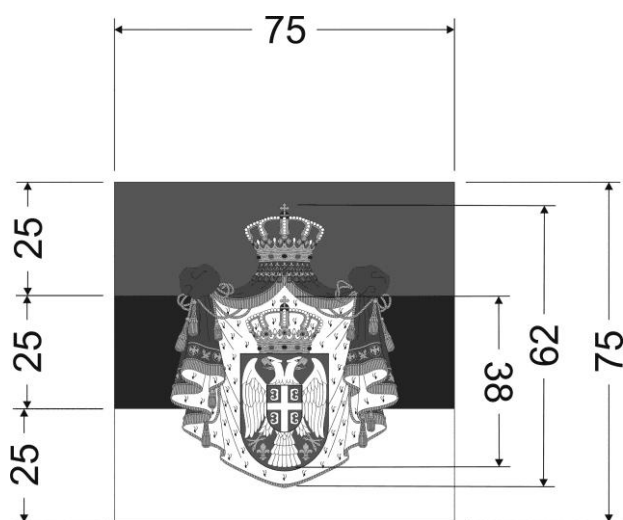

Слика 4. Димензије амблема председника Народне скупштине Републике Србије

### 3. Амблем чланова Савета за националну безбедност

Амблем за теренску униформу чланова Савета за националну безбедност је правоугаоног облика на којем се налази стилизовани приказ Државне заставе Републике Србије, са Малим грбом Републике Србије у пуном колору.

На слици 5. дат је приказ идејног решења изгледа амблема чланова Савета за националну безбедност, уз напомену да су ивице опшивене концем у боји злата, ширине сва 3 мм.



Слика 5. Идејно решење амблема чланова Савета за националну безбедност

Димензије амблема чланова Савета за националну безбедност приказане су на слици 6.

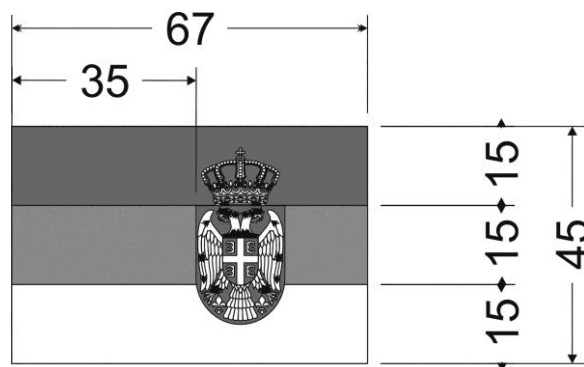

Слика 6. Димензије амблема чланова Савета за националну безбедност

#### 4. Амблем са Државном заставом Републике Србије

Амблем са Државном заставом Републике Србије представља стилизовани приказ Државне заставе реверсне оријентације, израђује се у пуном колору и носи се искључиво на десном рукаву службене и теренске униформе.

Амблем са Државном заставом Републике Србије за службену униформу оивичен је линијом у боји злата. Испод амблема налази се црвена лента, са натписом латиничким словима беле боје: „SERBIA“. Амблем са Државном заставом Републике Србије за теренску униформу оивичен је тамнозеленом бојом. Испод амблема налази се тамнозелена лента, димензија 10 x 70 mm, са натписом латиничким словима жуте боје: „SERBIA“.

На слици 7. дат је приказ идејног решења изгледа амблема са Државном заставом Републике Србије за службену и свечану и за теренску униформу.



За службену и свечану униформу



За теренску униформу

Слика 7. Идејно решење амблема са Државном заставом Републике Србије

Димензије амблема са Државном заставом Републике Србије за службену и свечану и за теренску униформу приказане су на слици 8.

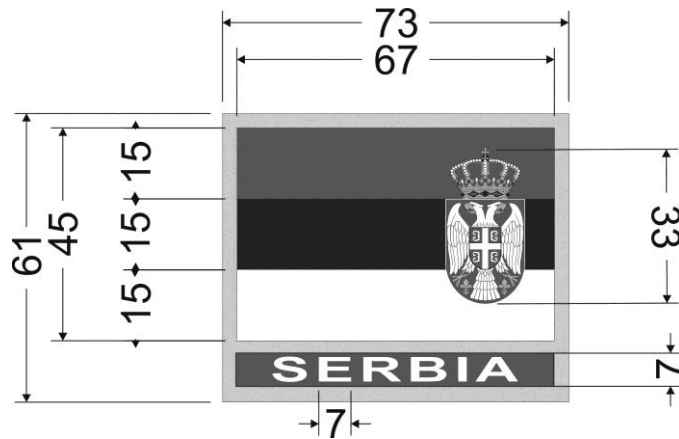

Слика 8. Димензије амблема са Државном заставом Републике Србије

## 5. Амблем Министарства одбране

Амблем Министарства одбране чини маслинастозелени штит на којем је стилизовани приказ значке Министарства одбране у маскирној варијанти за теренску униформу.

На слици 9. дат је приказ идејног решења изгледа амблема Министарства одбране Србије.



Слика 9. Идејно решење амблема Министарства одбране

Димензије амблема Министарства одбране приказане су на слици 10.

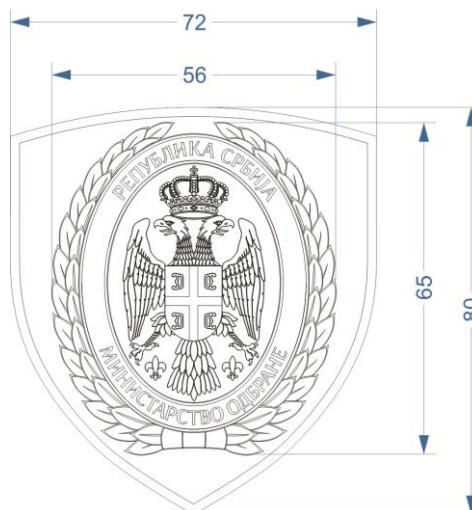

Слика 10. Димензије амблема Министарства одбране

## 6. Амблем Генералштаба Војске Србије

Амблем Генералштаба Војске Србије чини маслинастозелени штит на којем је стилизовани приказ значке Генералштаба Војске Србије у маскирној варијанти за теренску униформу.

На слици 11. дат је приказ идејног решења изгледа амблема Генералштаба Војске Србије.



Слика 11. Идејно решење амблема Генералштаба Војске Србије

Димензије амблема Генералштаба Војске Србије приказане су на слици 12.

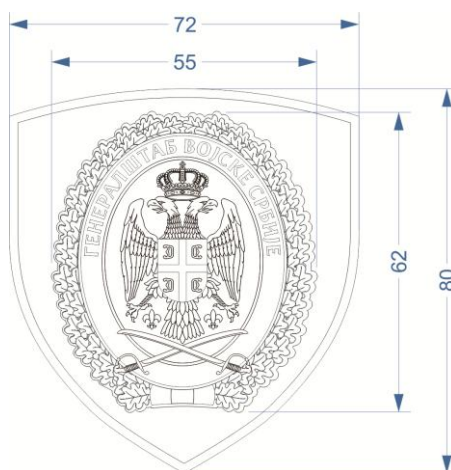

Слика 12. Димензије амблема Генералштаба Војске Србије

## 7. Амблем Инспектората одбране

Амблем Инспектората одбране чини маслинасто зелени штит на којем је стилизовани приказ значке Инспектората одбране у маскирној варијанти за теренску униформу.

На слици 13. дат је приказ идејног решења изгледа амблема Инспектората одбране.



Слика 13. Идејно решење амблема Инспектората одбране

Димензије амблема Инспектората одбране приказане су на слици 14.

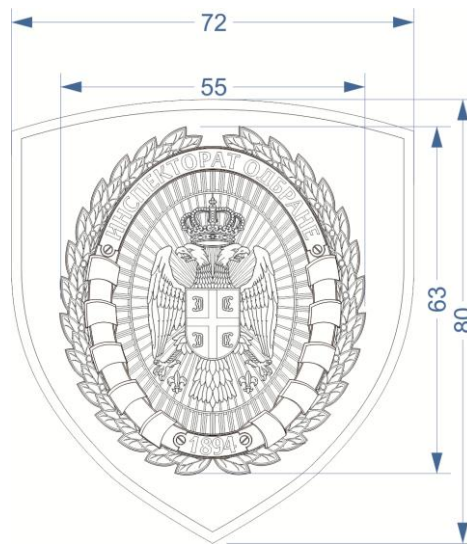

*Слика 14. Димензије амблема Инспектората одбране*

#### 8. Амблем Војнобавештајне агенције

Амблем Војнобавештајне агенције чини штит на којем је стилизовани приказ значке Војнобавештајне агенције у маскирној варијанти за теренску униформу.

На слици 15. дат је приказ идејног решења изгледа амблема Војнобавештајне агенције.



*Слика 15. Идејно решење амблема Војнобавештајне агенције*

Димензије амблема Војнобавештајне агенције приказане су на слици 16.

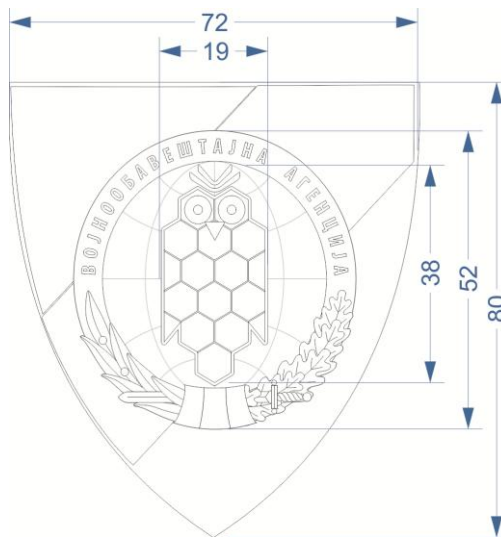

Слика 16. Димензије амблема Војнобавештајне агенције

### 9. Амблем Војнобезбедносне агенције

Амблем Војнобезбедносне агенције чини црни штит на којем је стилизовани приказ значке Војнобезбедносне агенције у маскирној варијанти за теренску униформу.

На слици 17. дат је приказ идејног решења изгледа амблема Војнобезбедносне агенције.



Слика 17. Идејно решење амблема Војнобезбедносне агенције

Димензије амблема Војнобезбедносне агенције приказане су на слици 18.

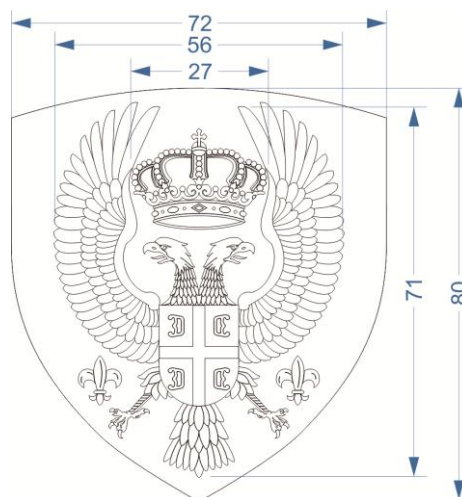

Слика 18. Димензије амблема Војнобезбедносне агенције

## 10. Амблем Универзитета одбране

Амблем Универзитета одбране чини маслинастозелени штит на којем је стилизовани приказ значке Универзитета одбране у маскирној варијанти за теренску униформу.

На слици 19. дат је приказ идејног решења изгледа амблема Универзитета одбране.



Слика 19. Идејно решење амблема Универзитета одбране

Димензије амблема Универзитета одбране приказане су на слици 20.

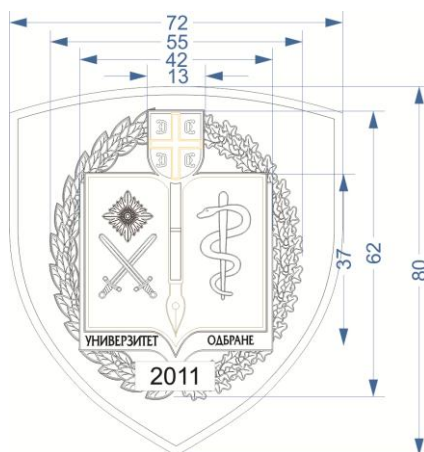

Слика 20. Димензије амблема Универзитета одбране

## 11. Амблем Војне академије

Амблем Војне академије чини маслинастозелени штит на којем је стилизовани приказ значке Војне академије у маскирној варијанти за теренску униформу.

На слици 21. дат је приказ идејног решења изгледа амблема Војне академије.



Слика 21. Идејно решење амблема Војне академије

Димензије амблема Војне академије приказане су на слици 22.

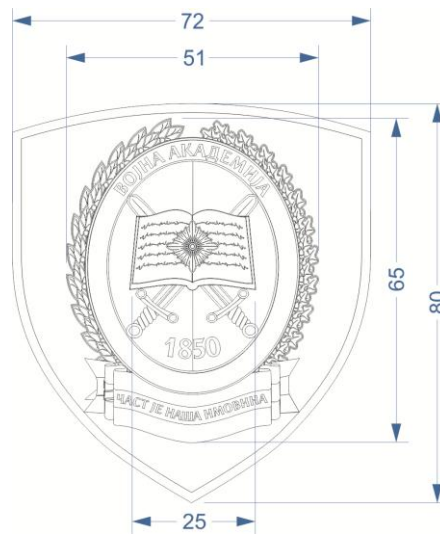

Слика 22. Димензије амблема Војне академије

## 12. Амблем Војномедицинске академије

Амблем Војномедицинске академије чини штит на којем је стилизовани приказ значке Војномедицинске академије у маскирној варијанти за теренску униформу.

На слици 23. дат је приказ идејног решења изгледа амблема Војномедицинске академије.



Слика 23. Идејно решење амблема Војномедицинске академије

Димензије амблема Војномедицинске академије приказане су на слици 24.



Слика 24. Димензије амблема Војномедицинске академије

### 13. Амблем Команде Копнене војске

Амблем Команде Копнене војске чини маслинастозелени штит на којем је стилизовани приказ значке Команде Копнене војске у маскирној варијанти за теренску униформу.

На слици 25. дат је приказ идејног решења изгледа амблема Команде Копнене војске.



Слика 25. Идејно решење амблема Команде Копнене војске

Димензије амблема Команде Копнене војске приказане су на слици 26.

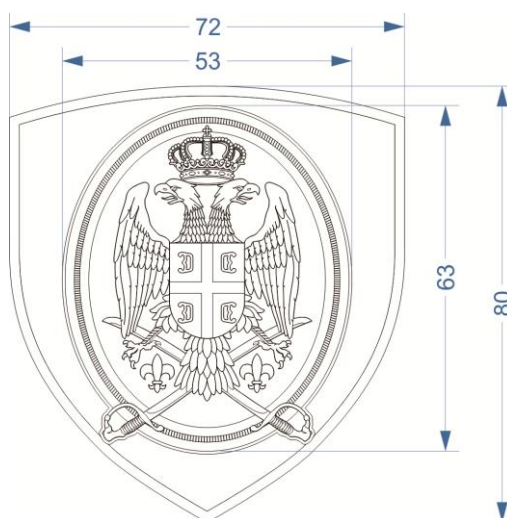

*Слика 26. Димензије амблема Команде Копнене војске*

#### 14. Амблем Команде Ратног ваздухопловства и противваздухопловне одбране

Амблем Команде Ратног ваздухопловства и противваздухопловне одбранечини маслинастозелени штит на којем је стилизовани приказ значке Команде Ратног ваздухопловства и противваздухопловне одбране у маскирној варијанти за теренску униформу.

На слици 27. дат је приказ идејног решења изгледа амблема Команде Ратног ваздухопловства и противваздухопловне одбране.



*Слика 27. Идејно решење амблема Команде Ратног ваздухопловства и противваздухопловне одбране*

Димензије амблема Команде Ратног ваздухопловства и противваздухопловне одбране приказане су на слици 28.

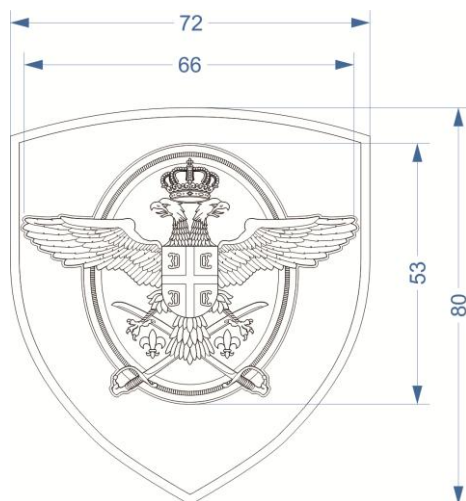

Слика 28. Димензије амблема Команде Ратног ваздухопловства и противваздухопловне одбране

#### 15. Амблем Команде Команде за обуку

Амблем Команде Команде за обуку чини маслинастозелени штит на којем је стилизовани приказ значке Команде Команде за обуку у маскирној варијанти за теренску униформу.

На слици 29. дат је приказ идејног решења изгледа амблема Команде Команде за обуку.



Слика 29. Идејно решење амблема Команде Команде за обуку

Димензије амблема Команде Команде за обуку приказане су на слици 30.

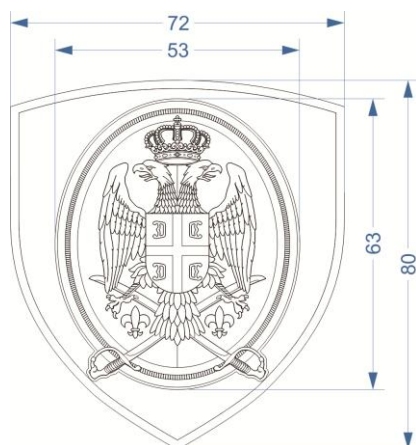

Слика 30. Димензије амблема Команде Команде за обуку

## 16. Амблем Кадетске бригаде

Амблем Кадетске бригаде чини штит оивичен линијом у боји злата који је по вертикали подељен на лево тамноцрвено и десно плаво поље са укрштеним мачевима у боји злата изнад којих се налази розета у боји злата. У дну штита испод мачева у боји злата исписана је арапска бројка 1 која симболише првог и јединог.

На слици 31. дат је приказ идејног решења изгледа амблема Кадетске бригаде.



*За службену и свечану униформу*



*За теренску униформу*

*Слика 31. Идејно решење изгледа амблема Кадетске бригаде*

Димензије амблема Кадетске бригаде приказане су на слици 32.

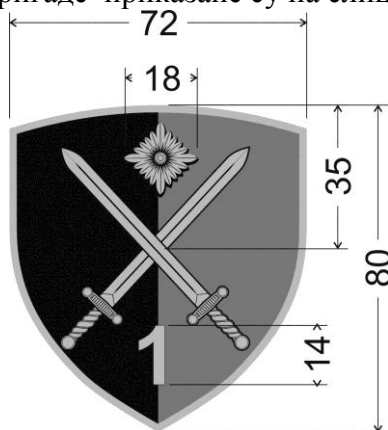

*Слика 32. Димензије амблема Кадетске бригаде*

## 17. Амблем Медицинског факултета Војномедицинске академије

Амблем Медицинског факултета Војномедицинске академије чини штит који је оивичен линијом у боји злата који је по вертикали подељен на лево тамноцрвено и десно плаво поље са укрштеним мачевима у боји злата изнад којих се налази розета у боји злата. У дну штита испод мачева је стилизовани приказ Ескулаповог штапа у боји злата око којег се симболично савија змија.

На слици 33. дат је приказ идејног решења изгледа амблема Медицинског факултета Војномедицинске академије.



*За службену и свечану униформу*



*За теренску униформу*

*Слика 33. Идејно решење изгледа амблема Медицинског факултета Војномедицинске академије*

Димензије амблема Медицинског факултета Војномедицинске академије приказане су на слици 34.

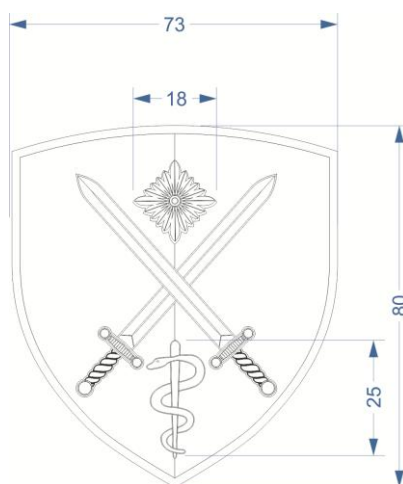

*Слика 34. Димензије амблема Медицинског факултета Војномедицинске академије*

#### 18. Амблем Управе Војне полиције

Амблем Управе Војне полиције чини црни штит подељен на четири поља златним крстом на којем је крунисани двоглави сребрни орао златно оружан. На грудима сребрног орла налази се златни прстен са два бела ћириличка слова: „ВП“ испод којег су укрштена два старинска пиштоља – кубуре „леденице“.

На слици 35. дат је приказ идејног решења изгледа амблема Управе Војне полиције.



*За службену и свечану униформу*



*За теренску униформу*

*Слика 35. Идејно решење изгледа амблема Управе Војне полиције*

Димензије амблем Управе Војне полиције приказане су на слици 36.

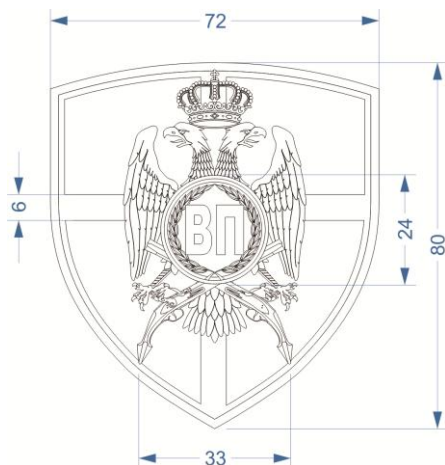

Слика 36. Димензије амблема Управе Војне полиције

## 19. Амблем Гарде

Амблем Гарде чини светлоплави штит на којем се налази двоглави бели (сребрни) орао (елемент грба Војске Србије) са високо подигнутим крилима између којих држи круну као симбол државности. На бордури штита смењују се црвени, плави и бели троуглови као традиционално означавање почасних војних јединица на заставама српске војске још од Првог српског устанка. Изнад штита лучно је постављена лента Ордена народног хероја који је јединица добила 1958. године.

На слици 37. дат је приказ идејног решења изгледа амблема Гарде.



За службену и свечану униформу



За теренску униформу

Слика 37. Идејно решење изгледа амблема Гарде

Димензије амблема Гарде приказане су на слици 38.

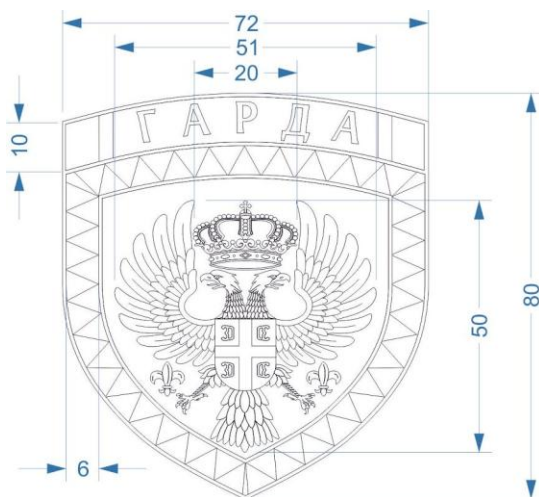

Слика 38. Димензије амблема Гарде

## 20. Амблем Центра за мировне операције

Амблем Центра за мировне операције чине светлоплави штит и стилизовани приказ континента на Земљиној кугли који се налази преко попречне средње траке у бојама заставе Републике Србије. Асоцијација на знак Уједињених нација са обележјем Републике Србије симболизује ангажовање припадника Војске Србије у мировним мисијама.

На слици 39. дат је приказ идејног решења изгледа амблема Центра за мировне операције.



За службену и свечану униформу



За теренску униформу

Слика 39. Идејно решење изгледа амблема Центра за мировне операције

Димензије амблема Центра за мировне операције приказане су на слици 40.

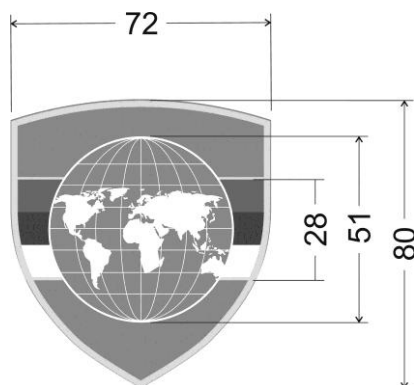

Слика 40. Димензије амблема Центра за мировне операције

## 21. Амблем Центра за обуку путем симулација

Амблем Центра за обуку путем симулација чини тамноцрвени штит на којем се налази композиција круга који се састоји од три једнаке стрелице које прате његову путању. Стрелице су зелене, тамноплаве и на врху круга светлоплаве боје у смеру супротном од кретања казаљки на сату. У средини круга је стилизовани приказ шаховске фигуре скакача у белој боји који симболизује могућност маневра у свим правцима.

На слици 41. дат је приказ идејног решења изгледа амблема Центра за обуку путем симулација.



*За службену и свечану униформу*



*За теренску униформу*

*Слика 41. Идејно решење изгледа амблема Центра за обуку путем симулација*

Димензије амблема Центра за обуку путем симулација приказане су на слици 42.

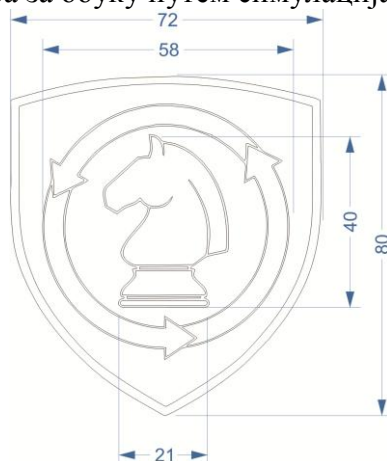

*Слика 42. Димензије амблема Центра за обуку путем симулација*

## 22. Амблем Централне логистичке базе

Амблем Централне логистичке базе чини тамноцрвени штит са зупчаником и троуглом у боји злата који су испреплетани у јединствену форму.

На слици 43. дат је приказ идејног решења изгледа амблема Централне логистичке базе.



*За службену и свечану униформу*



*За теренску униформу*

*Слика 43. Идејно решење изгледа амблема Централне логистичке базе*

Димензије амблема Централне логистичке базе приказане су на слици 44.

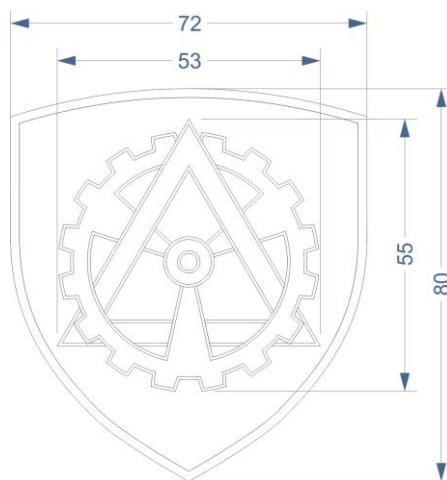

*Слика 44. Димензије амблема Централне логистичке базе*

### 23. Амблем Бригаде везе

Амблем Бригаде везе чини тамноцрвени штит са две укрштене стилизоване муње у боји злата. Укрштене стилизоване муње су традиционална ознака телеграфиста у српској и југословенској војсци између два светска рата.

На слици 45. дат је приказ идејног решења изгледа амблема Бригаде везе.



*За службену и свечану униформу*



*За теренску униформу*

*Слика 45. Идејно решење изгледа амблема Бригаде везе*

Димензије амблема Везе приказане су на слици 46.

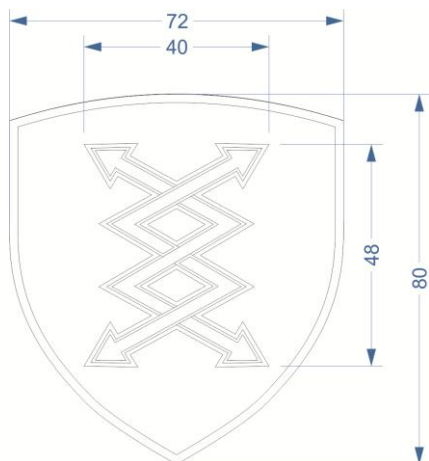

Слика 46. Димензије амблема Бригаде везе

#### 24. Амблем 224. центра за електронска дејства

Амблем 224. центра за електронска дејства чини тамноцрвени штит на којем се налази композиција седмокраке муње у боји злата (као симбола електричног пражњења) која избија из сечива мача исте боје чиме се повезују појмови електронских дејстава и припадности војној јединици.

На слици 47. дат је приказ идејног решења изгледа амблема 224. центра за електронска дејства.



За службену и свечану униформу



За теренску униформу

Слика 47. Идејно решење изгледа амблема 224. центра за електронска дејства.

Димензије амблема 224. центра за електронска дејства приказане су на слици 48.

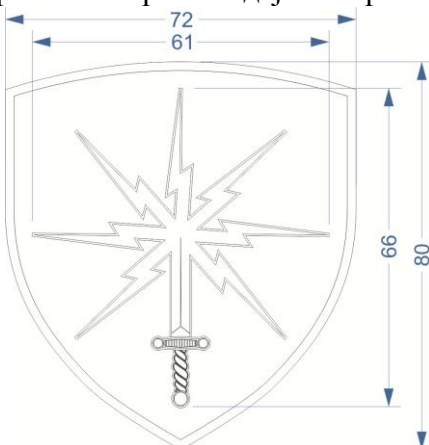

Слика 48. Димензије амблема 224. центра за електронска дејства

## 25. Амблем батаљона Војне полиције специјалне намене „Кобре“

Амблем батаљона Војне полиције специјалне намене „Кобре“ чини црни штит који је подељен на четири поља крстом у боји злата на којем је крилата кобра разјапљених чељусти омотана око мача са врхом окренутим нагоре.

На слици 49. дат је приказ идејног решења изгледа амблема батаљона Војне полиције специјалне намене „Кобре“.



*За службену и свечану униформу*



*За теренску униформу*

*Слика 49. Идејно решење изгледа амблема батаљона Војне полиције специјалне намене „Кобре“.*

Димензије амблема војне полиције специјалне намене „Кобре“ приказане су на слици 50.

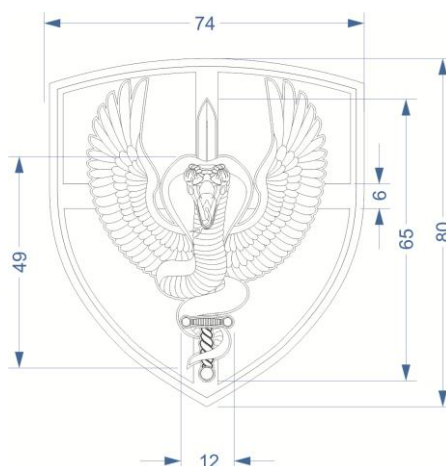

*Слика 50. Димензије амблема батаљона Војне полиције специјалне намене „Кобре“*

## 26. Амблем Криминалистичко-истражне групе Војне полиције

Амблем Криминалистичко-истражне групе Војне полиције чини црни штит који је подељен на четири поља крстом у боји злата на чијем је горњем делу вертикално прстен у боји злата са два бела ћириличка слова: „ВП“ и испод којег су укрштена два пиштоља – кубуре „леденице“ чији рукохвати прелазе хоризонталну линију крста. У доњем делу крста вертикално је стилизовани приказ гвоздене песнице у боји сребра у којој су стилизоване муње у боји злата са чије леве стране је ловоров венац, а са десне је храстов венац у боји злата.

На слици 51. дат је приказ идејног решења изгледа амблема Криминалистичко-истражне групе Војне полиције.



*За службену и свечану униформу*



*За теренску униформу*

*Слика 51. Идејно решења амблема Криминалистичко-истражне групе Војне полиције*

Димензије амблема Криминалистичко-истражне групе Војне полиције приказане су на слици 52.

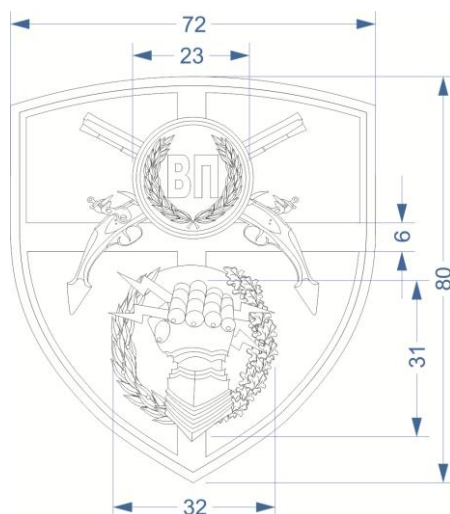

*Слика 52. Димензије амблема Криминалистичко-истражне групе Војне полиције*

## 27. Амблем 1. бригаде Копнене војске

Амблем 1. бригаде Копнене војске чини велики штит тамноцрвене боје који је подељен белим крстом на четири поља са два укрштена мача у боји злата преко којих је мали штит у боји сребра са арапском бројком 1 у боји злата.

На слици 53. дат је приказ идејног решења изгледа амблема 1. бригаде Копнене војске.



*За службену и свечану униформу*



*За теренску униформу*

*Слика 53. Идејно решења амблема 1.бригаде*

Димензије амблема 1. бригаде Копнене војске приказане су на слици 54.

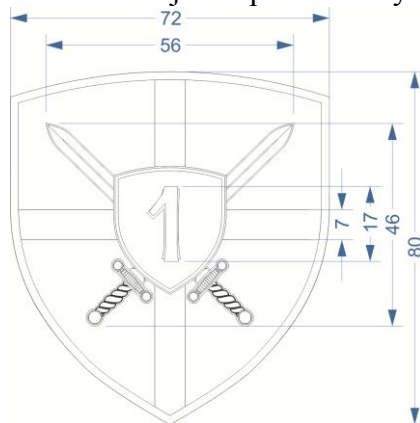

Слика 54. Димензије амблема 1. бригаде

## 28. Амблем 2. бригаде Копнене војске

Амблем 2. бригаде Копнене војске чини велики штит тамноцрвене боје који је подељен белим крстом на четири поља са два укрштена мача у боји злата преко којих је мали штит у боји сребра са арапском бројком 2 у боји злата.

На слици 55. дат је приказ идејног решења изгледа амблема 2. бригаде Копнене војске.



За службену и свечану униформу



За теренску униформу

Слика 55. Идејно решења амблема 2.бригаде

Димензије амблема 2. бригаде Копнене војске приказане су на слици 56.

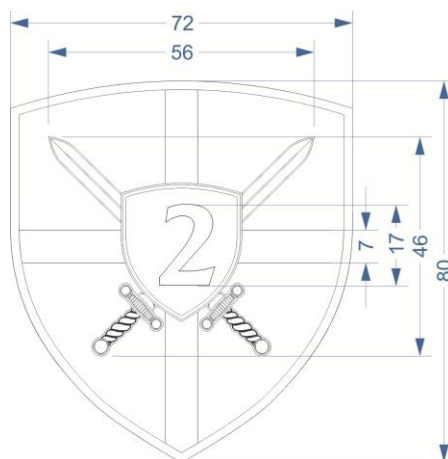

Слика 56. Димензије амблема 2. бригаде

## 29. Амблем 3. бригаде Копнене војске

Амблем 3. бригаде Копнене војске чини велики штит тамноцрвене боје који је подељен белим крстом на четири поља са два укрштена мача у боји злата преко којих је мали штит у боји сребра са арапском бројком 3 у боји злата.

На слици 57. дат је приказ идејног решења изгледа амблема 3. бригаде Копнене војске.



*За службену и свечану униформу*



*За теренску униформу*

*Слика 57. Идејно решења амблема 3.бригаде*

Димензије амблема 3. бригаде Копнене војске приказане су на слици 58.

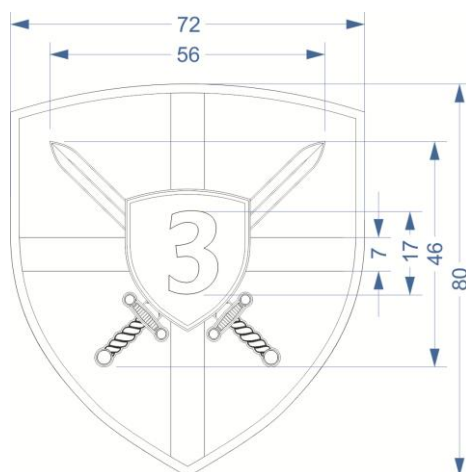

*Слика 58. Димензије амблема 3. бригаде*

## 30. Амблем 4. бригаде Копнене војске

Амблем 4. бригаде Копнене војске чини велики штит тамноцрвене боје који је подељен белим крстом на четири поља са два укрштена мача у боји злата преко којих је мали штит у боји сребра са арапском бројком 4 у боји злата.

На слици 59. дат је приказ идејног решења изгледа амблема 3. бригаде Копнене војске.



*За службену и свечану униформу*



*За теренску униформу*

*Слика 59. Идејно решења амблема 4. бригаде*

Димензије амблема 4. бригаде Копнене војске приказане су на слици 60.

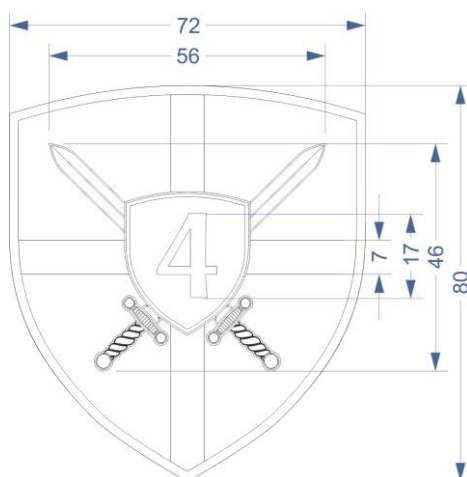

*Слика 60. Димензије амблема 4. бригаде*

### 31. Амблем Мешовите артиљеријске бригаде Копнене војске

Амблем Мешовите артиљеријске бригаде Копнене војске чини црни штит са два укрштена топа у боји злата и челично сивом запаљеном бомбом (гранатом). Амблем се заснива на традиционалном представљању артиљеријских јединица, а црна боја је од средине 19. века традиционално обележје артиљерије у српској војсци.

На слици 61. дат је приказ идејног решења изгледа амблема Мешовите артиљеријске бригаде Копнене војске.



*За службену и свечану униформу*



*За теренску униформу*

*Слика 61. Идејно решења изгледа амблема Мешовите артиљеријске бригаде*

Димензије амблема Мешовите артиљеријске бригаде Копнене војске приказане су на слици 62.

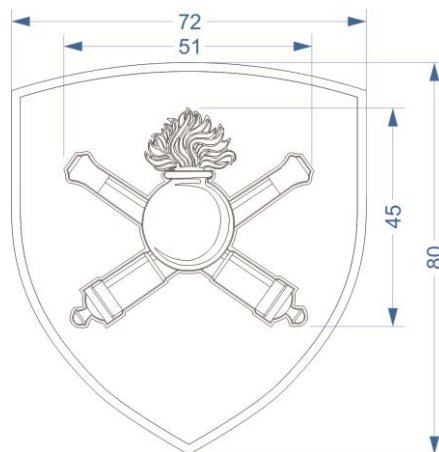

Слика 62. Димензије амблема Мешовите артиљеријске бригаде

### 32. Амблем Речне флотиле Копнене војске

Амблем Речне флотиле Копнене војске чини штит чије је поље подељено таласастим резом на горње тамноцрвено и доње плаво поље са сидром у боји сребра преко оба поља. Сидро је традиционални симбол речних јединица, а тамноцрвена боја означава припадност Копненој војсци.

На слици 63. дат је приказ идејног решења изгледа амблема Речне флотиле Копнене војске.



За службену и свечану униформу



За теренску униформу

Слика 63. Идејно решења изгледа амблема Речне флотиле

Димензије амблема Речне флотиле Копнене војске приказане су на слици 64.

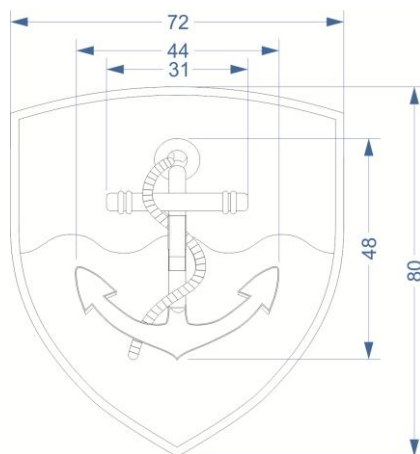

Слика 64. Димензије амблема Речне флотиле

### 33. Амблем Специјалне бригаде Копнене војске

Амблем Специјалне бригаде Копнене војске чини тамноцрвени штит на којем је бела падобранска купола преко које је стилизовани приказ сокола у долету реверсне оријентације у боји сребра.

На слици 65. дат је приказ идејног решења изгледа амблема Специјалне бригаде Копнене војске.



За службену и свечану униформу



За теренску униформу

Слика 65. Идејно решења изгледа амблема Специјалне бригаде

Димензије амблема Специјалне бригаде Копнене војске приказане су на слици 66.

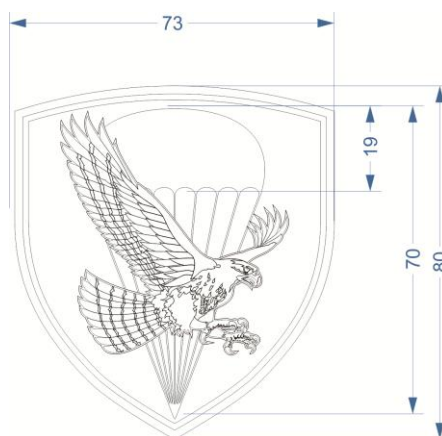

Слика 66. Димензије амблема Специјалне бригаде

#### 34. Амблем 63. падобранског батаљона Специјалне бригаде Копнене војске

Амблем 63. падобранског батаљона Специјалне бригаде Копнене војске чини светлоплави штит на којем се налази бела падобранска купола са девет конопаца. На куполи је исписана црвеном бојом арапска бројка 63.

На слици 67. дат је приказ идејног решења изгледа амблема 63. падобранског батаљона Специјалне бригаде Копнене војске.



*За службену и свечану униформу*



*За теренску униформу*

*Слика 67. Идејно решења изгледа амблема 63.падобранског батаљона Специјалне бригаде*

Димензије амблема 63. падобранског батаљона Специјалне бригаде Копнене војске приказане су на слици 68.

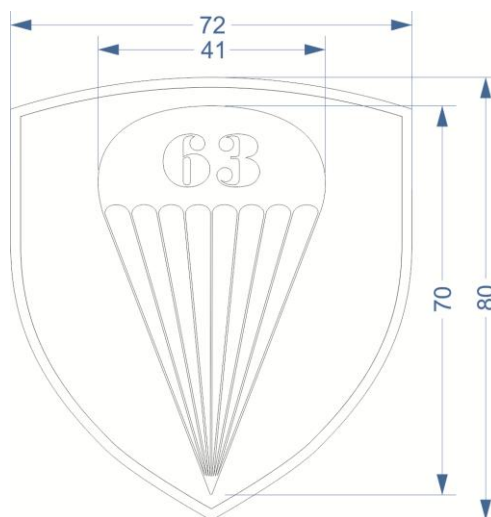

*Слика 68. Димензије амблема 63. падобранског батаљона Специјалне бригаде*

#### 35. Амблем 72. извиђачко-диверзантског батаљона Специјалне бригаде Копнене војске

Амблем 72. извиђачко-диверзантског батаљона Специјалне бригаде Копнене војске чини штит косо подељен на два поља тамноцрвене и плаве боје на којем се налази усправљен грифон у боји сребра. Између предњих канци грифона, у боји сребра исписана је арапска бројка 72.

На слици 69. дат је приказ идејног решења изгледа амблема 72. извиђачко-диверзантског Специјалне бригаде Копнене војске.



*За службену и свечану униформу*



*За теренску униформу*

*Слика 69. Идејно решење изгледа амблема 72. извиђачко-диверзантског батаљона Специјалне бригаде*

Димензије амблема 72. извиђачко-диверзантског батаљона Специјалне бригаде Копнене војске приказане су на слици 70.

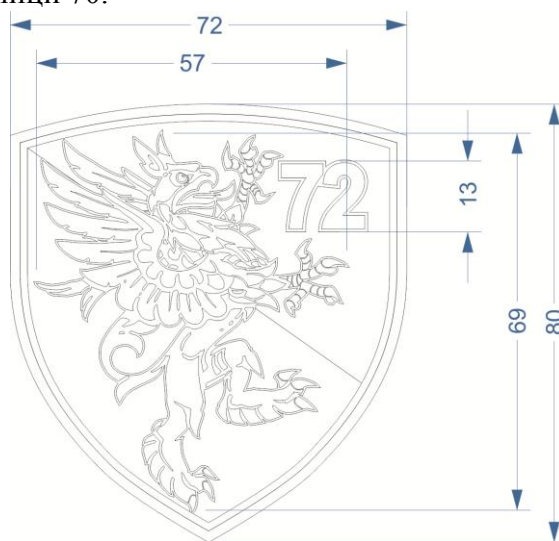

*Слика 70. Димензије амблема 72. извиђачко-диверзантског батаљона Специјалне бригаде*

36. Амблем батаљона за противтерористичка дејства Специјалне бригаде Копнене војске

Амблем батаљона за противтерористичка дејства Специјалне бригаде Копнене војске чини црни штит подељен на четири поља крстом у боји злата, у чијем доњем делу по средини је стилизовани приказ сокола у долету у боји сребра. У левом доњем и десном доњем пољу крста уз линију штита су муње у боји злата које досежу до сокола. Муња у црној боји се протеже и по средини доње вертикалне линије крста до груди сокола.

На слици 71. дат је приказ идејног решења изгледа амблема батаљона за противтерористичка дејства Специјалне бригаде Копнене војске.



*За службену и свечану униформу*



*За теренску униформу*

*Слика 71. Идејно решење изгледа амблема батаљона за противтерористичка дејства Специјалне бригаде*

Димензије амблема батаљона за противтерористичка дејства Специјалне бригаде Копнене војске приказане су на слици 72.

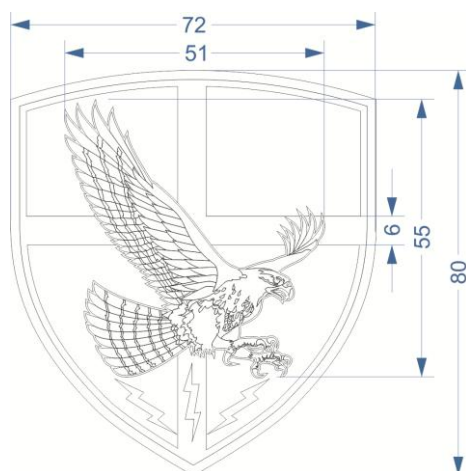

Слика 72. Димензије амблема батаљона за противтерористичка дејства Специјалне бригаде

### 37. Амблем 21. батаљона везе Копнене војске

Амблем 21. батаљона везе Копнене војске чини тамноцрвени штит са две укрштене стилизоване муње у боји сребра. На глави штита је линијом у боји злата одељена арапска бројка 21 у боји сребра.

На слици 73. дат је приказ идејног решења изгледа амблема 21. батаљона везе Копнене војске.



За службену и свечану униформу



За теренску униформу

Слика 73. Идејно решења изгледа амблема 21. батаљона везе

Димензије амблема 21. батаљона везе Копнене војске дате су на слици 74.

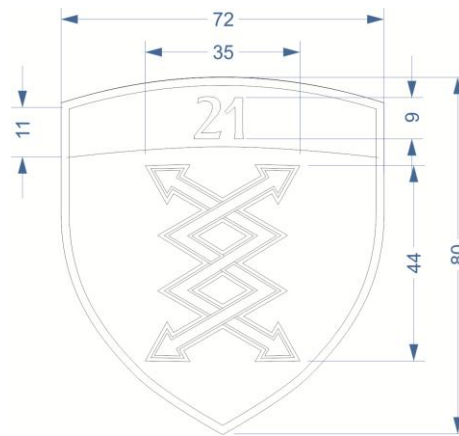

Слика 74. Димензије амблема 21. батаљона везе

### 38. Амблем 246. батаљона атомско-биолошко-хемијске одбране Копнене војске

Амблем 246. батаљона атомско-биолошко-хемијске одбране Копнене војске чини на три дела подељен штит са пољима у бојама заставе Републике Србије. На плавом пољу налазе се међународне ознаке упозорења за радиоактивну, биолошку и хемијску опасност.

На слици 75. дат је приказ идејног решења изгледа амблема 246. батаљона атомско-биолошко-хемијске одбране Копнене војске.



За службену и свечану униформу



За теренску униформу

Слика 75. Идејно решење амблема 246. батаљона атомско-биолошко-хемијске одбране

Димензије амблема 246. батаљона атомско-биолошко-хемијске одбране Копнене војске дате су на слици 76.

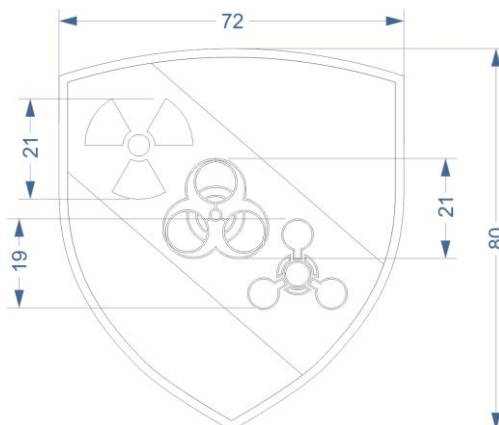

Слика 76. Димензије амблема 246. батаљона атомско-биолошко-хемијске одбране

### 39. Амблем 3. батаљона Војне полиције Копнене војске

Амблем 3. батаљона Војне полиције Копнене војске чини црни штит који је подељен на четири поља крстом у боји злата на чијем је горњем делу вертикално прстен у боји злата са два бела ћириличка слова: „ВП“ испод којег су укрштена два пиштоља – кубуре „леденице“, чији рукохвати прелазе хоризонталну линију крста. У доњем делу крста, вертикално црном бојом исписана је арапска бројка 3 са чије леве стране је лоровов венац, а са десне је храстов венац у боји злата.

На слици 77. дат је приказ идејног решења изгледа амблема 3. батаљона Војне полиције Копнене војске.



*За службену и свечану униформу*



*За теренску униформу*

*Слика 77. Идејно решење амблема 3. батаљона Војне полиције*

Димензије амблема 3. батаљона Војне полиције Копнене војске дате су на слици 78.

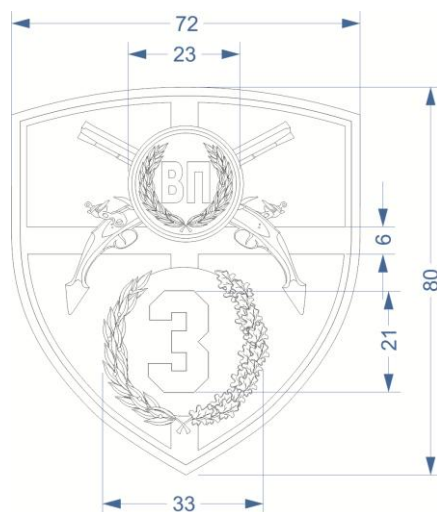

*Слика 78. Димензије амблема 3. батаљона Војне полиције*

### 40. Амблем 5. батаљона Војне полиције Копнене војске

Амблем 5. батаљона Војне полиције Копнене војске чини црни штит који је подељен на четири поља крстом у боји злата на чијем је горњем делу вертикално прстен у боји злата са два бела ћириличка слова: „ВП“ испод којег су укрштена два пиштоља – кубуре „леденице“, чији рукохвати прелазе хоризонталну линију крста. У доњем делу крста, вертикално црном бојом исписана је арапска бројка 5 са чије леве стране је лоровов венац, а са десне је храстов венац у боји злата.

На слици 79. дат је приказ идејног решења изгледа амблема 5. батаљона Војне полиције Копнене војске.



*За службену и свечану униформу*



*За теренску униформу*

*Слика 79. Идејно решење амблема 5. батаљона Војне полиције*

Димензије амблема 5. батаљона Војне полиције Копнене војске дате су на слици 80.

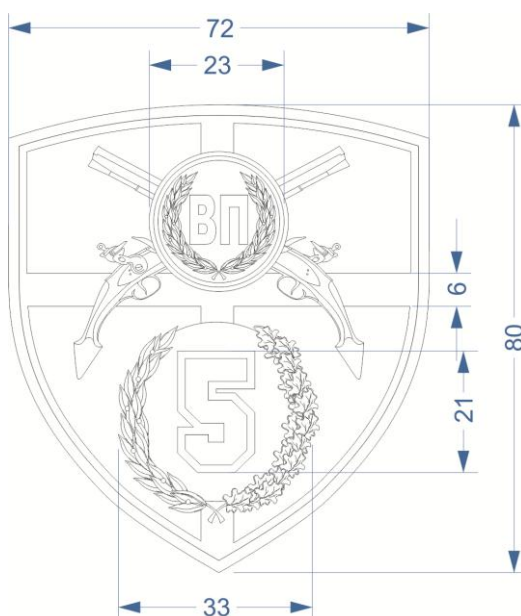

*Слика 80. Димензије амблема 5. батаљона Војне полиције*

#### 41. Амблем Војног оркестра Ниш Копнене војске

Амблем Војног оркестра Ниш Копнене војске чини тамноцрвени штит на којем је стилизовани приказ музичког инструмента лире у боји злата.

На слици 81. дат је приказ идејног решења изгледа амблема Војног оркестра Ниш Копнене војске.



*За службену и свечану униформу*



*За теренску униформу*

*Слика 81. Идејно решење амблема Војног оркестра Ниш*

Димензије амблема Војног оркестра Ниш Копнене војске дате су на слици 82.

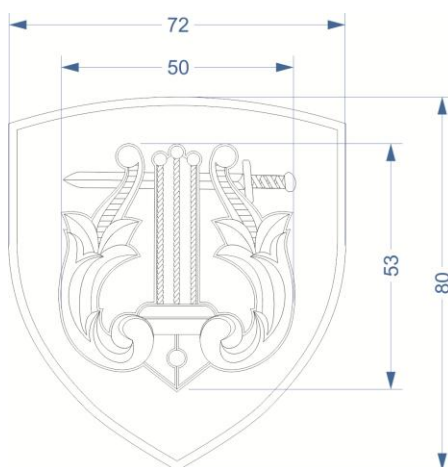

*Слика 82. Димензије амблема Војног оркестра Ниш*

#### 42. Амблем Центра за обуку јединица за мултинационалне операције Копнене војске

Амблем Центра за обуку јединица за мултинационалне операције Копнене војске чини штит тамноцрвене боје који је подељен белим крстом на четири поља са два укрштена мача у боји злата преко којих је мали штит у боји сребра са стилизованим приказом континената на Земљиној кугли.

На слици 83. дат је приказ идејног решења изгледа амблема Центра за обуку јединица за мултинационалне операције Копнене војске.



*За службену и свечану униформу*



*За теренску униформу*

*Слика 83. Идејно решење амблема Центра за обуку јединица за мултинационалне операције*

Димензије амблема Центра за обуку јединица за мултинационалне операције Копнене војске дате су на слици 84.

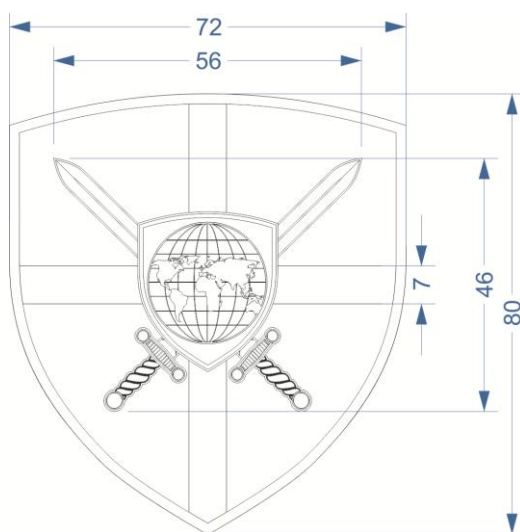

Слика 84. Димензије амблема Центра за обуку јединица за мултинационалне операције

43. Амблем 204. ваздухопловне бригаде Ратног ваздухопловства и противваздухопловне одбране

Амблем 204. ваздухопловне бригаде Ратног ваздухопловства и противваздухопловне одбране чини светлоплави штит са ознаком ваздухопловства – ронделом (бели крст са кругом у бојама заставе Републике Србије) на којој је глава суруг орла. На глави штита је линијом у боји сребра одељена арапска бројка 204 у боји сребра.

На слици 85. дат је приказ идејног решења изгледа амблема 204. ваздухопловне бригаде Ратног ваздухопловства и противваздухопловне одбране.



За службену и свечану униформу



За теренску униформу

Слика 85. Идејно решење амблема 204. ваздухопловне бригаде

Димензије амблема 204. ваздухопловне бригаде Ратног ваздухопловства и противваздухопловне одбране дате су на слици 86.

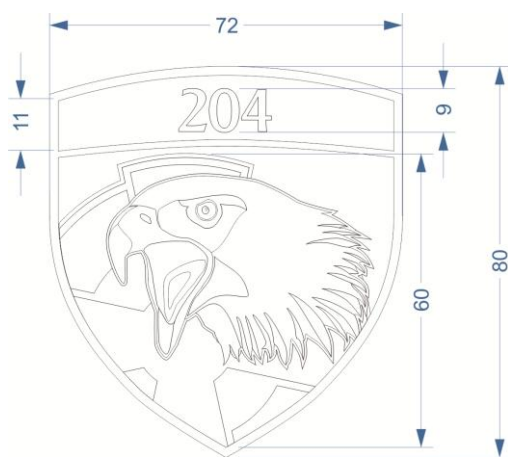

*Слика 86. Димензије амблема 204. ваздухопловне бригаде*

44. Амблем 98. ваздухопловне бригаде Ратног ваздухопловства и противваздухопловне одбране

Амблем 98. ваздухопловне бригаде Ратног ваздухопловства и противваздухопловне одбране чини светлоплави штит са ознаком ваздухопловства – ронделом (бели крст са кругом у бојама заставе Републике Србије) на којој је глава тигра. На глави штита је линијом у боји сребра одељена арапска бројка 98 у боји сребра.

На слици 87. дат је приказ идејног решења изгледа амблема 98. ваздухопловне бригаде Ратног ваздухопловства и противваздухопловне одбране.



*За службену и свечану униформу*



*За теренску униформу*

*Слика 87. Идејно решење амблема 98. ваздухопловне бригаде*

Димензије амблема 98. ваздухопловне бригаде Ратног ваздухопловства и противваздухопловне одбране дате су на слици 88.

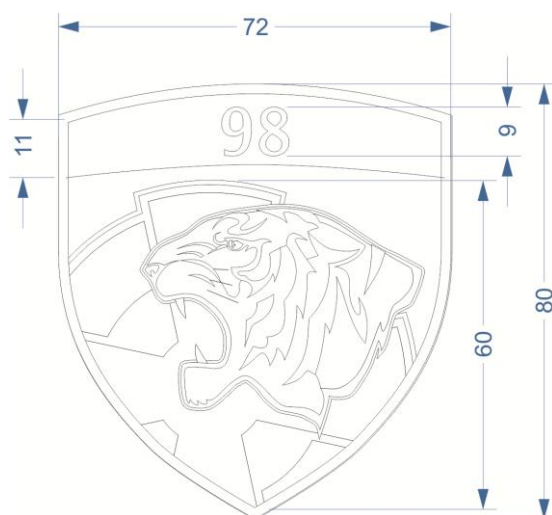

Слика 89. Димензије амблема 98. ваздухопловне бригаде

45. Амблем 250. ракетне бригаде за противваздухопловна дејства Ратног ваздухопловства и противваздухопловне одбране

Амблем 250. ракетне бригаде за противваздухопловна дејства Ратног ваздухопловства и противваздухопловне одбране чини светлоплави штит на којем се налази радарски радијус преко којег су укрштена карактеристична средства којима јединице противваздухопловне одбране извршавају задатке. Глава штита је црвене боје са две беле усправне пруге између којих је у боји сребра исписана арапска бројка 250. Глава штита представља ленту Ордена народног хероја који је јединица добила 1999. године за заслуге у одбрани од НАТО агресије.

На слици 90. дат је приказ идејног решења изгледа амблема 250. ракетне бригаде за противваздухопловна дејства Ратног ваздухопловства и противваздухопловне одбране.



За службену и свечану униформу



За теренску униформу

Слика 90. Идејно решење амблема 250. ракетне бригаде за противваздухопловна дејства

Димензије амблема амблема 250. ракетне бригаде за противваздухопловна дејства Ратног ваздухопловства и противваздухопловне одбране дате су на слици 91.

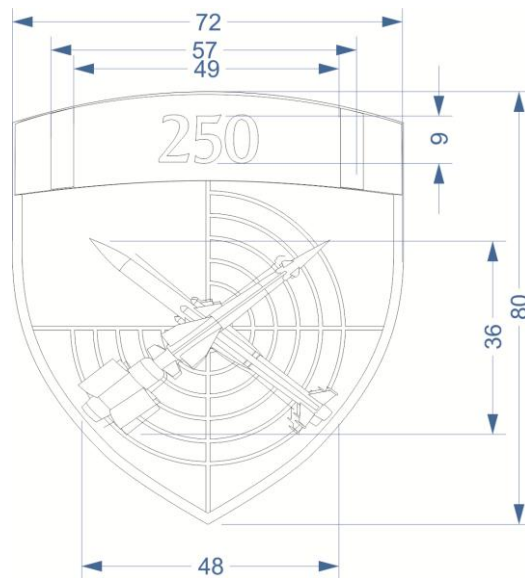

Слика 91. Димензије амблема 250. ракетне бригаде за противваздухопловна дејства

46. Амблем 126. бригаде ваздушног осматрања, јављања и навођења Ратног ваздухопловства и противваздухопловне одбране

Амблем 126. бригаде ваздушног осматрања, јављања и навођења Ратног ваздухопловства и противваздухопловне одбране чини светлоплави штит на којем се налази сова раширених крила у боји сребра. Глава штита је црвене боје са две беле усправне пруге између којих се налази арапска бројка 126 у боји сребра. Глава штита представља ленту Ордена народног хероја, који је јединица добила 1999. године за заслуге у одбрани од НАТО агресије.

На слици 92. дат је приказ идејног решења изгледа амблема 126. бригаде ваздушног осматрања, јављања и навођења Ратног ваздухопловства и противваздухопловне одбране.



За службену и свечану униформу



За теренску униформу

Слика 92. Идејно решење амблема 126. бригаде ваздушног осматрања, јављања и навођења

Димензије амблема 126. бригаде ваздушног осматрања, јављања и навођења Ратног ваздухопловства и противваздухопловне одбране дате су на слици 93.

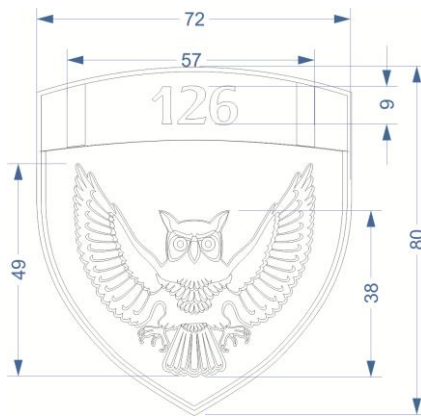

Слика 93. Димензије амблема 126. бригаде ваздушног осматрања, јављања и навођења

47. Амблем 333. инжињеријског батаљона Ратног ваздухопловства и противваздухопловне одбране

Амблем 333. инжињеријског батаљона Ратног ваздухопловства и противваздухопловне одбране чини светлоплави штит на којем је стилизовани приказ реке од три беле таласасте линије са по једном кулом у боји сребра лево и десно које су повезане мостом у боји сребра. На глави штита је линијом у боји сребра одељена арапска бројка 333 у боји сребра.

На слици 94. дат је приказ идејног решења изгледа амблема 333. инжињеријског батаљона Ратног ваздухопловства и противваздухопловне одбране.



За службену и свечану униформу



За теренску униформу

Слика 94. Идејно решење амблема 333. инжињеријског батаљона

Димензије амблема амблема 333. инжињеријског батаљона Ратног ваздухопловства и противваздухопловне одбране дате су на слици 95.

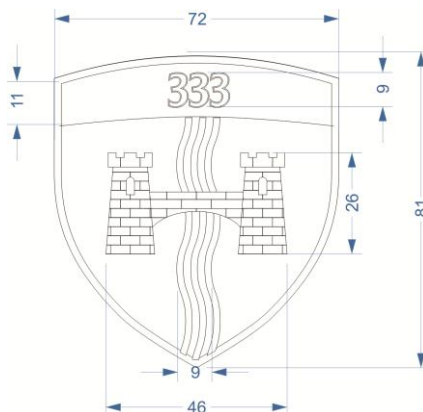

Слика 95. Димензије амблема 333. инжињеријског батаљона

48. Амблем 210. батаљона везе Ратног ваздухопловства и противваздухопловне одбране

Амблем 210. батаљона везе Ратног ваздухопловства и противваздухопловне одбране чини светлоплави штит на којем су стилизоване муње у боји сребра. На глави штита је линијом у боји сребра одељена арапска бројка 210 у боји сребра.

На слици 96. дат је приказ идејног решења изгледа амблема 210. батаљона везе Ратног ваздухопловства и противваздухопловне одбране.



*За службену и свечану униформу*



*За теренску униформу*

*Слика 96. Идејно решење амблема 210. батаљона везе*

Димензије амблема амблема 210. батаљона везе Ратног ваздухопловства и противваздухопловне одбране дате су на слици 97.

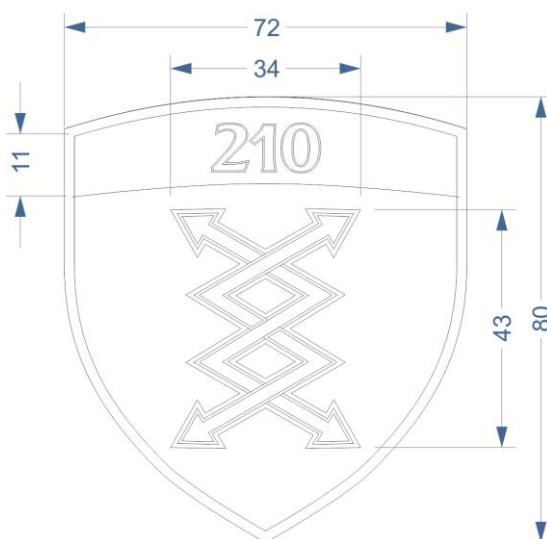

*Слика 97. Димензије амблема 210. батаљона везе*

49. Амблем 1. центра за обуку Команде за обуку

Амблем 1. центра за обуку Команде за обуку чини штит подељен по вертикали на лево тамноцрвено и десно светлоплаво поље са укрштеним мачевима у боји злата. Изнад укрштених мачева, у боји злата исписана је арапска бројка 1.

На слици 98. дат је приказ идејног решења изгледа 1. центра за обуку Команде за обуку.



*За службену и свечану униформу*



*За теренску униформу*

*Слика 98. Идејно решење амблема 1. центра за обуку*

Димензије амблема 1. центра за обуку Команде за обуку дате су на слици 99.

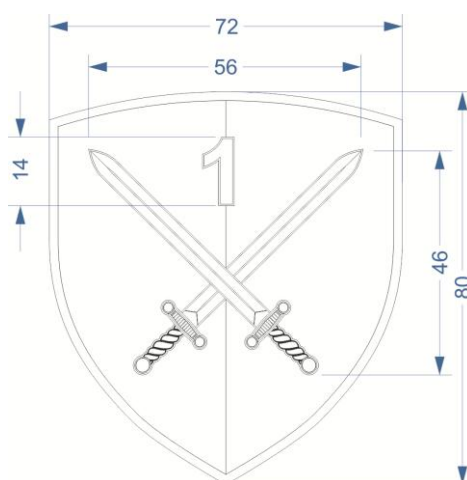

*Слика 99. Димензије амблема 1. центра за обуку*

50. Амблем 2. центра за обуку Команде за обуку

Амблем 2. центра за обуку чини штит подељен по вертикали на лево тамноцрвено и десно светлоплаво поље са укрштеним мачевима у боји злата. Изнад укрштених мачева, у боји злата исписана је арапска бројка 2.

На слици 100. дат је приказ идејног решења изгледа 2. центра за обуку Команде за обуку.



*За службену и свечану униформу*



*За теренску униформу*

*Слика 100. Идејно решење амблема 2. центра за обуку*

Димензије амблема 2. центра за обуку Команде за обуку дате су на слици 101.

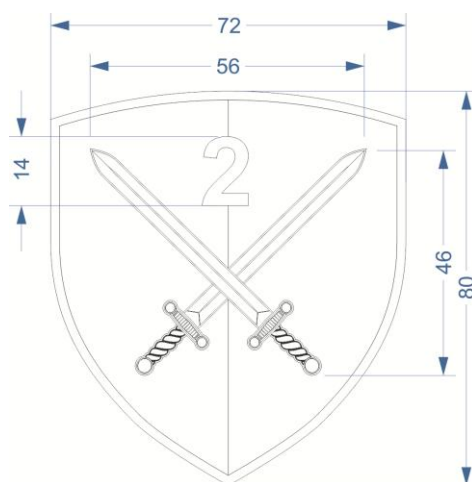

Слика 101. Димензије амблема 2. центра за обуку

### 51. Амблем 3. центра за обуку Команде за обуку

Амблем 3. центра за обуку Команде за обуку чини штит подељен по вертикали на лево тамноцрвено и десно светлоплаво поље са укрштеним мачевима у боји злата. Изнад укрштених мачева, у боји злата исписана је арапска бројка 3.

На слици 102. дат је приказ идејног решења изгледа 3. центра за обуку Команде за обуку.



За службену и свечану униформу



За теренску униформу

Слика 102. Идејно решење амблема 3. центра за обуку

Димензије амблема 3. центра за обуку Команде за обуку дате су на слици 103.

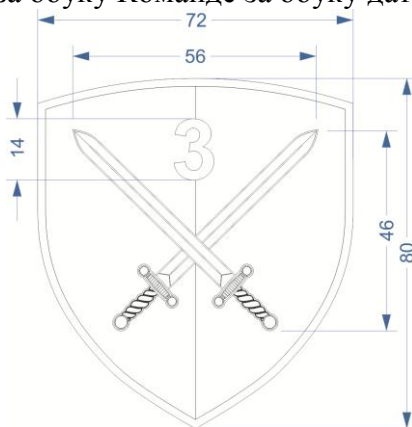

Слика 103. Димензије амблема 3. центра за обуку

## 52. Амблем Центра за обуку Копнене војске

Амблем Центра за обуку Копнене војске чини штит који је подељен по вертикали на лево тамноцрвено и десно светлоплаво поље са две укрштене пушке у боји злата које симболично подсећају на основно оружје јединица овог вида.

На слици 104. дат је приказ идејног решења изгледа Центра за обуку Копнене војске.



*За службену и свечану униформу*



*За теренску униформу*

*Слика 104. Идејно решење амблема Центра за обуку*

Димензије амблема Центра за обуку Копнене војске дате су на слици 105.

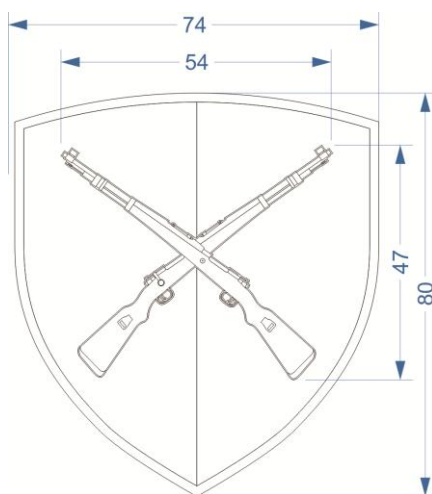

*Слика 105. Димензије амблема Центра за обуку*

## 53. Амблем Команде за развој

Амблем Команде за развој чини штит који је по вертикали подељен на лево тамноцрвено и десно светлоплаво поље са стилизованим приказом укрштеног мача и пушке у боји злата.

На слици 106. дат је приказ идејног решења изгледа амблема Команде за развој.



За службену и свечану униформу



За теренску униформу

Слика 106. Идејно решење амблема Команде за развој

Димензије амблема Команде за развој дате су на слици 107.

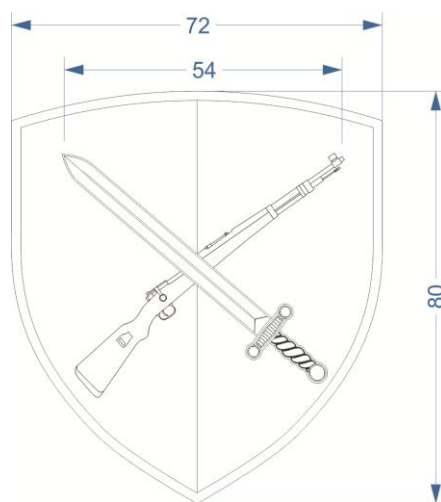

Слика 107. Димензије амблема Команде за развој

#### 54. Амблем Командног батаљона Команде за обуку

Амблем Командног батаљона Команде за обуку чини штит који је по вертикали подељен на лево тамноцрвено и десно светлоплаво поље са стилизованим приказом мача постављеног вертикално по средини у боји злата.

На слици 108. дат је приказ идејног решења изгледа амблема Командног батаљона Команде за обуку.



За службену и свечану униформу



За теренску униформу

Слика 108. Идејно решење амблема Командног батаљона

Димензије амблема Командног батаљона Команде за обуку дате су на слици 109.

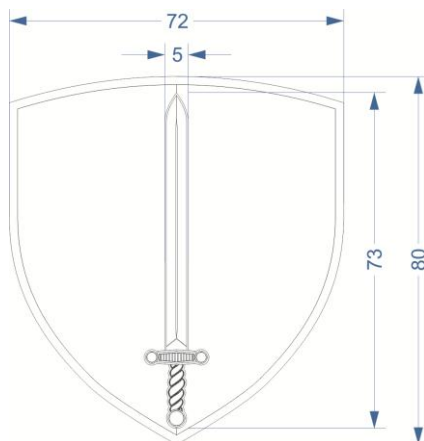

Слика 109. Димензије амблема Командног батаљона

#### 55. Амблем Центра за обуку и усавршавање подофицира Команде за обуку

Амблем Центра за обуку и усавршавање подофицира Команде за обуку чини штит који је по вертикали подељен на лево тамноцрвено и десно светлоплаво поље са укрштеним мачевима у боји сребра. Изнад укрштених мачева у средини је стилизовани приказ чина заставника прве класе, а у доњем делу је отворена књига у боји сребра.

На слици 110. дат је приказ идејног решења изгледа амблема Центра за обуку и усавршавање подофицира Команде за обуку.

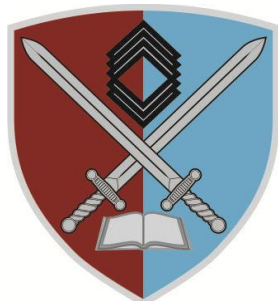

За службену и свечану униформу



За теренску униформу

Слика 110. Идејно решење амблема Центра за обуку и усавршавање подофицира за обуку

Димензије амблема Центра за обуку и усавршавање подофицира Команде за обуку дате су на слици 111.

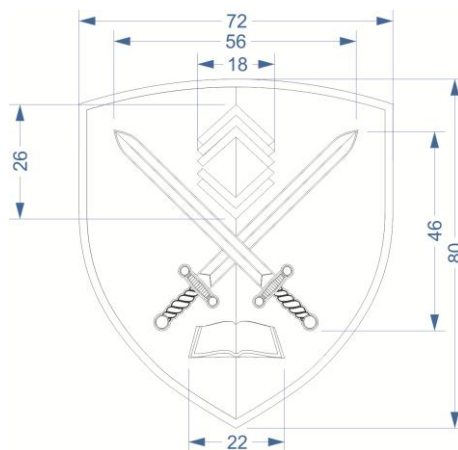

Слика 111. Димензије амблема Центра за обуку и усавршавање подофицира

56. Амблем Центра за обуку Ратног ваздухопловства и противваздухопловне одбране Команде за обуку

Амблем Центра за обуку Ратног ваздухопловства и противваздухопловне одбране Команде за обуку чини штит који је по вертикали подељен на лево тамноцрвено и десно светлоплаво поље са радарским радијусом у боји злата преко којег је соко у боји злата раширених крила као симбол свих јединица Ваздухопловства и противваздухопловне одбране.

На слици 112. дат је приказ идејног решења изгледа амблема Центра за обуку Ратног ваздухопловства и противваздухопловне одбране Команде за обуку.



За службену и свечану униформу



За теренску униформу

Слика 112. Идејно решење амблема Центра за обуку Ратног ваздухопловства и противваздухопловне одбране

Димензије амблема Центра за обуку Ратног ваздухопловства и противваздухопловне одбране Команде за обуку дате су на слици 113.

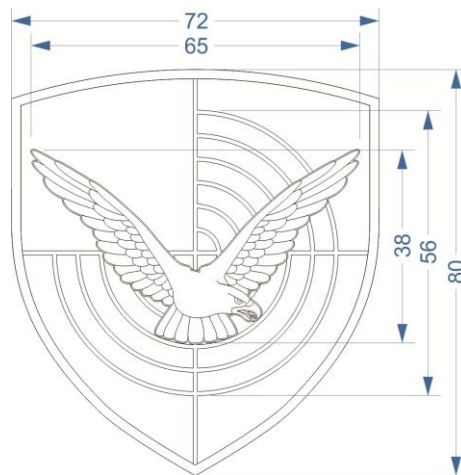

Слика 113. Димензије амблема Центра за обуку Ратног ваздухопловства и противваздухопловне одбране

### 57. Амблем Центра за обуку везе и информатике Команде за обуку

Амблем Центра за обуку везе и информатике Команде за обуку чини штит који је по вертикали подељен на лево тамноцрвено и десно светлоплаво поље на којем се налазе у боји злата испреплетени знак везе и мач врхом окренут нагоре.

На слици 114. дат је приказ идејног решења изгледа амблема Центра за обуку везе и информатике Команде за обуку.



За службену и свечану униформу



За теренску униформу

Слика 114. Идејно решење амблема Центра за обуку везе и информатике

Димензије амблема Центра за обуку везе и информатике Команде за обуку дате су на слици 115.

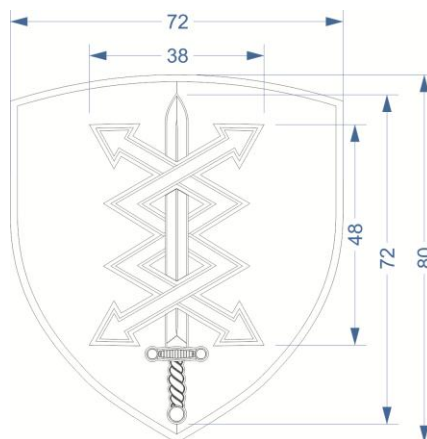

Слика 115. Димензије амблема Центра за обуку везе, информатике и електронских дејстава

58. Амблем Центра за обуку логистике Команде за обуку

Амблем Центра за обуку логистике Команде за обуку чини штит који је по вертикали подељен на лево тамноцрвено и десно светлоплаво поље на којем се налазе испреплетени зупчаник и троугао у боји злата.

На слици 116. дат је приказ идејног решења изгледа амблема Центра за обуку логистике Команде за обуку.

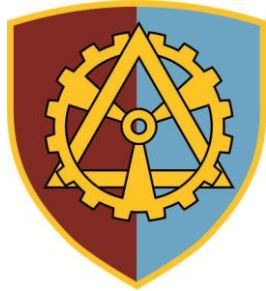

*За службену и свечану униформу*



*За теренску униформу*

*Слика 116. Идејно решење амблема Центра за обуку логистике*

Димензије амблема Центра за обуку логистике Команде за обуку дате су на слици 117.

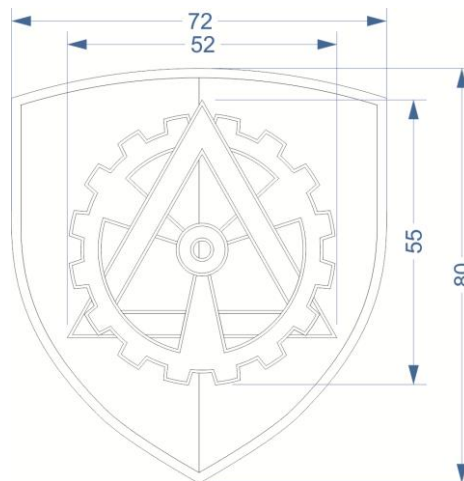

*Слика 117. Димензије амблема Центра за обуку логистике*

59. Амблем Центра за усавршавање кадрова атомско-биолошко-хемијске одбране Команде за обуку

Амблем Центра за усавршавање кадрова атомско-биолошко-хемијске одбране Команде за обуку чини штит који је по вертикали подељен на лево тамноцрвено и десно светлоплаво поље на којем се у боји злата налазе међународне ознаке упозорења за биолошку опасност у доњем делу тамноцрвеног поља, за хемијску опасност у доњем делу светлоплавог поља и за радиоактивну опасност по вертикали у горњем делу штита.

На слици 118. дат је приказ идејног решења изгледа амблема Центра за усавршавање кадрова атомско-биолошко-хемијске одбране Команде за обуку.

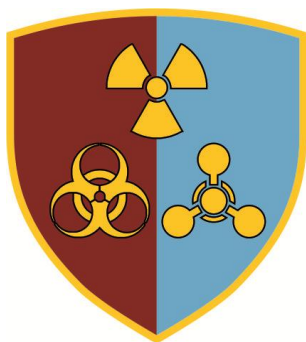

*За службену и свечану униформу*



*За теренску униформу*

*Слика 118. Идејно решење амблема Центра за усавршавање кадрова атомско-биолошко-хемијске одбране*

Димензије амблема Центра за усавршавање кадрова атомско-биолошко-хемијске одбране Команде за обуку дате су на слици 119.

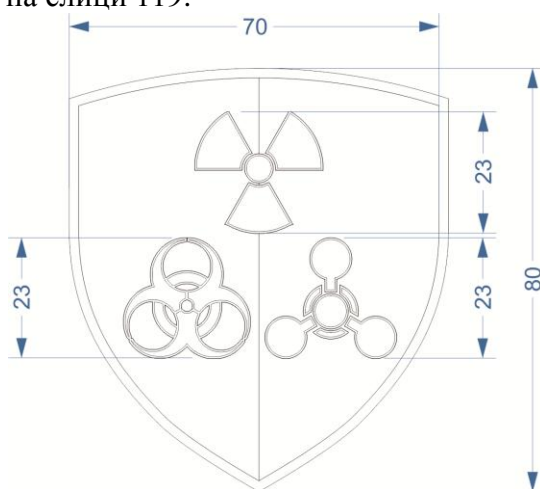

*Слика 119. Димензије амблема Центра за усавршавање кадрова атомско-биолошко-хемијске одбране*

#### 60. Амблем Интервидовског полигона „Пасуљанске ливаде“ Команде за обуку

Амблем Интервидовског полигона „Пасуљанске ливаде“ Команде за обуку чини штит који је по вертикали подељен на лево тамноцрвено и десно светлоплаво поље са стилизованим приказом укрштених мачева у боји злата преко којих се налази приказ мете.

На слици 120. дат је приказ идејног решења изгледа амблема Интервидовског полигона „Пасуљанске ливаде“ Команде за обуку.



*За службену и свечану униформу*



*За теренску униформу*

*Слика 120. Идејно решење амблема Интервидовског полигона „Пасуљанске ливаде“*

Димензије амблема Интервидовског полигона „Пасуљанске ливаде“ Команде за обуку дате су на слици 121.

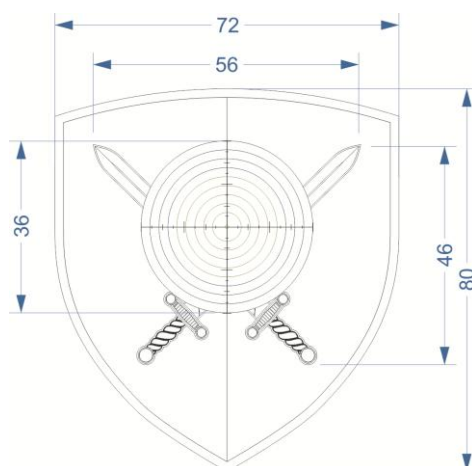

Слика 121. Димензије амблема Интервидовског полигона „Пасуљанске ливаде“

#### 61. Амблем Војногеографског института

Амблем Војногеографског института чини штит који је по вертикали подељен на лево тамноцрвено и десно светлоплаво поље на којем је стилизовани приказ троугла и глобуса преко његове површине и који прелази ивице троугла. На глобусу је стилизовани приказ теодолита испод којег се налази година оснивања Географског одељења у белој боји, чију традицију наставља Војногеографски институт.

На слици 122. дат је приказ идејног решења изгледа амблема Војногеографског института.



За службену и свечану униформу

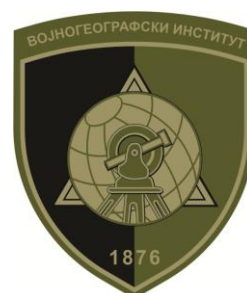

За теренску униформу

Слика 122. Идејно решење амблема Војногеографског института

Димензије амблема Војногеографског института дате су на слици 123.

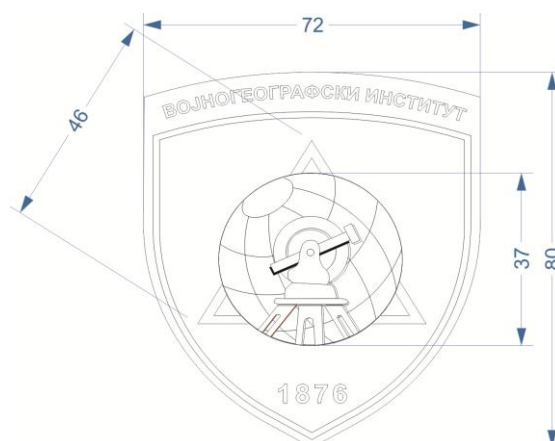

Слика 123. Димензије амблема Војногеографског института

## 62. Амблем Техничког ремонтног завода „Чачак“

Амблем Техничког ремонтног завода „Чачак“ чини штит који је по вертикали подељен на лево тамноцрвено и десно светлоплаво поље на којем је стилизовани приказ зупчаника беле боје. На средини зупчаника је ћирилично слово: „Р“ беле боје. Испод зупчаника белом бојом исписана је година оснивања Инжињеријско-техничког завода, чију традицију наставља ова установа. Врх штита је одељен линијом беле боје са натписом ћириличним словима беле боје: ТЕХНИЧКИ РЕМОНТНИ ЗАВОД „ЧАЧАК“.

На слици 124. дат је приказ идејног решења изгледа амблема Техничког ремонтног завода „Чачак“.



За службену и свечану униформу



За теренску униформу

Слика 124. Идејно решење амблема Техничког ремонтног завода „Чачак“

Димензије амблема Техничког ремонтног завода „Чачак“ дате су на слици 125.

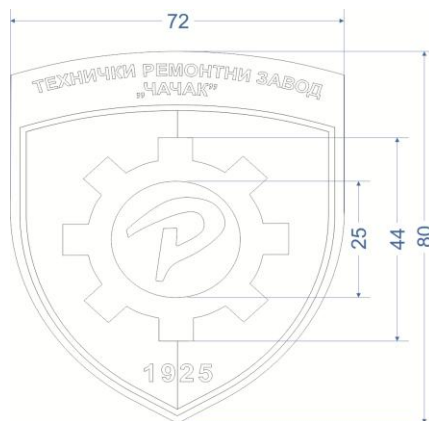

Слика 125. Димензије амблема Техничког ремонтног завода „Чачак“

## 63. Амблем припадности санитетских јединица МО и ВС

Амблем припадности санитетским јединица МО и ВС

Амблем припадности санитетским јединица МО и ВС је кружног облика и израђује се на ткиној подлози у белој боји (техником жакар ткања) на којој је уткан крст црвене боје.

На полеђини ознаке најпре се лепи памучно лепљиво платно и потом уз помоћ термо фолије фиксира се кукичasti део чичак траке. Чичак трака се додатно фиксира иберштепом полиестерским концем по свим ивицама. Ивице ознаке прецизно су искројене и затопљене.

На слици 126. дат је приказ идејног решења изгледа амблема припадности санитетских јединица МО и ВС.

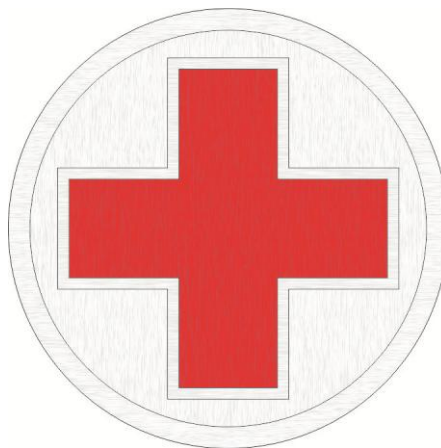

Слика 126. Идејно решење изгледа Амблема припадности санитетских јединица МО и ВС

Димензије Амблема припадности санитетских јединица МО и ВС, дате су на слици 127.

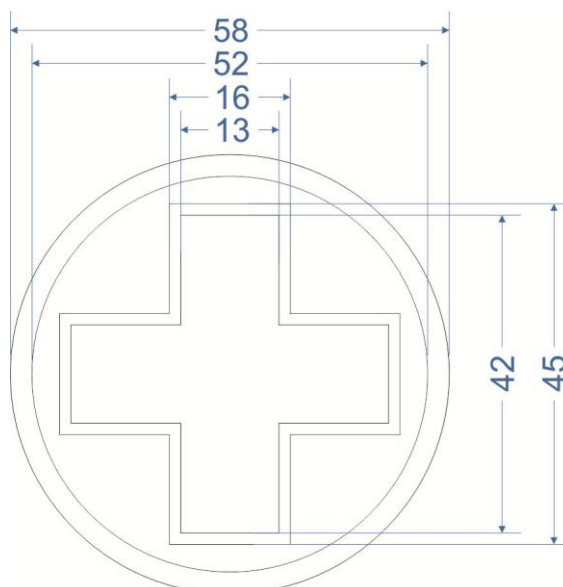

Слика 127. Димензије Амблема припадности санитетских јединица МО и ВС

#### 64. Лента за теренску униформу

Лента је лучног облика, тамнозелене боје са натписом штампаним ћириличким словима светлозелене зелене боје: „ЗА СЛОБОДУ И ЧАСТ ОТАЏБИНЕ“. На тканог подлози натпис се израђује технологијом „жакар“ ткања, у фонту „Ресавска Санс“.

Нумеричке вредности нијанси боја на ленти дате су орјентационо према систему „СМУК“. Нијансе боја на ленти, укључујући и нијансу боје конца за опшивање, морају да буду усклађене са нијансама боја на овереном узорку за серијску производњу.

Толеранција основних спољних (габаритних) мера ленте је  $\pm 1$  mm.

Графички стандарди боја ленте, утврђују се орјентационо према систему „СМУК“ по следећем: тамнозелена СМУК44-30-86-52, светлозелена 37-24-64-20.

На слици 128. дат је приказ идејног решења изгледа ленте за теренску униформу.



Слика 128. Идејно решење изгледа ленте за теренску униформу

Димензије ленте за теренску униформу приказане су на слици 129.

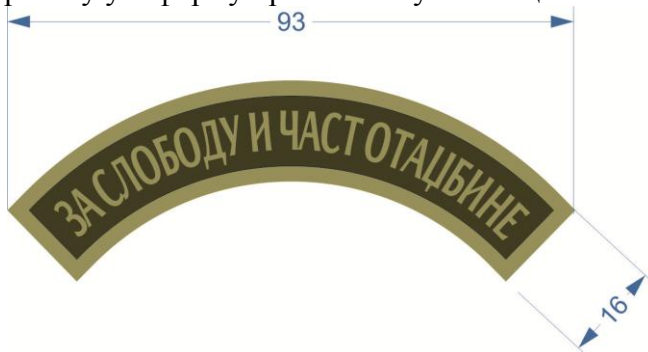

Слика 129. Димензије ленте за теренску униформу

#### **Добра Партије IX – Значка усавршавања**

##### 1. Значка Командно-штабног усавршавања

Значка Командно-штабног усавршавања је састављена из два метална елемента-већи део је основа и мањи део који је аплициран и спојен са основом вијком пречника 3mm и одговарајућом матицом пречника 8mm. Основа је хромирана и квадратног облика са троугластим рељефним испустима (рељеф је као на розети за ознаку чина официра) на средишњим деловима страница квадрата.

У унутрашњем делу квадрата, поред ивица, дат је вертикални приказ лорововог лишћа које је благо патинирано.

Унутрашњост основе је прекривена тамно црвеним емајлом. На средишњем делу црвеног поља налази се аплицирани део који се састоји од две укрштене хромиране сабље са позлаћеним рукохватима између којих је емајлирани тамно црвени штит са додатно нанетим слојем безбојног емајла тако да има конвексни облик. У унутрашњости штита налази се хромирани крст са четири оцила. Спољни део штита је позлаћен, а на врху штита налази се позлаћена круна. Елементи на круни се не лакирају емајлом.

На слици 1. приказан је изглед и облик значке Командно-штабног усавршавања.



Слика 1. Изглед и облик значке Командно-штабног усавршавања

Реверс значке Командно-штабног усавршавања је текстуриран и хромиран, и на њему се може гравирати број класе према захтеву крајњег корисника Наручиоца, који ће бити одређен диспозицијом Наручиоца.

Значка се причвршћује на одевни предмет помоћу две копче са иглама и притисницама (на реверсу значке). Димензије значке Командно-штабног усавршавања приказане су на слици 2.

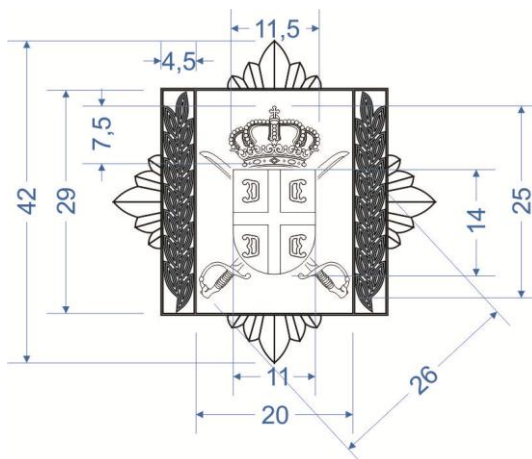

Слика 2. Димензије значке Командно-штабног усавршавања

Параметри који нису дати на слици 15. су следећи:

- дебљина основе са лаворовим венцима и розетом                    сса 2,7 mm,
- дебљина штита са оцилима, сабљама и круном                    сса 2,2 mm.

## 2. Значка Генералштабног усавршавања

Значка генералштабног усавршавања је је састављена из два метална елемента-већи део је основа и мањи део који је аплициран и спојен са основом вијком дужине 3mm и матицом пречника 8 mm. Значка је по облику, димензијама и употребљеном основном материјалу идентична са значком командно-штабног усавршавања. Разлика је само у начину финалне обраде, у томе што су на значки генералштабног усавршавања спољашњи делови основе квадратног облика, вертикални правоугаони делови са лорововим лишћем и троугласти испусти позлаћени, а код значке командно-штабног усавршавања су хромирани. На слици 3. приказан је изглед и облик значке Генералштабног усавршавања.



Слика 3. Изглед и облик значке Генералштабног усавршавања

Реверс значке генералштабног усавршавања је текстуриран и позлаћен, и на њему се може гравирати број класе према захтеву крајњег корисника Наручиоца, који ће бити одређен диспозицијом Наручиоца.

Значка се причвршћује на одевни предмет помоћу две копче са иглама и притисницама (на реверсу значке).

На слици 4. су димензије значке Генералштабног усавршавања.

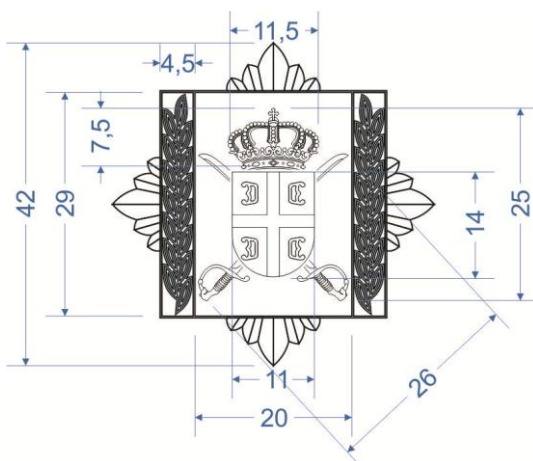

Слика 4. Димензије значке Генералштабног усавршавања

Параметри који нису дати на слици 17. су следећи:

- дебљина основе са лорововим венцима и розетом
- дебљина штита са оцилима, сабљама и круном

ска 2,7 mm,  
ска 2,2 mm.

### 3. Комплет значака Високих студија безбедности и одбране

Комплет значака високих студија безбедности и одбране састоји се од: а) значке, б) плочице са значком, в) мале значке и г) кутије са пластичном плочицом.

#### а) Значка

Значка високих студија безбедности и одбране је овалног облика и састоји се из два метална елемента-већи део је основа и мањи део који је аплициран и спојен са основом вијком дужине 3mm и матицом пречника 8mm.

Основа значке је оивичена венцем (са леве стране је лоровово лишће, а са десне стране је храстово лишће). Лишће венца је позлаћено и благо патинирано. Унутрашњи део основе је емајлиран плавим емајлом. У доњем делу венца налази се стилизовани приказ државне заставе, позлаћених ивица и поља која су офарбана црвеним, плавим и белим емајлом.

На средишњем делу плавог поља основе постављен је аплицирани део који чини грб Републике Србије. Штит грба је оивичен позлатом а унутрашњост штита је офарбана црвеним емајлом. У средишту штита је посребрени орао наоружан позлаћеним кљуновима, канцама и криновима. У средишту орла налази се штит Војске Србије који је офарабан црвеним емајлом са посребрним крстом и оцилима. На штит грба Републике Србије је нанет слој безбојног емајла тако да има конвексни облик.

На слици 5. приказан је изглед и облик значака и плочице Високих студија безбедности и одбране.



Слика 5. Изглед и облик значака и плочице Високих студија безбедности и одбране

На средишњем делу реверса значке може се гравирати број класе према захтеву крајњег корисника Наручиоца према диспозицији Наручиоца.

Значка се причвршћује на одевни предмет помоћу две копче са иглама (на реверсу значке) и притисницама. Димензије значке високих студија безбедности и одбране приказане су на слици 6.

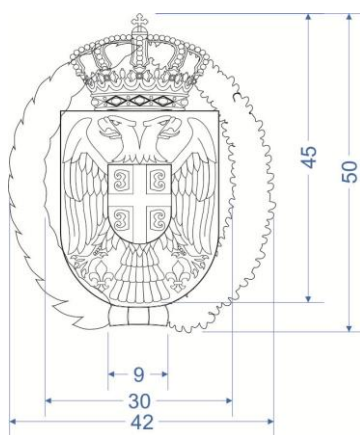

Слика 6. Димензије значке Високих студија безбедности и одбране

Напомена:

Остале димензије грба на значки су у складу са Законом о изгледу и употреби грба, заставе и химне Републике Србије („Службени гласник Републике Србије“, бр. 36/09 и Уредбом о утврђивању изворника Великог и Малог грба, изворника заставе и нотног записа химне Републике Србије („Службени гласник Републике Србије“, бр. 85/10).

Параметри који нису дати на слици 6. су следећи:

- |                                 |             |
|---------------------------------|-------------|
| - дебљина основе са венцем      | сва 2,5 mm, |
| - дебљина грба Републике Србије | сва 2,4 mm. |

б) Пластица са значком

Значка која се налази на пластици је идентичних димензија са значком која се носи на униформи (претходно описаном), с тим што се приликом паковања учвршћује на пластицу (у средишњем делу) уз помоћ две копче са иглама и притисницама.

Пластица је израђена од нерђајућег челика са угравираним словима обојеним црним емајлом, димензија 100 x 75 x 1 mm, чије су странице благо оборене и обрађене (R 0,25 mm).

У горњем делу пластице је методом гравирања утиснут текст у четири реда: „РЕПУБЛИКА СРБИЈА“, „МИНИСТАРСТВО ОДБРАНЕ“, „Војна академија“ и „Школа националне одбране“, а у доњем делу је текст у једном реду: „Високе студије безбедности и одбране“. Фонт „Ресавска Санс“. Текст је угравиран ћириличним писмом и обојен црном бојом.

Димензије плочице високих студија безбедности и одбране приказане су на слици 7.

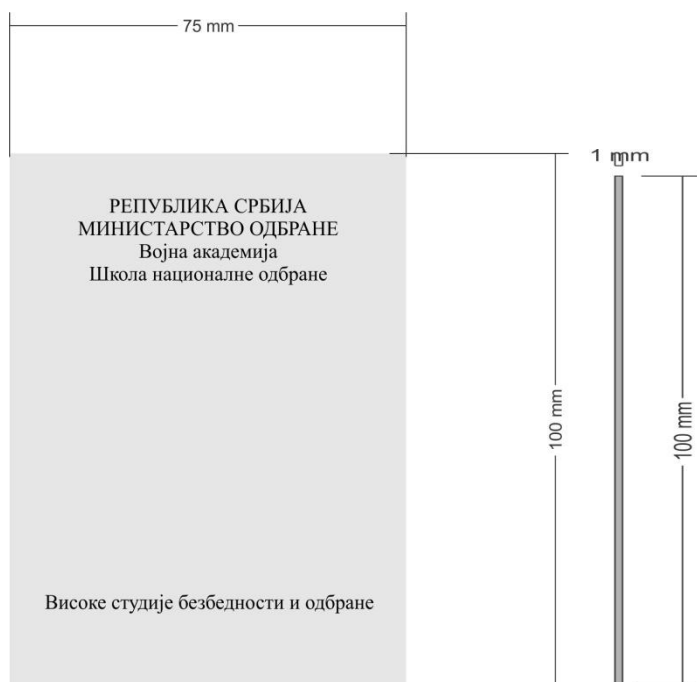

Слика 7. Димензије плочице за значку Високих студија безбедности и одбране

в) Мала значка

Мала значка која се налази у кутији испод плочице је идентична великој по питању начина израде, врсте материјала и изгледа, с тим што је пропорционално умањена 3 пута. На реверсу мале значке налази се једна копча са притисницом.

г) Кутија са пластичном плочицом

Кутија за комплет значака Високих студија безбедности и одбране је спољних димензија 150 x 110 x 30 mm (дужина × ширина × висина), а унутрашње димензије су 135 x 95 mm (толеранције мера за кутију су + -3%).

Кутија је обложена материјалом „пелак“ тамно плаве боје.

Кутија је конструктивно подељена у две половине. Лежиште за комплет значака урађено је од плиша тамноплаве боје и може се подизати уз помоћ синтетичке траке. Веза дна и поклопца кутије остварена је траком (српском тробојком), ширине 8 mm.

Са унутрашње стране поклопца кутије налази се пластична плочица у боји сребра на којој се исписују подаци о примаоцу значке, као и месту и датуму уручивања значке. Наведени подаци достављају се продавцу накнадно после закључења купопродајног уговора од стране крајњег корисника Наручиоца који је одређен диспозицијом Наручиоца. Димензије пластичне плочице одговарају димензијама унутрашњег дела поклопца кутије. У левом горњем и десном доњем углу преко пластичне плочице постављају се тробојне текстилне траке (у боји заставе Србије), ширине 8 mm.

На поклопцу кутије, техником сребротисак у сребрној боји, урађен је натпис „Високе студије безбедности и одбране“.

Значка на плочици и мала значка испоручују се у кутији, а друга значка се испоручује у одговарајућој ПВЦ фолији.

### 3.3. Услови израде и квалитет

Уговорена добра морају бити нова и по квалитету морају у потпуности одговарати захтевима за квалитет који је прописан Техничким карактеристикама (спецификацијама) које су прилог уговора и чине његов саставни део и овереним узорцима (од стране Војнотехничког института Сектора за материјалне ресурсе Министарства одбране - у даљем тексту: ВТИ СМР МО).

Уговорена добра **Партије IX - Значке усавршавања** у свему ће одговарати захтевима за квалитет прописан Техничким карактеристикама (спецификацијама) које су прилог уговора и овереним узорцима од стране ВТИ СМР МО (претходно овереним пре отварања понуда у отвореном поступку јавне набавке ЈН број 2/2016 – Војне ознаке).

Одступања у квалитету су дозвољена само у оквиру задатих толеранција у Техничким карактеристикама (спецификацијама).

Добављач обезбеђује сав основни материјал, репроматеријал и ситан прибор за израду уговорених добара.

Овера узорака за сва добра је бесплатна је и врши се органолептички.

Консултације у вези са поступком овере узорака добављач може да обави сапредставницима Одсека за ИнМС ВТИ, путем контакттелефона 011/2051-699 или 011/2051-551, телефакс 011/2508-474.

Пре израде сопствених узорака, оверене узорке добара из свих Партија осим добара из Партије III - Значке металне за личну идентификацију и Партије VII - Војне значке, заинтересовани добављачи могу погледати у просторијама Одсека за ИнМС ВТИ, Ратка Ресановића број 1, Београд, **сваким радним даном од 08.00 до 15.00 часова**.

Приликом овере узорака добављач је дужан да достави Атест о уграђеном репроматеријалу.

За оверу узорака свих уговорених добара (осим за добара из Партије IX - Значке усавршавања) добављач је дужан да достави **по 2 (две) јединице** производа.

Добављач је у обавези да пре почетка производње, у року од **30 (тридесет) дана од дана закључења уговора за добра из Партије I - Идентификационе металне значке, Партије II - Значке текстилне за личну идентификацију, Партије III – Идентификациона плочица, Партије VI - Значке завршених школа и курсева– униформу, за добра под редним бројем 4.,5.,25.,26.,111. и 112. из Партије VIII – Амблеми, а за сва остала добрау року од 60 (шездесет) дана од дана закључења уговора**, достави узорке на оверу у ВТИ СМР МО, која ће се вршити на основу званичног дописа добављача који се доставља на адресу: Одсек за ИнМС ВТИ, Ратка Ресановића број 1, у којем морају да се наведу датум достављања узорака, број уговора, назив и количина узорака који се достављају.

Рок за оверу узорака од стране Одсека за ИнМС ВТИ, односно за обавештење о евентуалном одбијању овере узорака са разлoзима за одбијање је **највише 10 (десет) радних дана** од дана достављања узорака.

Уколико је овера узорака дуже трајала, а добављач је узорке доставио у предвиђеном року, рок испоруке се продужава за број дана колико је овера узорака дуже трајала, што се утврђује на основу писаног обавештења о броју дана кашњења овере узорака, које је Одсек за ИнМС ВТИ дужан да достави наручиоцу и добављачу.

**Уколико узорак не задовољава уговорне параметре квалитета добављачу се даје накнадни рок од 5 (пет) радних дана за корекцију и достављање нових узорака на оверу уз званични допис добављача који се доставља на адресу: Одсек за ИнМС ВТИ, Ратка Ресановића број 1, у којем морају да се наведу датум достављања узорака, број уговора, назив и количина узорака који се достављају.**

Уколико добављач ни у другом покушају не изврши оверу узорака, наручилац може покренути поступак за једнострано раскидање уговора. Други покушај овере узорака не утиче на продужетак рока испоруке. Уколико добављач не изврши оверу узорака ни у другом покушају **у обавези је да за трећи покушај овере узорака тражи сагласност од наручиоца - Управе за ТСВ СЛР МО за накнади рок од 5 (пет) радних дана за корекцију и достављање нових узорака на оверу.**

Једна јединица оверених узорака (осим добара Партије IX - Значке усавршавања), враћа се добављачу за серијску производњу и квалитативни пријем и исти је дужан да их покаже Војној контроли квалитета Сектора за материјалне ресурсе Министарства одбране (у даљем тексту: ВКК СМР МО) и да их чува најмање 2 (две) године, после реализације уговора. Друга јединица оверених узорака остаје у власништву Одсека за ИнМС ВТИ.

Одсек за ИнМС ВТИ има обавезу да достави обавештење Управи за ТСВ СЛР МО о евентуалном враћању на дораду истих или коначном одбијању овере узорка због његових недостатака (са таксативно наведеним недостацима узорка), службеним путем и путем телефакса Управе за ТСВ СЛР МО, 011/3000-316.

### **3.4. Контрола квалитета – квалитативни и квантитативни пријем**

Добављач преузима потпуну одговорност за квалитет израде уговорених добара и обавезује се да ће произведена добра у свему одговарати захтевима за квалитет који је прописан Техничким карактеристикама (спецификацијама) које су саставни део уговора и овереном узорку.

Добављач се обавезује да **у року од 5 (пет) дана** од потписивања уговора сачини План производње-термин план реализације уговора и исти достави ВКК СМР МО. План производње-термин план реализације уговора је документ којим се идентификује предмети-добра производње, потребни ресурси и рокови за реализацију уговора. Форма Плана производње-термин плана реализације уговора није прецизно дефинисана и њу добављач прилагођава сопственим потребама и захтевима Уговора.

Добављач се обавезује да пре почетка реализације Уговора изради и са проверавачем ВКК СМР МО усагласи План квалитета и/или План контролисања добара која су предмет уговора. План квалитета је докуменат којим се за специфичан производ и процес утврђује које се процедуре и одговарајући ресурси морају применити, ко мора да их примени и када. План контролисања је документ добављача и представља плански и технички документ Плана квалитета или Плана контроле квалитета којим се дефинише мерење, контролисање и испитивање једне или више карактеристика производа или процеса са вођењем записника о квалитету ради утврђивања усаглашености са специфичним захтевима. Форма Плана квалитета и Плана контролисања добара није прецизно дефинисана и њу добављач прилагођава сопственим потребама и захтевима Уговора.

Консултације у вези са квалитетом уговорених добара и квалитативним пријемом добављач може да обави са представницима ВКК СМР МО (контакт телефон: 011/2051-486 или 011/2051-488).

Уколико добављач није и произвођач, дужан је да наведе са којим предузећем је уговорио производњу и складиштење, као и опрему са којом оно располаже ради благовремене припреме контролора за контролу процеса производње и евентуално вршење међуфазне контроле. За добра из Партије III обавезно је вршење међуфазне контроле.

Контролу производње, узорковање и квалитативни пријем врши ВКК СМР МО и представник Управе за ТСВ СЛР МО - наручиоца, у складишту добављача (искључиво у Републици Србији) на основу овереног узорка и техничких карактеристика (спецификација) у року од **5 (пет) дана од дана** када су, према позиву средства припремљена за пријем о чему ће се сачинити записник о квалитативном пријему добара.

Добављач је у обавези да благовремено (најкасније **5 (пет) дана**, од датума извршења пријема који је назначен у захтеву) обавести ВКК СМР МО, писано телефаксом на број 011/2505-880 или е-маилом на адресу: [vkk@mod.gov.rs](mailto:vkk@mod.gov.rs) о припремљености добара, која су предмет уговора за извршење пријема, при чему наводи број уговора, место извршења пријема, количину и врсту добара која ће бити припремљена за пријем.

Један примерак захтева за квалитативни пријем добављач доставља и наручиоцу -Управи за ТСВ СЛР МО у писаној форми телефаксом на број 011/3000-316 ради праћења реализације уговора.

Уколико проверавач/и из било којих разлога у датом року не изврши/е квалитативни пријем, о томе одмах писаним путем обавештава добављача и Управу за ТСВ СЛР МО са образложењем кашњења, а добављачу се продужава рок испоруке за број дана кашњења.

Добављач има обавезу да проверавачу/има, без надокнаде, обезбеди услове потребне за контролу квалитета предмета Уговора, укључујући простор и услуге административног и техничког особља, телефонске везе и материјално обезбеђење радног простора.

Пре отпочињања квалитативног пријема, добављач је у обавези да проверавачу/има омогући проверу да ли су припремљене количине у складу са уговореним по врсти, количини добара и крајњем кориснику. Обједињени преглед уговорених, припремљених и примљених добара, оверен од стране проверавача је саставни део Записника о пријему.

Добављач је обавезан да издвоји добра која су предмет Уговора, од осталих добара намењених тржишту у посебну просторију или део магацинског простора. Прегледане и примљене количине добара, проверавач/ивидно обележава/но са одговарајућим печатом.

#### ➤ **КВАЛИТАТИВНИ ПРИЈЕМ ЗА ДОБРА ИЗ ПАРТИЈЕ I, V, VI, VII и IX**

За добра на редном броју 2., 4., 5. и 7. из **Партије I – Идентификационе металне значке** ВКК СМР МО је у обавези да методом случајног узорковања издвоји и органолептички прегледа најмање 2(две) јединице од припремљених добара за испоруку, а по слободној процени може узорковати и сва добра припремљена за испоруку.

За добра на редном броју 1.,3. 6. и 8. из **Партије I – Идентификационе металне значке** ВКК СМР МО је у обавези да методом случајног узорковања издвоји и органолептички прегледа најмање 20% од припремљених добара за испоруку, а по слободној процени може узорковати и већи број припремљених добара за испоруку.

За добра на редном броју 7., 8., 15., 17.,18.,19.,20., 21.,23.,24.,31.,32.,37., 38., 41.,42.,43., 44., 45., 46., 47., 48., 49., 50., 51., 55., до 65., 67., 68., 69., и 71. из Партије **IV – Значке родова и служби Војске Србије за службену и свечану униформу** ВКК СМР МО је у обавези да методом случајног узорковања издвоји и органолептички прегледа најмање 2 (две) јединице од припремљених добара за испоруку, а за сва остала добра из Партије IV ВКК

СМР МО је у обавези да методом случајног узорковања издвоји и органолептички прегледа најмање, 10% од припремљених добара за испоруку, а по слободној процени може узорковати и већи број припремљених добара за испоруку.

За добра из Партије **VI – Значке завршених школа и курсева** ВКК СМР МО је у обавези да методом случајног узорковања издвоји и органолептички прегледа најмање 10% од припремљених добара за испоруку, а по слободној процени може узорковати и већи број припремљених добара за испоруку.

За добра из Партије **VII – Војне значке** ВКК СМР МО је у обавези да методом случајног узорковања издвоји и органолептички прегледа најмање 10% од припремљених добара за испоруку, а по слободној процени може узорковати и већи број припремљених добара за испоруку.

За добра из **Партије IX – Значке усавршавања** ВКК СМР МО је у обавези да методом случајног узорковања издвоји и органолептички прегледа најмање 2 (две) јединице од припремљених добара за испоруку, а по слободној процени може узорковати и већи број припремљених добара за испоруку.

Пре одпочињања органолептичког квалитативног пријема добављач је у обавези да приложи и стави на увид проверивачу/има квалитета ВКК СМР МО доказ о врсти уграђеног материјала из кога се може недвосмислено утврдити да су уговорена добра израђена од захтеваног материјала, као и изјаву под пуном материјалном и кривичном одговорношћу да су уговорена добра израђена по приложеном доказу. Уколико приложени докази, не задовољавају захтеве из техничке спецификације органолептички квалитативни пријем се неће вршити.

Провераваач/и ВКК СМР МО задржава право да узорак уговорених добара пошаље на лабораторијско испитивање уколико посумња на квалитет уграђених репроматеријала или посумња у валидност приложене документације. Трошкове доставе и лабораторијске анализе у I степену сноси добављач. Лабораторију за испитивање одређује провераваач/и ВКК СМР МО. Рок испоруке уговорених добара за које је узет узорак и послат на лабораторијско испитивање продужава се за број дана за колико је трајала лабораторијска провера квалитета.

Добављач је у обавези да увећа број уговорених добара за број узорака који се издваја за лабораторијску проверу (по један узорак за први и други степен испитивања). Један узорак је једна јединица мере уговорених добара.

Провераваач/и ВКК СМР МО сачињава/ју Записник о органолептичком прегледу и квалитативном пријему уговорених добара.

Ако провераваач/и ВКК СМР МО приликом органолептичког пријема уочи недостатке и наложи њихово отклањање и ако се приликом поновног органолептичког пријема уоче исти или нови недостаци, та количина готових добара се добављачу ставља на располагање и њен пријем се неће разматрати нити вршити.

Уколико добављач није сагласан са налазом провераваача/а ВКК СМР МО при органолептичком квалитативном пријему може захтевати поновни комисијски органолептички пријем. Исти врши мешовита комисија коју сачињавају два члана добављача, два члана наручиоца и један неутралан члан (стручно лице из те области), које споразумно одређују наручилац и добављач. Комисија има задатак да потврди или демантује првобитни налаз органолептичког квалитативног пријема провераваача и не може да доноси било какве одлуке које су у супротности са Уговором. Трошкове поновљеног комисијског пријема сноси добављач.

Један примерак Записника о органолептичком прегледу и квалитативном пријему уговорених добара без прилога који се односе на квалитет и изјаве Добављача, обавезно се доставља Управи за ТСВ СЈР МО ради праћења реализације Уговора.

Добављач је дужан да крајњем примаоцу, уз отпремницу, достави оверену фотокопију Записника о органолептичком прегледу и квалитативном пријему уговорених добара.

### ➤ **КВАЛИТАТИВНИ ПРИЈЕМ ЗА ДОБРА ИЗ ПАРТИЈЕ II**

Добављач је у обавези да приликом прве испоруке свих добара из **Партије II – Значке текстилне за личну идентификацију** да Управи за ТСВ СЈР МО достави Атест о лабораторијском испитивању предметних добара од стране акредитоване лабораторије која је вршила лабораторијску анализу. Квалитативни пријем добара из **Партије II – Значке текстилне за личну идентификацију** врши комисија наручиоца.

Наручилац задржава право да изврши лабораторијску проверу квалитета примљених добара, о свом трошку. У случају одступања од уговореног квалитета добављач се обавезује да надокнади све трошкове наручиоца и да повуче целокупне количине добара примљене између две лабораторијске провере и замени их новим.

### ➤ **КВАЛИТАТИВНИ ПРИЈЕМ ЗА ДОБРА ИЗ ПАРТИЈЕ III**

За добра из **Партије III – Идентифициона плочица ВКК СМР МО** је у обавези да методом случајног узорковања издвоји и органолептички прегледа најмање 10% од припремљених добара за испоруку, а по слободној процени може узорковати и већи број припремљених добара за испоруку.

Лабораторијска провера квалитета **Партије III – Идентифициона плочица** врши се из готових производа лабораторијском провером, која подразумева проверу квалитета према техничким спецификацијама из Уговора.

Број узорака за лабораторијску проверу квалитета за добра одређује се према следећој табели:

Редни број	Укупна количина за испоруку (комада)	Број узорака за испитивање у I степену	Број узорака за испитивање у II степену (контраузорци)
2.	од 1 до 500	1	1
3.	од 501 до 1000	2	2
4.	на сваких наредних 1000 по	1	1

Један узорак чини пет јединица производа.

Наручилац одређује лабораторију за испитивање квалитета производа у акредитованим лабораторијама о трошку добављача.

У случају када нека од уговорених страна није сагласна са налазима лабораторије у I степену, уговорне стране ће споразумно ангажовати независну акредитовану лабораторију. Транспорт узорака на лабораторијску анализу и/или суперанализу извршиће

добављач о свом трошку. Налаз лабораторије у I степену, треба бити донет у року **не дужем од 10 (десет) дана**.

Резултати суперанализе су коначни, а трошкове ангажовања лабораторије за суперанализу сносиће страна чија је тврдња о квалитету оспорена резултатом. Налаз мешовите комисије и лабораторије која је вршила суперанализу је коначан за обе стране.

Налаз лабораторије која је вршила суперанализу, такође треба бити донет у року **не дужем од 10 (десет) дана**.

Након добијања извештаја о лабораторијском испитивању, надлежни орган ВКК СМР МО доноси Решење о пријему, односно одбијању уговорених добара са разлoзима одбијања. Решење се доноси у року од 5 (пет) дана од датума када је лабораторијска анализа заведена у деловодни протокол ВКК СМР МО. Уколико се решење не донесе у назначеном року, ВКК СМР МО о томе писаним путем обавештава добављача и Управу за ТСВ СЈР МО са образложењем кашњења, а добављачу се продужава рок испоруке за број дана кашњења.

Један примерак решења и записника о пријему/одбијању добара које је донела ВКК СМР МО обавезно се доставља Управи за ТСВ СЈР МО, ради праћења реализације Уговора.

Забрањује се испорука добара пре добијања Решења о квалитативном пријему од стране надлежног контролног органа ВКК СМР МО.

Добављач је дужан да крајњем примаоцу, уз отпремницу, достави оверену фотокопију наведеног Решења и Записника о квалитативном пријему.

## ➤ **КВАЛИТАТИВНИ ПРИЈЕМ ЗА ДОБРА ИЗ ПАРТИЈЕ V**

**За добра на редном броју 2., 3., 4., 5. и 6. из Партије V – Значке служби и специјалности родова Војске Србије за теренску униформу**, ВКК СМР МО је у обавези да методом случајног узорковања издвоји и органолептички прегледа најмање 2 (две) јединице од припремљених добара за испоруку. За сва остала добра из **Партије V – Значке служби и специјалности родова Војске Србије за теренску униформу**, ВКК СМР МО је у обавези да методом случајног узорковања издвоји и органолептички прегледа најмање, 10% од припремљених добара за испоруку, а по слободној процени може узорковати и већи број припремљених добара за испоруку.

Пре одпочињања органолептичког квалитативног пријема добављач је у обавези да приложи и стави на увид проверивачу/има квалитета ВКК СМР МО доказ о врсти уграђеног материјала из кога се може недвосмислено утврдити да су уговорена добра израђена од захтеваног материјала, као и изјаву под пуном материјалном и кривичном одговорношћу да су уговорена добра израђена по приложеном доказу. Уколико приложени докази, не задовољавају захтеве из техничке спецификације органолептички квалитативни пријем се неће вршити.

Проверавач/и ВКК СМР МО задржава право да узорак уговорених добара пошаље на лабораторијско испитивање уколико посумња на квалитет уграђених репроматеријала или посумња у валидност приложене документације. Трошкове доставе и лабораторијске анализе у I степену сноси добављач. Лабораторију за испитивање одређује проверавач/и ВКК СМР МО.

Рок испоруке уговорених добара за које је узет узорак и послат на лабораторијско испитивање продужава се за број дана за колико је трајала лабораторијска провера квалитета.

Добављач је у обавези да увећа број уговорених добара за број узорака који се издваја за лабораторијску проверу (по један узорак за први и други степен испитивања). Један узорак је једна јединица мере уговорених добара.

### ➤ **КВАЛИТАТИВНИ ПРИЈЕМ ЗА ДОБРА ИЗ ПАРТИЈЕ VIII**

За добра из Партије VIII ВКК СМР МО је у обавези да методом случајног узорковања издвоји и органолептички прегледа најмање 10% од припремљених добара за испоруку, а по слободној процени може узорковати и већи број припремљених добара за испоруку.

Лабораторијска провера квалитета војних амблема врши се из готових производа лабораторијском провером, која подразумева проверу квалитета према техничким спецификацијама из Уговора.

Број узорака за лабораторијску проверу квалитета за добродређује се према следећој табели:

Редни број	Укупна количина за испоруку (комада)	Број узорака за испитивање у I степену	Број узорака за испитивање у II степену (контраузорци)
2.	од 1 до 500	1	1
3.	од 501 до 1000	2	2
4.	на сваких наредних 1000 по	1	1

Један узорак чини пет јединица производа. Посебно се посматрају амблеми за теренску униформу, а посебно амблеми за свечану и службену униформу и амблеми са државном заставом.

Наручилац одређује лабораторију за испитивање квалитета производа у акредитованим лабораторијама о трошку добављача.

У случају када нека од уговорених страна није сагласна са налазима лабораторије у I степену, уговорне стране ће споразумно ангажовати независну акредитовану лабораторију. Транспорт узорака на лабораторијску анализу и/или суперанализу извршиће добављач о свом трошку. Налаз лабораторије у I степену, треба бити донет у року **не дужем од 10 (десет) дана**.

Резултати суперанализе су коначни, а трошкове ангажовања лабораторије за суперанализу сносиће страна чија је тврдња о квалитету оспорена резултатом. Налаз мешовите комисије и лабораторије која је вршила суперанализу је коначан за обе стране. Налаз лабораторије која је вршила суперанализу, такође треба бити донет у року **не дужем од 10 (десет) дана**.

Након добијања извештаја о лабораторијском испитивању, надлежни орган ВКК СМР МО доноси Решење о пријему, односно одбијању уговорених добара са разлозима одбијања. Решење се доноси у року од 5 (пет) дана од датума када је лабораторијска анализа заведена у деловодни протокол ВКК СМР МО. Уколико се решење не донесе у назначеном року, ВКК СМР МО о томе писаним путем обавештава добављача и Управу за ТСВ СЈР МО са образложењем кашњења, а добављачу се продужава рок испоруке за број дана кашњења.

Један примерак решења и записника о пријему/одбијању добара које је донела ВКК СМР МО обавезно се доставља Управи за ТСВ СЈР МО, ради праћења реализације Уговора.

Забрањује се испорука добара пре добијања Решења о квалитативном пријему од стране надлежног контролног органа ВКК СМР МО.

Добављач је дужан да крајњем примаоцу, уз отпремницу, достави оверену фотокопију наведеног Решења и Записника о квалитативном пријему.

**Квантитативни пријем** врши комисија или лице које одреди крајњи прималац (према важећим прописима и наређењима) и представник Управе за ТСВ СЈР МО у присуству овлашћеног представника добављача.

Квантитативни пријем (утврђивање присуства печата ВКК СМР МО, бројање и појединачни преглед предметног добра и сваког паковања) врши се у складишту крајњег примаоца о чему се сачињава и комисијски Записник о квантитативном пријему који овлашћени представници уговорних страна састављају и потписују (оверавају печатом крајњег корисника). Отпремницу добављача потврђује потписом овлашћени представник крајњег примаоца.

Организацију транспорта врши добављач о свом трошку.

### 3.5.Гаранција

Општа гаранција за испоручено добра мора износити **најмање 24 месеци** од дана испоруке добара у складиште крајњег корисника.

За испоручена добра из члана 1. Уговора, добављач даје гаранцију од 24 (двадесет четири) месеца, а гарантни рок почиње **да траје од дана испоруке добара** у складиште крајњих корисника.

**Уколико понуђач понуди краћи гарантни рок од горе наведеног понуда ће бити одбијена као неприхватљива.**

### 3.6. Рок, место и начин испоруке

- Рок испоруке за добра из **Партије I – Идентификационе металне значке** је **(као у понуди)**, најкасније 120 дана од дана закључивања уговора, а место испоруке је ВП 2289 Београд ул. Јована Мариновића бб Београд.
- Рок испоруке за добра из **Партије II – Значке текстилне за личну идентификацију**, је **(као у понуди)**, најкасније 15 (петнаест) дана од дана пријема захтева за испоруку, а место испоруке је Интендантски сервис ВП 2289 Београд, ул. Немањина 15 Београд.
- Добра из **Партије III – Идентификациона плочица** испоручиће се сукцесивно по следећим траншама:
  - Рок испоруке **прве транше** – 5.000 комада, је **(као у понуди)**, најкасније 90 дана од дана закључивања уговора;
  - Рок испоруке **друге транше** – 10.000 комада, је **(као у понуди)**, најкасније 120 дана од дана закључивања уговора;

- Рок испоруке **треће транше** – 6.481 комад, је **(као у понуди)**, најкасније 150 дана од дана закључивања уговора;

Место испоруке добара из **Партије III – Идентификациона плочица** је ВП 2289 Београд ул. Јована Мариновића бб, Београд.

- Рок испоруке за добра из **Партије IV – Значке родова и служби Војске Србије за службену и свечану униформу**, је **(као у понуди)**, најкасније 120 дана од дана закључивања уговора, а место испоруке је ВП 2289 Београд ул. Јована Мариновића бб Београд.
- Рок за испоруке за добра из **Партије V – Значке служби и специјалности родова Војске Србије за теренску униформу**, је **(као у понуди)**, најкасније 120 дана од дана закључивања уговора а место испоруке је ВП 2289 Београд ул. Јована Мариновића бб, Београд.
- Добра из **Партије VI – Значке завршених школа и курсева**, испоручиће се sukcesивно по следећим траншама:
- Рок испоруке **прве транше** је **(као у понуди)**, најкасније **60 дана** од дана закључивања уговора за следеће количине:

1.	Значка завршене Војне академије	комад	170
2.	Значка завршеног Медицинског факултета Војномедицинске академије	комад	50
3.	Значка завршеног Основног командно-штабног курса	комад	120
4.	Значка завршеног Основног курса за подофицире	комад	100
5.	Значка завршеног Курса за прве подофицире	комад	35
6.	Значка завршеног Курса за главне подофицире	комад	25

- Рок испоруке **друге транше** је **(као у понуди)**, најкасније **100 дана** од дана закључивања уговора за следеће количине:

1.	Значка завршене Војне академије	комад	330
2.	Значка завршеног Медицинског факултета Војномедицинске академије	комад	50
3.	Значка завршеног Основног командно-штабног курса	комад	480
4.	Значка завршеног Основног курса за подофицире	комад	350
5.	Значка завршеног Курса за прве подофицире	комад	35
6.	Значка завршеног Курса за главне подофицире	комад	25

Место испоруке за добра под редним бројем 1. и бројем 3. је Централно складиште Војне академије, ул. Павла Јуришића Штурма бр. 33, Београд, за добра под редним бројем 2. место испоруке је Деканат Медицинског факултета Војномедицинске академије, ул. Црнотравска бр. 17, Београд, а за добра под редним бројем 4., 5. и 6. место испоруке је Касарна „Бањица-2“, Управа за људске ресурсе Генералштаба Војске Србије (J-1) ул. Незнаног јунака број 38 Београд.

- Рок испоруке за добра из **Партије VII – Војне значке**, је **(као у понуди)**, најкасније **120 дана** од дана закључивања уговора, а место испоруке је ВП 2289 Београд, ул. Јована Мариновића бб Београд.

- Рок испоруке за сва добра из **Партије VIII – Амблеми** (осим добара под редним бројем 4., 5., 25., 26., 111. и 112.) је **(као у понуди)**, најкасније **150 дана** од дана закључивања уговора, а место испоруке је ВП 2289 Београд ул. Јована Мариновића 66 Београд.

Добара под редним бројем 4., 5., 25., 26., 111. и 112. из **Партије VIII – Амблеми** испоручиће се **сукцесивно по следећим траншама:**

- Рок испоруке **прве транше** је **(као у понуди)**, најкасније **60 дана** од дана закључивања уговора за следеће количине:

4.	Амблем са државном заставом за службену и свечану униформу	комад	1.000
5.	Амблем са Државном заставом Републике Србије за теренску униформу	комад	2.000
25	Амблем Центра за мировне операције за службену и свечану униформу	комад	100
26	Амблем Центра за мировне операције за теренску униформу	комад	100
111.	Амблем припадности санитетских јединица МО и ВС	комад	500
112.	Лучна лента за теренску униформу	комад	10.000

- Рок испоруке **друге транше** је **(као у понуди)**, најкасније 120 дана од дана закључивања уговора за следеће количине:

4.	Амблем са државном заставом за службену и свечану униформу	комад	1.000
5.	Амблем са Државном заставом Републике Србије за теренску униформу	комад	6.000
25	Амблем Центра за мировне операције за службену и свечану униформу	комад	100
26	Амблем Центра за мировне операције за теренску униформу	комад	100
111.	Амблем припадности санитетских јединица МО и ВС	комад	600
112.	Лучна лента за теренску униформу	комад	47.097

- Добра из **Партије IX – Значке усавршавања** испоручиће се **сукцесивно по следећим траншама:**

- Рок испоруке **прве транше** је **(као у понуди)**, најкасније **20 дана** од дана закључивања уговора за следеће количине:

1.	Значка завршеног Командно – штабног усавршавања	комад	57
2.	Значка завршеног Генералштабног усавршавања	комад	33
3.	Значка завршених Високих студија безбедности	комад	17

- Рок испоруке друге транше је **(као у понуди)**, најкасније **60 дана** од дана закључивања уговора за следеће количине:

1.	Значка завршеног Командно – штабног усавршавања	комад	63
2.	Значка завршеног Генералштабног усавршавања	комад	47
3.	Значка завршених Високих студија безбедности	комад	23

Место испоруке добара из **Партије IX – Значке усавршавања** је Централно складиште Војне академије, ул. Павла Јуришића Штурма бр. 33 Београд.

Испорука се врши превозом кога обезбеђује и плаћа добављач. Врсту превоза одређује добављач. Испорука се сматра извршеном даном предаје добара примаоцу што се доказује овереном отпремницом.

Наручилац задржава право измене – места испоруке и количина по месту испоруке, с тим да су укупно уговорене количине непроменљиве.

**Уколико је понуђени рок испоруке дужи од траженог понуда ће бити одбијена као неприхватљива.**

Место и начин испоруке детаљније су објашњени у члану 6. Модела уговора, *поглавље VII Конкурсне документације*.

### **3.7. Разлози за промену битних елемената уговора**

Након закључења уговора о предметној јавној набавци наручилац може да дозволи промену битних елемената уговора (количину предметних добара и рок испоруке) из следећих објективних разлога:

У случају повећаних потреба за предметним добрима.

**С тим да се вредност уговора може повећати максимално 5% од укупне вредности првобитно закљученог уговора (члана 115. став 1. Закона).** Ово под условом да су за ову намену обезбеђена планирана финансијска средства.

Рок испоруке може се продужити због наступања више силе сходно одредбама Закона о облигационим односима (“Службени лист СФРЈ”, бр. 29/78, 39/85, 45/89 и 57/89, “Службенилист СРЈ”, бр. 31/93, 22/99 и 44/99) или због наступања других објективних доказивих разлога о којима уговорене стране треба да постигну писмену сагласност.

Виша сила подразумева околности које су наступиле после закључења уговора и које уговорним странама нису биле, нити могле бити познате у моменту закључења уговора и нису се могле предвидети, избећи или отклонити. Наступање више силе мора зависити од спољних и ванредних догађаја насталих мимо воље и моћи уговорних страна (поплаве, земљотреси, ратно стање, нереди већег обима, императивне одлуке власти (забрана промета увоза и извоза).

Уговорне стране могу бити ослобођене од одговорности за неиспуњење обавеза током трајања више силе у оном обиму у којем су деловањем више силе биле онемогућене да те обавезе изврше, при чему су обавезне да предузму одговарајуће мере како би се у насталој ситуацији интерес сваке стране што више осигурао.

Наручилац може донети одлуку о измени уговора, **у делу који се односи на продужење рока испоруке** у случају евентуалног неуредног извршења уговорних обавеза, уколико постоје објективно доказиви оправдани разлози настали у процесу производње добара **код добављача** и под условом да је његов захтев поднет пре истека уговореног рока испоруке, **уз обавезу добављача да плати уговорну казну**. Након тога, по прибављању позитивног правног мишљења Војног правобранилаштва у вези са тим, уговорне стране могу да закључе анекс уговора.

Оправданим разлогом сматрају се нарочито околности које се нису могле предвидети пре закључивања уговора о набавци, а које су без кривице добављача проузроковале неиспуњење или битно отежале испуњење уговорних обавеза.

У случају наступање више силе или евентуалног неуредног извршења уговорних обавеза због постојања објективно доказивих оправданих разлога насталих у процесу производње добара **добављач** је дужан да наручиоцу благовремено достави писмени захтев за продужење рока испоруке, уз образложење разлога, а најкасније 5 (пет) дана пре истека уговореног рока за испоруку, уз навођење неког од објективних разлога (са елементима који потврђују постојање више силе или постојања објективно доказивих оправданих разлога насталих у процесу производње добара **код добављача**).

Уколико наручилац прихвати образложени разлог, закључиће се одговарајући анекс уговора.

Ако наручилац намерава да измени уговор о јавној набавци дужан да доносе одлуку о измени уговора која садржи податке у складу са Прилогом 3Л. Наручилац је дужан да у року од 3 (три) дана од дана доношења одлуке објави исту на Портал јавних набавки и достави извештај Управи за јавне набавке и Државној ревизорској институцији.

**Уколико добављач касни са испуњењем својих обавеза, у случају да не постоји виша сила или нарочите околности које није могао предвидети пре закључивања уговора, открити или избећи у том случају наручилац може једнострано раскинути уговор.**

**IV УСЛОВИ ЗА УЧЕШЋЕ У ПОСТУПКУ ЈАВНЕ НАБАВКЕ ИЗ ЧЛ. 75.  
И 76. ЗЈН И УПУТСТВО КАКО СЕ ДОКАЗУЈЕ ИСПУЊЕНОСТ ТИХ  
УСЛОВА**

**ОБАВЕЗНИ УСЛОВИ**

У поступку предметне јавне набавке понуђач мора да докаже да испуњава **обавезне услове** за учешће, дефинисане чл. 75. Закона, а испуњеност **обавезних услова** за учешће у поступку предметне јавне набавке, доказује на начин дефинисан у следећој табели, **и то:**

Р.бр	ОБАВЕЗНИ УСЛОВИ	НАЧИН ДОКАЗИВАЊА
1.	Да је регистрован код надлежног органа, односно уписан у одговарајући регистар (чл. 75. ст. 1. тач. 1) Закона);	Извод из регистра Агенције за привредне регистре, односно извод из регистра надлежног Привредног суда.
2.	Да он и његов законски заступник није осуђиван за неко од кривичних дела као члан организоване криминалне групе, да није осуђиван за кривична дела против привреде, кривична дела против животне средине, кривично дело примања или давања мита, кривично дело преваре (чл. 75. ст. 1. тач. 2) Закона);	<ul style="list-style-type: none"> <li>• Извод из казнене евиденције, односно уверење основног суда на чијем подручју се налази седиште домаћег правног лица, односно седиште представништва или огранка страног правног лица, којим се потврђује да правно лице није осуђивано за кривична дела против привреде, кривична дела против животне средине, кривично дело примања или давања мита, кривично дело преваре;</li> <li>• Извод из казнене евиденције Посебног одељења за организовани криминал Вишег суда у Београду, којим се потврђује да правно лице није осуђивано за неко од кривичних дела организованог криминала;</li> <li>• Извод из казнене евиденције, односно уверење надлежне полицијске управе МУП-а, којим се потврђује да законски заступник понуђача није осуђиван за кривична дела против привреде, кривична дела против животне средине, кривично дело примања или давања мита, кривично дело преваре и неко од кривичних дела организованог криминала (захтев се може поднети према месту рођења или према месту пребивалишта законског заступника).</li> </ul>

		<p>Уколико понуђач има више законских заступника дужан је да достави доказ за сваког од њих.</p> <p><b>Наведени докази не могу бити старији од два месеца пре отварања понуда.</b></p>
3.	<p>Да је измирио доспеле порезе, доприносе и друге јавне дажбине у складу са прописима Републике Србије или стране државе када има седиште на њеној територији (<i>чл. 75. ст. 1. тач. 4) Закона</i>);</p>	<ul style="list-style-type: none"> <li>• Уверење Пореске управе Министарства финансија да је измирио доспеле порезе и доприносеи</li> <li>• Уверење надлежне локалне самоуправе да је измирио обавезе по основу изворних локалних јавних прихода,</li> </ul> <p><b>или</b></p> <ul style="list-style-type: none"> <li>• Потврда Агенције за приватизацију да се понуђач налази у поступку приватизације (ако се налази у поступку приватизације).</li> </ul> <p><b>Наведени докази не могу бити старији од два месеца пре отварања понуда.</b></p>
4.	<p>Да је поштовао обавезе које произлазе из важећих прописа о заштити на раду, запошљавању и условима рада, заштити животне средине, као и да нема забрану обављања делатности која је на снази у време подношења понуде (<i>чл. 75. ст. 2. Закона</i>).</p>	<p>Изјава понуђача да је поштовао обавезе које произилазе из члана 75. став 2. Закона <i>поглавље VI Конкурсне документације</i>), (<i>Образац изјаве број 8</i>).</p>

## ДОДАТНИ УСЛОВИ

Понуђач који учествује у поступку предметне јавне набавке мора испунити **додатне услове** за учешће у поступку јавне набавке, дефинисане овом конкурсном документацијом, а испуњеност **додатних услова** понуђач доказује на начин дефинисан у наредној табели, **и то:**

Р.бр	ОБАВЕЗНИ УСЛОВИ	НАЧИН ДОКАЗИВАЊА
1.	<b>ФИНАНСИЈСКИ КАПАЦИТЕТ</b>	<ul style="list-style-type: none"> <li>• <b>за средња и велика правна лица</b> – да има позитиван пословни резултат (пословни добитак) или позитиван укупан финансијски резултат (нето добитак) исказан у билансу успеха за 2013, 2014. и 2015. годину годину и мишљење овлашћеног ревизора за 2014. годину, које није негативно;</li> <li>• <b>за мала правна лица</b> – да има позитиван пословни резултат (пословни добитак) или позитиван укупан финансијски резултат (нето добитак) исказан у билансу успеха за 2013, 2014. и 2015. годину. годину.</li> </ul> <p>Уколико понуђач није исказао позитиван укупан финансијски добитак (нето добитак) у билансу успеха за 2014. годину или је доставио негативно мишљење овлашћеног ревизора за 2014. годину, понуда се одбија као неприхватљива.</p> <p>НАПОМЕНА: Уколико Агенција за привредне регистре није у могућности да изда оверене финансијске извештаје за 2015 годину, наручилац ће прихватити Биланс стања и Биланс успеха оверен од стране овлашћеног лица привредног субјекта.</p>
2.	<b>ПОСЛОВНИ КАПАЦИТЕТ</b>	<p>Достављањем одговарајућег доказа о власништву пословног простора или копија уговора о закупу; одговарајућег доказа о власништву складишног простора или копија уговора о закупу; одговарајућег доказа о власништву превозних средстава или копија уговора о закупу.</p>

3.	<b>ТЕХНИЧКИ КАПАЦИТЕТ</b>	Достављањем сопствене Изјаве о техничкој опремљености и Уговора о пословно-техничкој сарадњи или др. документ (уколико понуђач није произвођач) из којег се недвосмислено може утврдити да ће, уколико дође до закључења Уговора о јавној набавци са њим, понуђач моћи од произвођача или дистрибутера прибавити потребну количину предметних добара, којом би извршио своју уговорну обавезу по основу Уговора о јавној набавци;
4.	<b>КАДРОВСКИ КАПАЦИТЕТ</b>	Достављањем образаца М – А или уговора о ангажовању за лице/а која ће бити одговорна за извршење уговорних обавеза.
5.	<b>ПОНУЂЕНА ДОБРА У СВЕМУ ОДГОВАРАЈУ УСЛОВИМА ИЗ КОНКУРСНЕ ДОКУМЕНТАЦИЈЕ И ТЕХНИЧКЕ СПЕЦИФИКАЦИЈЕ</b>	<ul style="list-style-type: none"> <li>➤ Достављањем Обрасца изјаве број 7, поглавље VI да понуђена добра у свему одговарају условима из Конкурсне документације и техничке спецификације.</li> <li>➤ Поред наведене изјаве понуђачи који подносе понуду за добра из Партије III – Идентификациона плочица, дужни су да доставе и <b>Образац изјаве 12. Конкурсне документације).</b></li> <li>➤ Поред наведене изјаве за добра из Партије IX - Значке усавршавања потребно је доставити и оверене узорак од стране Војнотехничког института СМР МО у поступку јавног отварања понуда ЈН број 2/2016 - Војне ознаке. <b>Поступак овере узорака ближе описан у Упутству како се доказује испуњеност услова.</b></li> </ul>

## УПУТСТВО КАКО СЕ ДОКАЗУЈЕ ИСПУЊЕНОСТ УСЛОВА

Испуњеност **обавезних услова** за учешће у поступку предметне јавне набавке, наведених у табеларном приказу **обавезних услова** под редним бројем 1, 2, 3. и 4. и **додатних услова** за учешће у поступку предметне јавне набавке, наведених у табеларном приказу **додатних услова** под редним бројем 1., 2., 3., 4. и 5., у складу са чл. 77. ст. 4. Закона, понуђач доказује достављањем тражених **доказа** (*Образац 5. у поглављу VI ове конкурсне документације*) и тражене изјаве којом под пуном материјалном и кривичном одговорношћу потврђује да испуњава услове за учешће у поступку јавне набавке из чл. 75. ст. 2. Закона, дефинисане овом конкурсном документацијом, достављањем (*Образац изјаве број 8, поглавље VI Конкурсне документације*), да понуђена добра у свему одговарају условима из техничке спецификације (*Образац 7. у поглављу VI ове конкурсне документације*).

Поред наведене изјаве понуђачи који подносе понуду за добра из Партије IX - Значке усавршавања достављају у поступку јавног отварања понуда ЈН број 2/2016 - Војне ознаке, оверени узорак од сваке врсте добара од стране Војнотехничког института СМР МО.

**Уколико понуђач подноси понуду са подизвођачем**, у складу са чланом 80. Закона, подизвођач мора да испуњава обавезне услове из члана 75. став 1. тач. 1) до 4) Закона. У том случају понуђач је дужан да за подизвођача достави **доказе о оцени испуњености обавезних услова и за подизвођача** (*Образац 6. у поглављу VI ове конкурсне документације*), потписану од стране овлашћеног лица подизвођача и оверену печатом.

**Уколико понуду подноси група понуђача**, сваки понуђач из групе понуђача мора да испуни обавезне услове из члана 75. став 1. тач. 1) до 4) Закона, а додатне услове испуњавају заједно. У том случају достављају **доказе о оцени испуњености обавезних услова** (*Образац 5. у поглављу VI ове конкурсне документације*) и **изјаву** којом сваки понаособ под пуном материјалном и кривичном одговорношћу потврђује да испуњавају услове за учешће у поступку јавне набавке из чл. 75. ст. 2. Закона (*Образац 8. у поглављу VI ове конкурсне документације*), мора бити потписана од стране овлашћеног лица сваког понуђача из групе понуђача и оверена печатом.

Понуђач је дужан да без одлагања писмено обавести наручиоца о било којој промени у вези са испуњеношћу услова из поступка јавне набавке, која наступи до доношења одлуке, односно закључења уговора, односно током важења уговора о јавној набавци и да је документује на прописани начин.

Докази које наручилац захтева су:

### ОБАВЕЗНИ УСЛОВИ

Чл. 75. ст. 1. тач. 1) Закона, услов под редним бројем 1. наведен у табеларном приказу **обавезних услова – Доказ:**

- **Правна лица:** Извод из регистра Агенције за привредне регистре, односно извод из регистра надлежног привредног суда;
- **Предузетници:** Извод из регистра Агенције за привредне регистре, односно извод из одговарајућег регистра.

Чл. 75. ст. 1. тач. 2) Закона, услов под редним бројем 2. наведен у табеларном приказу **обавезних услова – Доказ:**

- **Правна лица:** 1) Извод из казнене евиденције, односно уверење **основног суда** на чијем подручју се налази седиште домаћег правног лица, односно седиште

представништва или огранка страног правног лица, којим се потврђује да правно лице није осуђивано за кривична дела против привреде, кривична дела против животне средине, кривично дело примања или давања мита, кривично дело преваре. **Напомена:** Уколико уверење Основног суда не обухвата податке из казнене евиденције за кривична дела која су у надлежности редовног кривичног одељења Вишег суда, потребно је поред уверења Основног суда доставити **И УВЕРЕЊЕ ВИШЕГ СУДА** на чијем подручју је седиште домаћег правног лица, односно седиште представништва или огранка страног правног лица, којом се потврђује да правно лице није осуђивано за кривична дела против привреде и кривично дело примања мита; 2) Извод из казнене евиденције **Посебног одељења за организовани криминал Вишег суда у Београду**, којим се потврђује да правно лице није осуђивано за неко од кривичних дела организованог криминала; 3) Извод из казнене евиденције, односно уверење **надлежне полицијске управе МУП-а**, којим се потврђује да законски заступник понуђача није осуђиван за кривична дела против привреде, кривична дела против животне средине, кривично дело примања или давања мита, кривично дело преваре и неко од кривичних дела организованог криминала (захтев се може поднети према месту рођења или према месту пребивалишта законског заступника). Уколико понуђач има више законских заступника дужан је да достави доказ за сваког од њих.

- **Предузетници и физичка лица:** Извод из казнене евиденције, односно уверење **надлежне полицијске управе МУП-а**, којим се потврђује да није осуђиван за неко од кривичних дела као члан организоване криминалне групе, да није осуђиван за кривична дела против привреде, кривична дела против животне средине, кривично дело примања или давања мита, кривично дело преваре (захтев се може поднети према месту рођења или према месту пребивалишта).

**Докази не могу бити старији од два месеца пре отварања понуда.**

Чл. 75. ст. 1. тач. 4) Закона, услов под редним бројем 3. наведен у табеларном приказу **обавезних услова - Доказ:**

- Уверење Пореске управе Министарства финансија да је измирио доспеле порезе и доприносе и уверење надлежне управе локалне самоуправе да је измирио обавезе по основу изворних локалних јавних прихода или потврду надлежног органа да се понуђач налази у поступку приватизације.

**Докази не могу бити старији од два месеца пре отварања понуда.**

## ДОДАТНИ УСЛОВИ

**1. Финансијски капацитет.** услов под редним бројем 1. наведен у табеларном приказу **додатних услова – за средња и велика правна лица** – да има позитиван пословни резултат (пословни добитак) или позитиван укупан финансијски резултат (нето добитак) исказан у билансу успеха за 2013, 2014. и 2015. годину годину и мишљење овлашћеног ревизора за 2014. годину, које није негативно;

– **за мала правна лица** – да има позитиван пословни резултат (пословни добитак) или позитиван укупан финансијски резултат (нето добитак) исказан у билансу успеха за 2013, 2014. и 2015. годину.

<b>Доказ за правно лице:</b>	<ul style="list-style-type: none"> <li>• За средња и велика правна лица: биланс стања и биланс успеха за последње три године (2013, 2014. и 2015. годину) и Извештај овлашћеног ревизора за 2014. годину;</li> <li>• За мала правна лица: биланс стања и биланс успеха за последње три године (2013, 2014. и 2015. годину) са приложеним доказом о разврставању;</li> </ul>
------------------------------	---

	<p><b>или</b></p> <ul style="list-style-type: none"> <li>Извештај о бонитету за јавне набавке – БОН-ЈН, који издаје Агенција за привредне регистре, (важи за сва правна лица), за 2013, 2014. и 2015. годину.</li> </ul>
--	--

Уколико понуђач није исказао позитиван укупан финансијски добитак (нето добитак) у билансу успеха за 2014. годину или је доставио негативно мишљење овлашћеног ревизора за 2014. годину, понуда се одбија као неприхватљива.

НАПОМЕНА: Уколико Агенција за привредне регистре није у могућности да изда оверене финансијске извештаје за 2015. годину, наручилац ће прихватити Биланс стања и Биланс успеха оверен од стране овлашћеног лица привредног субјекта.

**2. Пословни капацитет**, услов под редним бројем 2. наведен у табеларном приказу **додатних услова** – одговарајући доказ о власништву пословног простора или копија уговора о закупу; одговарајући доказ о власништву складишног простора или копија уговора о закупу; одговарајући доказ о власништву превозних средстава или копија уговора о закупу.

**3. Технички капацитет**, услов под редним бројем 3. наведен у табеларном приказу **додатних услова** – сопствена Изјава о техничкој опремљености и Уговор о пословно-техничкој сарадњи или др. документ (уколико понуђач није произвођач) из којег се недвосмислено може утврдити да ће, уколико дође до закључења Уговора о јавној набавци са њим, понуђач моћи од произвођача или дистрибутера прибавити потребну количину предметних добара којом би извршио своју уговорну обавезу по основу Уговора о јавној набавци.

**4. Кадровски капацитет**, услов под редним бројем 4. наведен у табеларном приказу **додатних услова** – копија образаца М – А или уговор о ангажовању за лице/а која ће бити одговорна за извршење уговорних обавеза каталог.

**5. Понуђена добра у свему одговарају условима из Конкурсне документације и техничке спецификације** услов под редним бројем 5. наведен у табеларном приказу **додатних услова** доказује се достављањем изјаве да понуђена добра у свему одговарају условима из Конкурсне документације (*образац број 7. Поглавље VI Конкурсне документације*).

- Поред наведене изјаве понуђачи који подносе понуду за добра из Партије IX - Значке усавршавања, дужни су да доставе узорак од сваког уговореног добра по једну јединицу Војнотехничком институту Сектора за материјалне ресурсе Министарства одбране - у даљем тексту: ВТИ СМР МО у року од 15 (петнаест) дана од дана јавног објављивања позива за подношење понуда и Конкурсне документације.

Понуђач обезбеђује сав основни материјал, репроматеријал и ситан прибор за израду уговорених добара искључиво о свом трошку.

Пре израде узорка примерке добара ове партије заинтересовани понуђачи могу погледати у просторијама Одсека за ИнМС ВТИ, Ратка Ресановића број 1, Београд ради упознавања, **сваким радним даном у временском периоду од 08.00 до 15.00 часова.**

Овера узорака ће се вршити на основу званичног дописа понуђача који се доставља на адресу: Одсек за ИнМС ВТИ, Ратка Ресановића број 1, Београд, у којем морају да се наведу датум достављања узорака, **број и назив јавне набавке**, назив и количина узорака

који се достављају. Један примерак наведеног дописа понуђачи достављају наручиоцу ради упознавања, на телефакс 011/3000-316.

Консултације у вези са поступком овере узорка понуђачи могу да обаве са представницима Одсека за ИнМС ВТИ, путем контакт телефона 011/2051-699 или 011/2051-551, телефакс 011/2508-474.

**Достављени узорак мора бити нов и по квалитету мора у потпуности одговарати захтевима за квалитет који је прописан Техничким карактеристикама (спецификацијама), а дате су у делу 3.2. Конкурсне документације.**

Одступања у квалитету су дозвољена само у оквиру задатих толеранција у Техничким карактеристикама (спецификацијама) које су саставни део ове Конкурсне документације.

Овера узорка за сва добра је бесплатна и врши се органолептички.

По извршеној овери за добра **Партије IX - Значке усавршавања** Одсек за ИнМС ВТИ је дужан да јединицу овереног узорка пломбира и изда понуђачу ради достављања на увид наручиоцу уз понуду у отвореном поступку јавне набавке ЈН број 2/2016 - Војне ознаке, који остаје у власништву понуђача.

Рок за оверу узорка од стране Одсека за ИнМС ВТИ, односно за обавештење о евентуалном одбијању овере узорка са разлозима за одбијање је **највише 5 (пет) дана** од дана достављања узорка.

Уколико узорак не задовољава уговорне параметре квалитета понуђачима се даје накнадни рок од 5 (пет) дана за корекцију и достављање нових узорка на оверу, уз званични допис понуђача који се доставља на адресу: Одсек за ИнМС ВТИ, Ратка Ресановића број 1, Београд, у којем морају да се наведу датум достављања узорка, **број и назив јавне набавке**, назив и количина узорка.

Рок за оверу коригованих узорка од стране Одсека за ИнМС ВТИ, односно за обавештење о евентуалном одбијању овере коригованих узорка са разлозима за одбијање је **највише 5 (пет) дана** од дана достављања коригованих узорка.

Одсек за ИнМС ВТИ има обавезу да достави обавештење наручиоцу о датумима овере узорка, евентуалном враћању на дораду истих или коначном одбијању узорка због његових недостатака (са таксативно наведеним недостацима узорка), службеним путем и путем телефакса наручиоца, 011/3000-316.

У случају кашњења Одсека за ИнМС ВТИ у поступку овере узорка рок за отварање понуда ће бити продужен, а Конкурсна документација измењена у том делу.

Одлука да ли је понуда за добра Партије IX - Значке усавршавања одговарајућа (за коју је утврђено да у потпуности испуњава све техничке карактеристике (спецификације) или неодговарајућа биће донета у поступку стручне оцене понуде на основу исхода поступка овере узорка од стране **Одсека за ИнМС ВТИ.**

Понуђачу коме је додељен уговор оверени узорак користи за серијску производњу и квалитативни пријем и дужан је да га покаже ВКК СМР МО, а после реализације уговора исти преда у власништво Одсеку за ИнМС ВТИ.

Поред наведене изјаве понуђачи који подносе понуду за добра из Партије III – **Идентификациона плочица**, дужни су да доставе и **Образац изјаве број 12. поглавље VI Конкурсне документације** да ће уколико им буде додељен уговор чувати нарочито осетљиве податке у смислу Закона о заштити података о личности, а који ће им бити

дати након закључивања уговора од стране крајњих корисника наручиоца ради гравирања.

## **V КРИТЕРИЈУМИ ЗА ДОДЕЛУ УГОВОРА**

### **1. Критеријум за доделу уговора**

Избор најповољније понуде ће се извршити применом критеријума „**Најнижа понуђена цена**“.

У ситуацији када постоје понуде понуђача који нуде предметна добра домаћег порекла и понуде понуђача који нуде добра страног порекла, примењује се одредба члана 86. Закона. **Понуђач који нуди добра домаћег порекла може као саставни део понуде поднети и доказ о домаћем пореклу добара. Доказ је Уверење о домаћем пореклу робе које издаје Привредна комора Србије** (Правилник о начину доказивања испуњености услова да су понуђена добра домаћег порекла, "Сл. гласник РС", бр. 33/13).

Када понуђач достави доказ да нуди добра домаћег порекла, наручилац ће, пре рангирања понуда, позвати све остале понуђаче чије су понуде оцењене као прихватљиве да се изјасне да ли нуде добра домаћег порекла и да доставе доказ.

### **2. Елементи критеријума, односно начин, на основу којих ће наручилац извршити доделу уговора у ситуацији када постоје две или више понуда истом понуђеном ценом.**

Уколико две или више понуда имају исту најнижу понуђену цену, као најповољнија биће изабрана понуда оног понуђача који је понудио краћи рок испоруке. У случају истог понуђеног рока испоруке, као најповољнија биће изабрана понуда оног понуђача који је понудио дужи рок плаћања.

Уколико ни након примене горе наведеног резервног елемента критеријума није могуће донети одлуку о додели уговора, наручилац ће уговор доделити понуђачу који буде извучен путем жреба. Наручилац ће писмено обавестити све понуђаче који су поднели понуде о датуму када ће се одржати извлачење путем жреба.

Жребом ће бити обухваћене само оне понуде које имају једнаку најнижу понуђену цену, исти гарантни рок и исти рок испоруке. Извлачење путем жреба наручилац ће извршити јавно, у присуству понуђача, и то тако што ће називе понуђача исписати на одвојеним папирима, који су исте величине и боје, те ће све те папире ставити у провидну кутију одакле ће извући само један папир. Понуђачу чији назив буде на извученом папиру ће бити додељен уговор. Понуђачима који не присуствују овом поступку, наручилац ће доставити записник извлачења путем жреба.

## VI ОБРАСЦИ КОЈИ ЧИНЕ САСТАВНИ ДЕО ПОНУДЕ

- Образац понуде (**Образац 1.**);
- Образац структуре понуђене цене (**Образац 2.**);
- Образац трошкова припреме понуде (**Образац 3.**);
- Образац изјаве о независној понуди (**Образац 4.**);
- Образац о испуњености услова за учешће у поступку јавне набавке - чл. 75. и 76. Закона **Образац 5.**);
- Образац о оцени испуњености услова за учешће у поступку јавне набавке - чл. 75. **Образац 6.**) уколико понуђач подноси понуду са подизвођачем;
- Образац изјаве да понуђена добра у свему одговарају условима Конкурсне документације (**Образац 7.**);
- Образац изјаве понуђача да је поштовао обавезе прописане одредбом члана 72. став 2. Закона (**Образац 8.**);
- Образац изјаве понуђача да ће без одлагања писмо обавестити наручиоца о било којој промени у вези са испуњености услова (**Образац 9.**);
- Образац Меничног писма – овлашћења, као инструмента финансијког обезбеђења за озбиљност понуде, у износу од 5% од укупне вредности понуде без ПДВ-а, које наручилац без сагласности понуђача може поднети на наплату (**Образац 10.**);
- Образац изјаве понуђача да ће приликом потписивања уговора приложити инструменте обезбеђења за добро извршење посла - менице (**Образац 11.**);
- Образац изјаве понуђача да ће уколико му уговор буде додељен чувати поверљиве податке из Партије III Идентификационе плочице (**Образац 12.**);
- Модел уговора (прва страна попуњена, свака страна парафирана и оверена, задња страна потписана и оверена) *поглавље VII Конкурсне документације.*

## ОБРАСЦИ МЕНИЧНИХ ПИСМА И ОВЛАШЋЕЊА КОЈЕ ДОБАВЉАЧИ КОЈЕМА СЕ ДОДЕЛЕ УГОВОРИ ДОСТАВЉАЈУ ПРИЛИКОМ ЗАКЉУЧЕЊА УГОВОРА

- Образац Меничног писма – овлашћења, доставља понуђач којем је додељен уговор **приликом закључења уговора**, као инструмента финансијког обезбеђења за добро извршење посла, у износу од 10% од укупне вредности уговора без ПДВ-а, које наручилац без сагласности понуђача може поднети на наплату (**Образац 13.**);
- Образац Меничног писма – овлашћења, које доставља **приликом закључења уговора**, понуђач који има негативну референцу за јавну набавку, чији предмет није истоврстан са предметом ове јавне набавке као инструмента финансијког обезбеђења за добро извршење посла, у износу од 15% од укупне вредности уговора без ПДВ-а, које наручилац без сагласности понуђача може поднети на наплату (**Образац 14.**).

**ОБРАЗАЦ ПОНУДЕ ЗА ЈАВНУ НАБАВКУ ЈН БРОЈ 2/2016  
ВОЈНЕ ОЗНАКЕ**

**6-I ПОНУДА**

У отвореном поступку **ЗА ЈАВНУ НАБАВКУ ДОБАРА, ЈН број 2/2016 – ВОЈНЕ ОЗНАКЕ**, у складу са чланом 61. став 4. тачка 2. Закона о јавним набавкама ("Сл. гласник Републике Србије", број 124/12, 14/15 и 68/15), чланом 2. став 1. тачка 6, алинеја 1 и чланом 10. Правилника о обавезним елементима конкурсне документације у поступцима јавних набавки и начину доказивања испуњености услова ("Сл. гласник Републике Србије", број 86/2015), дајемо понуду како следи у прилогу:

Понуђач: \_\_\_\_\_

**Број понуде:** \_\_\_\_\_

Датум понуде: \_\_\_\_\_

**Понуда за Партију:** \_\_\_\_\_

Место: \_\_\_\_\_

**1. Понуду дајемо: (обавезно заокружити)**

<b>а) самостално</b>	<b>б) са подизвођачем</b>	<b>в) као заједничку понуду</b>
попуњава се и доставља део <b>6-I и 6-II</b>	попуњава се и доставља део <b>6-I, 6-II и 6-III</b>	попуњава се и доставља део <b>6-I, 6-IV и 6-V</b>

**2. Услови понуде:**

Ред. бр.	НАЗИВ ДОБРА	Јед. мере	Коли чина	Цена по јед. мере (без ПДВ)	Укупна вредност (без ПДВ)
<b>Партија I - Идентификационе металне значке</b>					
1.	Значка Министарства одбране	ком	150		
2.	Значка Инспектората одбране	ком	20		
3.	Значка Војнообавештајне агенције	ком	70		
4.	Значка Војнобезбедносне агенције	ком	10		
5.	Значка Универзитета одбране	ком	20		
6.	Значка Војномедицинске академије	ком	200		
7.	Значка начелника Генералштаба Војске Србије	ком	10		
8.	Значка инспектора	ком	60		
Укупна вредност понуђених добара Партије I, без ПДВ-а					
Вредност ПДВ-а					
Укупна вредност Понуде за Партију I					
<b>Партија II - Значке текстилне за личну идентификацију</b>					
1.	Значке личне идентификације-за теренску униформу (M10) на ћириличном писму	ком	10.000		
2.	Значке личне идентификације-за теренску униформу (M10) на латиничном писму	ком	8.350		
3.	Значке личне идентификације-за теренску униформу (пустињски дезен) на латиничном писму	ком	1.700		
Укупна вредност понуђених добара Партије II без ПДВ-а					
Вредност ПДВ-а					
Укупна вредност Понуде за Партију II					

<b>Партија III – Идентификациона плочица</b>					
1.	Идентификациона плочица	ком	21.481		
Укупна вредност понуђених добара Партије III без ПДВ-а					
Вредност ПДВ-а					
Укупна вредност Понуде за Партију III					
<b>Партија IV - Значке родова и служби Војске Србије за службену и свечану униформу</b>					
1.	Значка рода пешадије за официра	пар	150		
2.	Значка рода пешадије за подофицира	пар	150		
3.	Значка рода оклопних јединица за официра	пар	100		
4.	Значка рода оклопних јединица за подофицира	пар	100		
5.	Значка рода артиљерије за официра	пар	100		
6.	Значка рода артиљерије за подофицира	пар	100		
7.	Значка рода инжињерије за официра	пар	50		
8.	Значка рода инжињерије за подофицира	пар	50		
9.	Значка рода артиљеријско-ракетних јединица за противваздухопловна дејства за официра	пар	100		
10.	Значка рода артиљеријско-ракетних јединица за противваздухопловна дејства за подофицира	пар	100		
11.	Значка рода авијације за официра	пар	150		
12.	Значка рода авијације за подофицира	пар	250		
13.	Значка рода речних јединица за официра	пар	300		
14.	Значка рода речних јединица за подофицира	пар	400		
15.	Значка рода јединица за електронска дејства за официра	пар	70		
16.	Значка рода јединица за електронска дејства за подофицира	пар	100		
17.	Значка кадровске службе за официра	пар	50		
18.	Значка кадровске службе за подофицира	пар	50		
19.	Значка службе телекомуникација за официра	пар	50		
20.	Значка службе телекомуникације за подофицира	пар	50		
21.	Значка службе ваздушно јављање и осматрање за официра	пар	50		
22.	Значка службе ваздушно јављање и осматрање за подофицира	пар	100		
23.	Значка атомско-биолошко-хемијске службе за официра	пар	50		
24.	Значка атомско-биолошко-хемијске службе за подофицира	пар	50		
25.	Значка обавештајне службе за официра	пар	500		
26.	Значка обавештајне службе за подофицира	пар	100		
27.	Значка безбедносне службе за официра	пар	100		
28.	Значка безбедносне службе за подофицира	пар	300		
29.	Значка информатичке службе за официра	пар	1.000		
30.	Значка безбедносне службе за подофицира	пар	250		
31.	Значка геодетске службе за официра	пар	50		
32.	Значка геодетске службе за подофицира	пар	50		
33.	Значка метеоролошке и навигацијске службе за официра	пар	100		
34.	Значка метеоролошке и навигацијске службе за подофицира	пар	100		
35.	Значка финансијске службе за официра	пар	500		
36.	Значка финансијске службе за подофицира	пар	50		
37.	Значка правне службе за официра	пар	50		
38.	Значка правне службе за подофицира	пар	50		
39.	Значка музичке службе за официра	пар	100		

40.	Значка музичке службе за подофицира	пар	100		
41.	Значка православне специјалности богослужбене врсте вереске службе за официра	пар	50		
42.	Значка православне специјалности богослужбене врсте вереске службе за подофицира	пар	50		
43.	Значка римокатоличке специјалности богослужбене врсте верске службе за официра	пар	20		
44.	Значка римокатоличке специјалности богослужбене врсте верске службе за подофицира	пар	20		
45.	Значка протестантске специјалности евангелистичке конфесије богослужбене врсте верске службе за официра	пар	10		
46.	Значка протестантске специјалности евангелистичке конфесије богослужбене врсте верске службе за подофицира	пар	10		
47.	Значка протестантске специјалности реформатске конфесије богослужбене врсте верске службе за официра	пар	10		
48.	Значка протестантске специјалности реформатске конфесије богослужбене врсте верске службе за подофицира	пар	10		
49.	Значка исламске специјалности богослужбене врсте верске службе за официра	пар	20		
50.	Значка исламске специјалности богослужбене врсте верске службе за подофицира	пар	20		
51.	Значка јеврејске специјалности богослужбене врсте верске службе за официра	пар	10		
52.	Значка јеврејске специјалности богослужбене врсте верске службе за подофицира	пар	10		
53.	Значка техничке службе за официра	пар	500		
54.	Значка техничке службе за подофицира	пар	500		
55.	Значка интендантске службе за официра	пар	50		
56.	Значка интендантске службе за подофицира	пар	50		
57.	Значка санитетске службе за официра	пар	50		
58.	Значка санитетске службе за подофицира	пар	50		
59.	Значка ветринарске службе за официра	пар	50		
60.	Значка ветеринарске е службе за подофицира	пар	50		
61.	Значка саобраћајне службе за официра	пар	50		
62.	Значка саобраћајне службе за подофицира	пар	50		
63.	Значка грађевинске службе за официра	пар	20		
64.	Значка грађевинске службе за подофицира	пар	20		
65.	Значка авијацијско-пилотске и хеликоптерско пилотске врсте рода авијације златна	ком	20		
66.	Значка авијацијско-пилотске и хеликоптерско пилотске врсте рода авијације сребрна	ком	400		
67.	Значка ронилачке врсте рода речних јединица златна	ком	20		
68.	Значка ронилачке врсте рода речних јединица сребрна	ком	50		
69.	Значка падохранске специјалности врсте посебне намене рода пешадије златна	ком	50		
70.	Значка падохранске специјалности врсте посебне намене рода пешадије сребрна	ком	200		
71.	Значка летачко-специјалистичке специјалности врсте посебне намене рода авијације златна	ком	10		
72.	Значка летачко-специјалистичке специјалности врсте посебне намене рода авијације сребрна	ком	120		

Укупна вредност понуђених добара Партије IV без ПДВ-а				
Вредност ПДВ-а				
Укупна вредност Понуде за Партију IV				
<b>Партија V - Значке служби и специјалности родова Војске Србије за теренску униформу</b>				
1.	Значка православне специјалности богослужбене врсте верске службе за теренску униформу	ком	76	
2.	Значка римокатоличке специјалности богослужбене врсте верске службе за теренску униформу	ком	8	
3.	Значка протестантске специјалности евангелистичке конфесије богослужбене врсте верске службе за теренску униформу	ком	5	
4.	Значка протестантске специјалности реформатске конфесије богослужбене врсте верске службе за теренску униформу	ком	10	
5.	Значка исламске специјалности богослужбене врсте верске службе за теренску униформу	ком	10	
6.	Значка јеврејске специјалности богослужбене врсте верске службе за теренску униформу	ком	10	
7.	Значка авијацијско-пилотске и хеликоптерско пилотске врсте рода авијације за теренску униформу	ком	414	
8.	Значка ронилачке врсте за теренску униформу	ком	100	
9.	Значка падобранске специјалности врсте посебне намене рода пешадије за теренску униформу	ком	333	
10.	Значка летачко-специјалистичке специјалности врсте посебне намене рода авијације за теренску униформу	ком	122	
Укупна вредност понуђених добара Партије V без ПДВ-а				
Вредност ПДВ-а				
Укупна вредност Понуде за Партију V				
<b>Партија VI - Значке завршених школа и курсева</b>				
1.	Значка завршене Војне академије	ком	500	
2.	Значка завршеног Медицинског факултета Војномедицинске академије	ком	100	
3.	Значка завршеног Основног командно-штабног курса	ком	600	
4.	Значка завршеног Основног курса за подофицире	ком	450	
5.	Значка завршеног Курса за прве подофицире	ком	70	
6.	Значка завршеног Курса за главне подофицире	ком	50	
Укупна вредност понуђених добара Партије VI без ПДВ-а				
Вредност ПДВ-а				
Укупна вредност Понуде за Партију VI				
<b>Партија VII - Војне значке</b>				
1.	Значка „Примеран офицер – подофицир – професионални војник“	ком	450	
2.	Значка „Најбоља посада – послуга – тим“	ком	170	
3.	Значка „Одличан стрелац“	ком	300	
Укупна вредност понуђених добара Партије VII без ПДВ-а				
Вредност ПДВ-а				
Укупна вредност Понуде за Партију VII				
<b>Партија VIII - Амблеми</b>				
1.	Амблем Председника Републике	ком	10	
2.	Амблем Председника Народне Скупштине Републике Србије	ком	10	
3.	Амблем чланова Савета за националну безбедност Републике Србије	ком	10	

4.	Амблем са државном заставом Републике Србије за службену и свечану униформу	КОМ	2.000		
5.	Амблем са државном заставом Републике Србије за теренску униформу	КОМ	8.000		
6.	Амблем Министарства одбране	КОМ	1.000		
7.	Амблем Генералштаба Војске Србије	КОМ	700		
8.	Амблем Испектората одбране	КОМ	100		
9.	Амблем Војнообавештајне агенције	КОМ	500		
10.	Амблем Војнобезбедбосне агенције	КОМ	10		
11.	Амблем Универзитета одбране	КОМ	50		
12.	Амблем Војне академије	КОМ	1.400		
13.	Амблем Војномедицинске академије	КОМ	650		
14.	Амблем Команде Копнене војске	КОМ	1.000		
15.	Амблем Команде Ваздухопловства и противваздухопловне одбране	КОМ	350		
16.	Амблем Команде Команде за обуку	КОМ	150		
17.	Амблем Кадетске бригаде за свечану и службену униформу	КОМ	3.000		
18.	Амблем Кадетске бригаде за теренску униформу	КОМ	2.000		
19.	Амблем Медицинског факултета Војномедицинске академије за свечану и службену униформу	КОМ	300		
20.	Амблем Медицинског факултета Војномедицинске академије за теренску униформу	КОМ	150		
21.	Амблем Управе Војне полиције за свечану и службену униформу	КОМ	200		
22.	Амблем Управе Војне полиције за теренску униформу	КОМ	200		
23.	Амблем Гарде за теренску униформу за свечану и службену униформу	КОМ	550		
24.	Амблем Гарде за теренску униформу	КОМ	800		
25.	Амблем Центра за мировне операције за службену и свечану униформу	КОМ	200		
26.	Амблем Центра за мировне операције за теренску униформу	КОМ	200		
27.	Амблем Центра за обуку путем симулација за службену и свечану униформу	КОМ	50		
28.	Амблем Центра за обуку путем симулација за теренску униформу	КОМ	100		
29.	Амблем централне логистичке базе за службену и свечану униформу	КОМ	750		
30.	Амблем централне логистичке базе за теренску униформу	КОМ	1.500		
31.	Амблем Бригаде везе за службену и свечану униформу	КОМ	120		
32.	Амблем Бригаде везе за за теренску униформу	КОМ	150		
33.	Амблем 224. центра за електронска дејства за службену и свечану униформу	КОМ	100		
34.	Амблем 224. центра за електронска дејства за теренску униформу	КОМ	150		
35.	Амблем батаљона Војне полиције специјалне намене „Кобре“ за службену и свечану униформу	КОМ	650		
36.	Амблем батаљона Војне полиције специјалне намене „Кобре“ за теренску униформу	КОМ	650		
37.	Амблем Криминалистичко – истражне групе за службену и свечану униформу	КОМ	300		
38.	Амблем Криминалистичко – истражне групе за	КОМ	200		

	теренску униформу				
39.	Амблем 1. бригаде Копнене војске за службену и свечану униформу	КОМ	150		
40.	Амблем 1. бригаде Копнене војске за теренску униформу	КОМ	500		
41.	Амблем 2. бригаде Копнене војске за службену и свечану униформу	КОМ	150		
42.	Амблем 2. бригаде Копнене војске за теренску униформу	КОМ	500		
43.	Амблем 3. бригаде Копнене војске за службену и свечану униформу	КОМ	150		
44.	Амблем 3. бригаде Копнене војске за теренску униформу	КОМ	500		
45.	Амблем 4. бригаде Копнене војске за службену и свечану униформу	КОМ	150		
46.	Амблем 4. бригаде Копнене војске за теренску униформу	КОМ	500		
47.	Амблем мешовите артиљеријске бригаде за службену и свечану униформу	КОМ	150		
48.	Амблем мешовите артиљеријске бригаде за теренску униформу	КОМ	500		
49.	Амблем Речне флотиле за службену и свечану униформу	КОМ	350		
50.	Амблем Речне флотиле за теренску униформу	КОМ	1.000		
51.	Амблем Специјалне бригаде за службену и свечану униформу	КОМ	500		
52.	Амблем Специјалне бригаде за теренску униформу	КОМ	300		
53.	Амблем 63. падобранског батаљона Специјалне бригаде за службену и свечану униформу	КОМ	1.500		
54.	Амблем 63. падобранског батаљона Специјалне бригаде за теренску униформу	КОМ	1.000		
55.	Амблем 72. Извиђачко-диверзантског батаљона Специјалне бригаде за службену и свечану униформу	КОМ	1.500		
56.	Амблем 72. Извиђачко-диверзантског батаљона Специјалне бригаде за теренску униформу	КОМ	1.000		
57.	Амблем Батаљона за противтерористичка дејства Специјалне бригаде за службену и свечану униформу	КОМ	1.500		
58.	Амблем Батаљона за противтерористичка дејства Специјалне бригаде за теренску униформу	КОМ	1.000		
59.	Амблем 21. батаљона везе Копнене војске за службену и свечану униформу	КОМ	100		
60.	Амблем 21. батаљона везе Копнене војске за теренску униформу	КОМ	200		
61.	Амблем 246. батаљона АБХО Копнене војске за службену и свечану униформу	КОМ	100		
62.	Амблем 246. батаљона АБХО Копнене војске за теренску униформу	КОМ	200		
63.	Амблем 3. батаљона Војне полиције Копнене војске за службену и свечану униформу	КОМ	2.500		
64.	Амблем 3. батаљона Војне полиције Копнене војске за теренску униформу	КОМ	1.000		
65.	Амблем 5. батаљона Војне полиције Копнене војске за службену и свечану униформу	КОМ	2.500		
66.	Амблем 5. батаљона Војне полиције Копнене војске	КОМ	1.000		

	за теренску униформу				
67.	Амблем Војног оркестра Ниш Копнене војске за службену и свечану униформу	ком	500		
68.	Амблем Војног оркестра Ниш Копнене војске за теренску униформу	ком	100		
69.	Амблем Центра за обуку јединица за мултинационалне операције Копнене војске за службену и свечану униформу	ком	150		
70.	Амблем Центра за обуку јединица за мултинационалне операције Копнене војске за теренску униформу	ком	200		
71.	Амблем 204. ваздухопловне бригаде за службену и свечану униформу.	ком	300		
72.	Амблем 204. ваздухопловне бригаде за теренску униформу.	ком	300		
73.	Амблем 98. ваздухопловне бригаде за службену и свечану униформу.	ком	300		
74.	Амблем 98. ваздухопловне бригаде за теренску униформу.	ком	300		
75.	Амблем 250. ракетне бригаде за противваздухопловна дејства за службену и свечану униформу.	ком	300		
76.	Амблем 250. ракетне бригаде за противваздухопловна дејства за теренску униформу.	ком	300		
77.	Амблем 126. бригаде ВОЈИН за службену и свечану униформу.	ком	300		
78.	Амблем 126. бригаде ВОЈИН за теренску униформу.	ком	300		
79.	Амблем 333. инжињеријског батаљона Команде ваздухопловства и противваздухопловне одбране за службену и свечану униформу	ком	50		
80.	Амблем 333. инжињеријског батаљона Команде ваздухопловства и противваздухопловне одбране за теренску униформу	ком	50		
81.	Амблем 210. инжињеријског батаљона везе Команде ваздухопловства и противваздухопловне одбране за службену и свечану униформу	ком	50		
82.	Амблем 210. инжињеријског батаљона Команде ваздухопловства и противваздухопловне одбране за теренску униформу	ком	50		
83.	Амблем 1. центра за обуку за службену и свечану униформу	ком	80		
84.	Амблем 1. центра за обуку за теренску униформу	ком	300		
85.	Амблем 2. центра за обуку за службену и свечану униформу	ком	90		
86.	Амблем 2. центра за обуку за теренску униформу	ком	300		
87.	Амблем 3. центра за обуку за службену и свечану униформу	ком	80		
88.	Амблем 3. центра за обуку за теренску униформу	ком	300		
89.	Амблем центра за обуку Копнене војске за службену и свечану униформу	ком	120		
90.	Амблем центра за обуку Копнене војске за теренску униформу	ком	400		
91.	Амблем Команде за развој за службену и свечану униформу	ком	1.500		
92.	Амблем Команде за развој за теренску униформу	ком	20.000		
93.	Амблем Командног батаљона Команде за обуку за	ком	350		

	службену и свечану униформу				
94.	Амблем Командног батаљона Команде за обуку за теренску униформу	ком	700		
95.	Амблем Центра за обуку и усавршавање подофицира Команде за обуку за службену и свечану униформу	ком	100		
96.	Амблем Центра за обуку и усавршавање подофицира Команде за обуку за теренску униформу	ком	500		
97.	Амблем центра за обуку Ратног ваздухопловства и противваздухопловне одбране Команде за обуку за службену и свечану униформу	ком	50		
98.	Амблем центра за обуку Ратног ваздухопловства и противваздухопловне одбране Команде за обуку за теренску униформу	ком	150		
99.	Амблем центра за обуку везе информатике и електронских дејстава Команде за обуку за службену и свечану униформу	ком	50		
100.	Амблем центра за обуку везе информатике и електронских дејстава Команде за обуку за теренску униформу	ком	200		
101.	Амблем центра за обуку логистике Команде за обуку за службену и свечану униформу	ком	150		
102.	Амблем центра за обуку логистике Команде за обуку за теренску униформу	ком	350		
103.	Амблем центра за усавршавање кадрова АБХО Команде за обуку за службену и свечану униформу	ком	50		
104.	Амблем центра за усавршавање кадрова АБХО Команде за обуку за теренску униформу	ком	150		
105.	Амблем Интервидовског полигона “Пасуљанске ливаде“ Команде за обуку за службену и свечану униформу	ком	400		
106.	Амблем Интервидовског полигона “Пасуљанске ливаде“ Команде за обуку за теренску униформу	ком	200		
107.	Амблем Војногеографског института за службену и свечану униформу	ком	400		
108.	Амблем Војногеографског института за теренску униформу	ком	100		
109.	Амблем Техничког ремонтног завода „Чачак“ за службену и свечану униформу	ком	100		
110.	Амблем Техничког ремонтног завода „Чачак“ за теренску униформу	ком	100		
111.	Амблем припадности санитетских јединица МО и ВС	ком	1.100		
112.	ЛУЧНА ЛЕНТА ЗА ТЕРЕНСКУ УНИФОРМУ	ком	57.097		
Укупна вредност понуђених добара Партије VIII без ПДВ-а					
Вредност ПДВ-а					
Укупна вредност Понуде за Партију VIII					
<b>Партија IX – Значке усавршавања</b>					
1.	Значка завршеног Командно – штабног усавршавања	ком	120		
2.	Значка завршеног Генералштабног усавршавања	ком	80		
3.	Значка завршених Високих студија безбедности	ком	40		
Укупна вредност понуђених добара Партије IX без ПДВ-а					
Вредност ПДВ-а					
Укупна вредност Понуде за Партију IX					
Укупна вредност јавне набавке без ПДВ-а					

	Вредност ПДВ-а
Укупна вредност јавне набавке са ПДВ-ом	

**Понуда важи** \_\_\_\_\_ дана (најмање 60 дана) дана од дана отварања понуде.

**Рок плаћања** \_\_\_\_\_ дана (не може бити краћи од 30 дана) дана од дана испоруке добара у складиште крајњег примаоца и пријема комплетне исплатне документације.

➤ Рок испоруке за добра из **Партије I – Идентификационе металне значке** је \_\_\_\_\_ дана (не може бити дужи од 120 дана) од дана закључивања уговора.

➤ Рок испоруке за добра из **Партије II – Значке текстилне за личну идентификацију** је \_\_\_\_\_ дана (не може бити дужи од 15 дана) од дана пријема захтева за испоруку.

➤ Добра из **Партије III – Идентификациона плочица** испоручиће се сукцесивно по следећим траншама:

- Рок испоруке **прве транше** – 5.000 комада је \_\_\_\_\_ дана (не може бити дужи од 90 дана) од дана закључивања уговора;
- Рок испоруке **друге транше** – 10.000 комада је \_\_\_\_\_ дана (не може бити дужи од 120 дана) од дана закључивања уговора;
- Рок испоруке **треће транше** – 6.481 комад је \_\_\_\_\_ дана (не може бити дужи од 150 дана) од дана закључивања уговора.

➤ Рок испоруке за добра из **Партије IV – Значке родова и служби Војске Србије за службену и свечану униформу** је: \_\_\_\_\_ дана (не може бити дужи од 120 дана) од дана закључивања уговора.

➤ Рок испоруке за добра из **Партије V – Значке служби и специјалности родова Војске Србије за теренску униформу** је: \_\_\_\_\_ дана (не може бити дужи од 120 дана) од дана закључивања уговора.

➤ Добра из **Партије VI – Значке завршених школа и курсева** испоручиће се сукцесивно по следећим траншама:

- Рок испоруке **прве транше** је: \_\_\_\_\_ дана (не може бити дужи од **60 дана**) од дана закључивања уговора за следеће количине:

1.	Значка завршене Војне академије	комад	170
2.	Значка завршеног Медицинског факултета Војномедицинске академије	комад	50
3.	Значка завршеног Основног командно-штабног курса	комад	120
4.	Значка завршеног Основног курса за подофицире	комад	100
5.	Значка завршеног Курса за прве подофицире	комад	35
6.	Значка завршеног Курса за главне подофицире	комад	25

- Рок испоруке **друге транше** је: \_\_\_\_\_ дана (не може бити дужи од **100 дана**) од дана закључивања уговора за следеће количине:

1.	Значка завршене Војне академије	комад	330
2.	Значка завршеног Медицинског факултета Војномедицинске академије	комад	50
3.	Значка завршеног Основног командно-штабног курса	комад	480
4.	Значка завршеног Основног курса за подофицире	комад	350
5.	Значка завршеног Курса за прве подофицире	комад	35
6.	Значка завршеног Курса за главне подофицире	комад	25

Рок испоруке за добра из **Партије VII – Војне значке** је: \_\_\_\_\_ дана (не може бити дужи од **120 дана**) од дана закључивања уговора.

➤ Рок испоруке за сва добра из **Партије VIII – Амблеми** (осим добара под редним бројем 4., 5., 25., 26., 111. и 112.) је: \_\_\_\_\_ дана (не може бити дужи од **150 дана**) од дана закључивања уговора.

Добара под редним бројем 4., 5., 25., 26., 111. и 112. из **Партије VIII – Амблеми** испоручиће се **сукцесивно по следећим траншама:**

- Рок испоруке **прве транше** је: \_\_\_\_\_ дана (не може бити дужи од **60 дана**) од дана

закључивања уговора) за следеће количине:

4.	Амблем са државном заставом за службену и свечану униформу	комад	1.000
5.	Амблем са Државном заставом Републике Србије за теренску униформу	комад	2.000
25	Амблем Центра за мировне операције за службену и свечану униформу	комад	100
26	Амблем Центра за мировне операције за теренску униформу	комад	100
111.	Амблем припадности санитетских јединица МО и ВС	комад	500
112.	Лучна лента за теренску униформу	комад	10.000

- Рок испоруке **друге транше** је: \_\_\_\_\_ дана (не може бити дужи од 120 дана) од дана закључивања уговора за следеће количине:

4.	Амблем са државном заставом за службену и свечану униформу	комад	1.000
5.	Амблем са Државном заставом Републике Србије за теренску униформу	комад	6.000
25	Амблем Центра за мировне операције за службену и свечану униформу	комад	100
26	Амблем Центра за мировне операције за теренску униформу	комад	100
111.	Амблем припадности санитетских јединица МО и ВС	комад	600
112.	Лучна лента за теренску униформу	комад	47.097

➤ Добра из **Партије IX – Значке усавршавања** испоручиће се sukcesивно по следећим траншама:

- Рок испоруке **прве транше** је: \_\_\_\_\_ дана (не може бити дужи од **20 дана**) од дана закључивања уговора за следеће количине:

1.	Значка завршеног Командно – штабног усавршавања	комад	57
2.	Значка завршеног Генералштабног усавршавања	комад	33
3.	Значка завршених Високих студија безбедности	комад	17

- Рок испоруке **друге транше** је: \_\_\_\_\_ дана (не може бити дужи од **60 дана**) од дана закључивања уговора за следеће количине:

1.	Значка завршеног Командно – штабног усавршавања	комад	63
2.	Значка завршеног Генералштабног усавршавања	комад	47
3.	Значка завршених Високих студија безбедности	комад	23

**Рок за отклањање недостатака у квалитету и квантитету приликом пријема је \_\_\_\_\_ дана (не може бити дужи од 5 дана) од дана сачињавања Записника о недостацима.**

**Гарантни рок** – општа гаранција је \_\_\_\_\_ месеца/и (минимално 24 месеца) од дана испоруке добара у складиште крајњих корисника.

**Рок за решавање рекламације** је \_\_\_\_\_ дана (не може бити дужи од 15 дана) од дана пријема писане рекламације.

Квалитет, начин транспорта и амбалаже, место испоруке и остали услови у свему према условима из Конкурсне документације

#### **НАПОМЕНА:**

Понуђач је дужан да попуни све делове Обрасца понуде, у складу са својом понудом, да их потпише и овери печатом.

**У случају заједничке понуде образац понуде потписују (парафирају) и оверавају печатом сви чланови групе понуђача.**

Место и датум:

Понуђач:

\_\_\_\_\_

\_\_\_\_\_ (штампано име и презиме овлашћеног лица)

М.П. \_\_\_\_\_  
(читак отисак печата)

\_\_\_\_\_ (потпис)

## 6-II ПОДАЦИ О ПОНУЂАЧУ

### ОПШТИ ПОДАЦИ О ПОНУЂАЧУ

<i>Назив понуђача:</i>	
<i>Адреса понуђача:</i>	
<i>Матични број понуђача:</i>	
<i>Порески идентификациони број понуђача (ПИБ):</i>	
<i>Име особе за контакт:</i>	
<i>Електронска адреса понуђача (e-mail):</i>	
<i>Телефон:</i>	
<i>Телефакс:</i>	
<i>Број рачуна понуђача и назив банке:</i>	
<i>Лице овлашћено за потписивање уговора</i>	

**Напомена:** заокружити начин подношења понуде и уписати податке о подизвођачу, уколико се понуда подноси са подизвођачем, односно податке о свим учесницима заједничке понуде, уколико понуду подноси група понуђача

### 6-III ПОДАЦИ О ПОДИЗВОЂАЧУ

1)	Назив подизвођача:	
	Адреса:	
	Матични број:	
	Порески идентификациони број:	
	Име особе за контакт:	
	Процент укупне вредности набавке који ће извршити подизвођач:	
	Део предмета набавке који ће извршити подизвођач:	
2)	Назив подизвођача:	
	Адреса:	
	Матични број:	
	Порески идентификациони број:	
	Име особе за контакт:	
	Процент укупне вредности набавке који ће извршити подизвођач:	
	Део предмета набавке који ће извршити подизвођач:	

#### **Напомена:**

Табелу "Подаци о подизвођачу" попуњавају само они понуђачи који подносе понуду са подизвођачем, а уколико има већи број подизвођача од места предвиђених у табели, потребно је да се наведени образац копира у довољном броју примерака, да се попуни и достави за сваког подизвођача.

Место и датум:

Понуђач:

\_\_\_\_\_

\_\_\_\_\_ (штампано име и презиме одговорног лица)

М.П.

(читак отисак печата)

\_\_\_\_\_ (потпис)

**6-IV ПОДАЦИ О УЧЕСНИКУ У ЗАЈЕДНИЧКОЈ ПОНУДИ**

1)	Назив учесника у заједничкој понуди:	
	Адреса:	
	Матични број:	
	Порески идентификациони број:	
	Име особе за контакт:	
2)	Назив учесника у заједничкој понуди:	
	Адреса:	
	Матични број:	
	Порески идентификациони број:	
	Име особе за контакт:	
3)	Назив учесника у заједничкој понуди:	
	Адреса:	
	Матични број:	
	Порески идентификациони број:	
	Име особе за контакт:	

**Напомена:**

Табелу „Подаци о учеснику у заједничкој понуди“ попуњавају само они понуђачи који подносе заједничку понуду, а уколико има већи број учесника у заједничкој понуди од места предвиђених у табели, потребно је да се наведени образац копира у довољном броју примерака, да се попуни и достави за сваког понуђача који је учесник у заједничкој понуди.

Место и датум:

---

Понуђач:

---

(штампано име и презиме одговорног лица)

М.П.

---

(читак отисак печата)

---

(потпис)

## 6-V СПОРАЗУМ

### (КОЈИМ СЕ ПОНУЂАЧИ ИЗ ГРУПЕ МЕЂУСОБНО И ПРЕМА НАРУЧИОЦУ ОБАВЕЗУЈУ НА ИЗВРШЕЊЕ ЈАВНЕ НАБАВКЕ)

У вези са позивом за подношење понуда објављеном на Порталу јавних набавки и интернет страници Министарства одбране, за јавну набавку добара, ЈН број 2/2016 – Војне ознаке, у отвореном поступку по партијама, достављамо **Споразум којим се међусобно и према наручиоцу обавезујемо на извршење јавне набавке** према следећем:

1.	<b>Члан групе који је носилац посла, односно који подноси понуду и који ће заступати групу понуђача пред наручиоцем је</b>	
	Назив:  Адреса:	
2.	<b>Опис послова сваког од понуђача из групе понуђача у извршењу уговора</b>	
	<b>Назив члана групе понуђача</b>	<b>Обавезе члана групе понуђача за извршење уговора</b>

У \_\_\_\_\_, дана \_\_\_\_\_ године, Споразум потписали

Назив члана групе понуђача:  
члана групе понуђача:

Потпис одговорног лица и печат

1. \_\_\_\_\_  
М.П.                      потпис

\_\_\_\_\_

2. \_\_\_\_\_  
М.П.                      потпис

\_\_\_\_\_

3. \_\_\_\_\_  
М.П.                      потпис

\_\_\_\_\_

4. \_\_\_\_\_  
М.П.                      потпис

\_\_\_\_\_

(ОБРАЗАЦ 2)

**ОБРАЗАЦ СТРУКТУРЕ ЦЕНЕ СА УПУТСТВОМ КАКО ДА СЕ ПОПУНИ**

Број и назив партије: \_\_\_\_\_

Ред. број	Назив појединачног добра из партије	Количина	Јединична цена без ПДВ-а	Јединична цена са ПДВ-ом	Укупна цена без ПДВ-а	Укупна цена са ПДВ-ом
1	2	3	4	5	6	7
1.						
2.						
3.						
4.						
5.						
6.						
7.						
8.						
9.						
10.						
11.						
12.						
13.						
14.						
15.						
16.						
17.						
18.						
19.						
20.						
21.						
22.						
23.						
24.						
25.						
26.						
27.						
28.						
29.						
30.						
31.						
32.						
33.						
34.						
35.						
36.						
37.						
38.						
38.						
39.						
40.						
41.						

42.						
43.						
44.						
45.						
46.						
47.						
48.						
49.						
50.						
51.						
52.						
53.						
54.						
55.						
56.						
57.						
58.						
59.						
60.						
61.						
62.						
63.						
64.						
65.						
66.						
67.						
68.						
69.						
70.						
71.						
72.						
73.						
74.						
75.						
76.						
77.						
78.						
79.						
80.						
81.						
82.						
83.						
84.						
85.						
86.						
87.						
88.						
89.						
90.						
91.						

92.						
93.						
94.						
95.						
96.						
97.						
98.						
99.						
100.						
101.						
102.						
103.						
104.						
105.						
106.						
107.						
108.						
109.						
110.						
111.						
112.						
<b>УКУПНО:</b>						

Понуђач треба да попуни образац структуре цене на следећи начин:

**У колони 1**– унети редни број добра из партије;

**У колони 2** – кратак опис добра из партије;

**У колони 3** – уписати количину;

**У колони 4**– уписати колико износи јединачна цена без ПДВ-а;

**У колони 5**– уписати колико износи јединачна цена са ПДВ-ом;

**У колони 6**– уписати укупну цену без ПДВ-а и то тако што се помножи јединична цена без ПДВ-а (наведена у колони 4.) са траженом количином (која је наведена у колони 3).

– на крају уписати укупну цену добра без ПДВ-а;

**У колони 7**– уписати укупну цену са ПДВ-а и то тако што се помножи јединична цена са ПДВ-ом (наведена у колони 5.) са траженом количином (која је наведена у колони 3). На крају уписати укупну цену добра са ПДВ-а.

**НАПОМЕНА:** Образац копирати у зависности од броја понуђених партија.

При попуњавању обрасца водити рачуна да **збир попуњених ставки** структуре цене даје **тачну вредност** из колони 6. и 7. овог обрасца.

Такође, водити рачуна да вредности исказане у овом обрасцу буду **исте као вредности унете у Образац понуде** (део 7. Конкурсне документације).

Место и датум:

Понуђач:

\_\_\_\_\_

\_\_\_\_\_ (штампано име и презиме овлашћеног лица)

М.П.

(читак отисак печата)

\_\_\_\_\_ (потпис)

(ОБРАЗАЦ 3)

**ОБРАЗАЦ ТРОШКОВА ПРИПРЕМЕ ПОНУДЕ**

У складу са чланом 88. став 1. Закона, понуђач \_\_\_\_\_ [навести назив понуђача], доставља укупан износ и структуру трошкова припремања понуде, у поступку јавне набавке добара **ЈН број 2/2016 – Војне ознаке, за Партију број \_\_\_\_\_** како следи у табели:

Ред. бр.	Врста трошка	Износ без ПДВ-а	Износ са ПДВ-ом
1.			
2.			
3.			
4.			
5.			
6.			
7.			
8.			
9.			
10.			
11.			
12.			
13.			
14.			
15.			
16.			
17.			
18.			
19.			
20.			
21.			
22.			
23.			
24.			
25.			
26.			
27.			
28.			
29.			
30.			
31.			
32.			
33.			
34.			
35.			
36.			

Ред. бр.	Врста трошка	Износ без ПДВ-а	Износ са ПДВ-ом
37.			
38.			
38.			
39.			
40.			
41.			
42.			
43.			
44.			
45.			
46.			
47.			
48.			
49.			
50.			
51.			
52.			
53.			
54.			
55.			
56.			
57.			
58.			
59.			
60.			
61.			
62.			
63.			
64.			
65.			
66.			
67.			
68.			
69.			
70.			
71.			
72.			
73.			
74.			
75.			
76.			
77.			
78.			

Ред. бр.	Врста трошка	Износ без ПДВ-а	Износ са ПДВ-ом
79.			
80.			
81.			
82.			
83.			
84.			
85.			
86.			
87.			
88.			
89.			
90.			
91.			
92.			
93.			
94.			
95.			
96.			
97.			
98.			
99.			
100.			
101.			
102.			
103.			
104.			
94.			
95.			
96.			
97.			
98.			
99.			
100.			
101.			
102.			
103.			
104.			
105.			
106.			
107.			

Ред. бр.	Врста трошка	Износ без ПДВ-а	Износ са ПДВ-ом
108.			
109.			
110.			
111.			
112.			

(Навести врсту трошкова који су настали приликом припремања понуде)

Место и датум:

\_\_\_\_\_

Понуђач:

\_\_\_\_\_  
(штампано име и презиме овлашћеног лица)

М.П.

(читак отисак печата)

\_\_\_\_\_  
(потпис)

**Напомена:**

- није обавезно достављање овог обрасца,
- трошкове припреме и подношења понуде сноси искључиво понуђач и не може тражити од Наручиоца накнаду трошкова;
- у случају потребе табелу копирати.

**ОБРАЗАЦ ИЗЈАВЕ О НЕЗАВИСНОЈ ПОНУДИ**

У складу са чланом 26. и 61. став 4. тачка 9. Закона о јавним набавкама ("Службени гласник Републике Србије", број 124/12, 14/15 и 68/15), под пуном материјалном и кривичном одговорношћу, понуђач \_\_\_\_\_

**ИЗЈАВЉУЈЕ**

да понуду за јавну набавку добара, ЈН број 2/2016 – Војне ознаке подноси независно, без договора са другим понуђачима или заинтересованим лицима.

Место и датум:

Понуђач:

\_\_\_\_\_

\_\_\_\_\_ (штампано име и презиме овлашћеног лица)

М.П.

(читак отисак печата)

\_\_\_\_\_

(потпис)

**Напомена:** у случају постојања основане сумње у истинитост изјаве о независној понуди, наручулац ће одмах обавестити организацију надлежну за заштиту конкуренције. Организација надлежна за заштиту конкуренције, може понуђачу, односно заинтересованом лицу изрећи меру забране учешћа у поступку јавне набавке ако утврди да је понуђач, односно заинтересовано лице повредило конкуренцију у поступку јавне набавке у смислу ЗЈН којим се уређује заштита конкуренције. Мера забране учешћа у поступку јавне набавке може трајати до две године. Повреда конкуренције представља негативну референцу, у смислу члана 82. став 1. тачка 2) Закона.

**Уколико понуду подноси група понуђача,** Изјава мора бити потписана од стране овлашћеног лица сваког понуђача из групе понуђача и оверена печатом.

**ОБРАЗАЦ ЗА ОЦЕНУ ИСПУЊЕНОСТИ УСЛОВА, ИЗ ЧЛАНА 75. И 76.  
ЗАКОНА О ЈАВНИМ НАБАВКАМА ЗА ПОНУЂАЧА**

Испуњеност услова из члана 75. и 76. Закона о јавним набавкама ("Службени гласник Републике Србије", број 124/12, 14/15 и 68/15), понуђач доказује тако што уз овај попуњен, потписан и оверен образац доставља следеће доказе:

A) Правно лице

<i>Ред. број</i>	<i>Назив документа</i>	<i>број и датум издавања</i>	<i>издат од стране:</i>
1.	Извод из регистра Агенције за привредне регистре, односно извод из регистра надлежног Привредног суда		
2.	1) Извод из казнене евиденције, односно уверење основног суда на чијем подручју се налази седиште домаћег правног лица, односно седиште представништва или огранка страног правног лица, којим се потврђује да правно лице није осуђивано за кривична дела против привреде, кривична дела против животне средине, кривично дело примања или давања мита, кривично дело преваре; 2) Извод из казнене евиденције Посебног одељења за организовани криминал Вишег суда у Београду, којим се потврђује да правно лице није осуђивано за неко од кривичних дела организованог криминала; 3) Извод из казнене евиденције, односно уверење надлежне полицијске управе МУП-а, којим се потврђује да законски заступник понуђача није осуђиван за кривична дела против привреде, кривична дела против животне средине, кривично дело примања или давања мита, кривично дело преваре и неко од кривичних дела организованог криминала (захтев се може поднети према месту рођења или према месту пребивалишта законског заступника). Уколико понуђач има више законских заступника дужан је да достави доказ за сваког од њих. <b>Доказ не може бити старији од 2 (два) месеца пре отварања понуда.</b>		

<i>Ред. број</i>	<i>Назив документа</i>	<i>број и датум издавања</i>	<i>издат од стране:</i>
3.	<p>Уверење Пореске управе Министарства финансија да је измирио доспеле порезе и доприносе и уверење надлежне управе локалне самоуправе да је измирио обавезе по основу изворних локалних јавних прихода или потврду Агенције за приватизацију да се понуђач налази у поступку приватизације.</p> <p><b>Доказ не може бити старији од 2 (два) месеца пре отварања понуда.</b></p>		
4.	<p>Услов из чл. 75. ст. 2. Закона – <b>Доказ:</b> Потписан и оверен (<b>Образац изјаве број 8.</b>) Изјава мора бити потписана од стране овлашћеног лица понуђача и оверена печатом. <b>Уколико понуду подноси група понуђача,</b> Изјава мора бити потписана од стране овлашћеног лица сваког понуђача из групе понуђача и оверена печатом.</p>		
5.	<p><b>Доказ да понуђач располаже довољним финансијским, пословним, техничким, кадровским капацитетима, као и да његова понуђена добра у свему одговарају условима из техничке спецификације</b></p> <p><b>1. Финансијски капацитет</b> услов под редним бројем 2. наведен у табеларном приказу <b>додатних услова –</b></p> <p><b>за средња и велика правна лица –</b> да има позитиван пословни резултат (пословни добитак) или позитиванукупан финансијски резултат (нето добитак) исказан у билансу успеха за 2013, 2014. и 2015. годину годину и мишљење овлашћеног ревизора за 2014. годину, које није негативно;</p> <ul style="list-style-type: none"> <li>• <b>за мала правна лица –</b> да има позитиван пословни резултат (пословни добитак) или позитиван укупан финансијски резултат (нето добитак) исказан у билансу успеха за 2013,2014. и 2015. годину.</li> </ul> <p>Уколико понуђач није исказао позитиван укупан финансијски добитак (нето добитак) у билансу успеха за 2014. годину или је доставио негативно мишљење овлашћеног ревизора за 2014. годину, понуда се одбија као неприхватљива.</p> <p><b>НАПОМЕНА:</b> Уколико Агенција за привредне регистре није у могућности да изда оверене финансијске извештаје за 2015 годину, наручилац ће прихватити Биланс стања и Биланс успеха оверен од стране овлашћеног лица привредног субјекта.</p>		

<i>Ред. број</i>	<i>Назив документа</i>	<i>број и датум издавања</i>	<i>издат од стране:</i>
б.	2. <b><u>Пословни капацитет</u></b> , услов под редним бројем 2. наведен у табеларном приказу <b>додатних услова</b> – одговарајући доказ о власништву пословног простора или копија уговора о закупу; одговарајући доказ о власништву складишног простора или копија уговора о закупу; одговарајући доказ о власништву превозних средстава или копија уговора о закупу.		
	3. <b><u>Технички капацитет</u></b> , услов под редним бројем 3. наведен у табеларном приказу <b>додатних услова</b> – сопствена Изјава о техничкој опремљености и Уговор о пословно-техничкој сарадњи или др. документ (уколико понуђач није произвођач) из којег се недвосмислено може утврдити да ће, уколико дође до закључења Уговора о јавној набавци са њим, понуђач моћи од произвођача или дистрибутера прибавити потребну количину предметних добара којом би извршио своју уговорну обавезу по основу Уговора о јавној набавци;		
	4. <b><u>Кадровски капацитет</u></b> , услов под редним бројем 4. наведен у табеларном приказу <b>додатних услова</b> – копија образаца М – А или уговор о ангажовању за лице/а која ће бити одговорна за извршење уговорних обавеза;		

	<p><b><u>5. Понуђена добра у свему одговарају условима Конкурсне документације и техничке спецификације</u></b> услов под редним бројем 5. наведен у табеларном приказу <b>додатних услова.</b></p> <p>(Образац изјаве број 7. Поглавље VI Конкурсне документације).</p> <ul style="list-style-type: none"> <li>➤ Поред наведене изјаве понуђачи који <b>подносе понуду за добара из Партије III – Идентификациона плочица, дужни су да доставе и Образац изјаве број 12. Поглавље VI Конкурсне документације).</b></li> <li>➤ Поред наведене изјаве понуђачи који <b>подносе понуду за добара из Партије IX - Значке усавршавања</b> потребно је да доставе оверене узорак од стране Војнотехничког института СМР МО у поступку јавног отварања понуда ЈН број 2/2016 - Војне ознаке.</li> </ul> <p>Поступак овере узорака ближе описан у Упутству како се доказује испуњеност услова.</p>		
--	---	--	--

**ДОКУМЕНТА СЛОЖИТИ ПО НАВЕДЕНОМ РЕДОСЛЕДУ**

Место и датум:

Понуђач:

\_\_\_\_\_

\_\_\_\_\_ (штампано име и презиме овлашћеног лица)

М.П.

(читак отисак печата)

\_\_\_\_\_ (потпис)

**НАПОМЕНА:** Лице уписано у регистар понуђача није дужно да приликом подношења понуде доказује испуњеност обавезних услова

## Б) Предузетник и физичко лице

<i>Ред. број</i>	<i>Назив документа</i>	<i>број и датум издавања</i>	<i>издат од стране:</i>
1.	Извод из регистра Агенције за привредне регистре, односно извод из регистра надлежног Привредног суда.		
2.	Извод из казнене евиденције, односно надлежне полицијске управе МУП-а, којим се потврђује да није осуђиван за неко од кривичних дела као члан организоване криминалне групе, за кривична дела против привреде, кривична дела против животне средине, кривично дело примања или давања мита, кривично дело преваре (захтев се може поднети према месту рођења или према месту пребивалишта). <b>Доказ не може бити старији од 2 (два) месеца пре отварања понуда.</b>		
3.	Уверење Пореске управе Министарства финансија да је измирио доспеле порезе и доприносе и уверење надлежне управе локалне самоуправе да је измирио обавезе по основу изворних лакалних јавних прихода или потврду Агенције за приватизацију да се понуђач налази у поступку приватизације. <b>Доказ не може бити старији од 2 (два) месеца пре отварања понуда.</b>		
4.	Услов из чл. 75. ст. 2. Закона – <b>Доказ:</b> Потписан и оверен Образац изјаве <b>Образац изјаве број 8</b> . Изјава мора бити потписана од стране овлашћеног лица понуђача и оверена печатом. <b>Уколико понуду подноси група понуђача</b> , Изјава мора бити потписана од стране овлашћеног лица сваког понуђача из групе понуђача и оверена печатом.		

5	<p>Доказ да понуђач располаже довољним финансијским, пословним, техничким, кадровским капацитетима, као и да његова понуђена добра у свему одговарају условима из техничке спецификације</p> <p><b>1. Финансијски капацитет</b> услов под редним бројем 2. наведен у табеларном приказу <b>додатних услова –</b></p> <p><b>за средња и велика правна лица –</b> да има позитиван пословни резултат (пословни добитак) или позитиванукупан финансијски резултат (нето добитак) исказан у билансу успеха за 2013, 2014. и 2015. годину годину и мишљење овлашћеног ревизора за 2014. годину, које није негативно;</p> <ul style="list-style-type: none"> <li>• <b>за средња и велика правна лица –</b> да има позитиван пословни резултат (пословни добитак) или позитиванукупан финансијски резултат (нето добитак) исказан у билансу успеха за 2013, 2014. и 2015. годину годину и мишљење овлашћеног ревизора за 2014. годину, које није негативно;</li> <li>• <b>за мала правна лица –</b> да има позитиван пословни резултат (пословни добитак) или позитиван укупан финансијски резултат (нето добитак) исказан у билансу успеха за 2013, 2014. и 2015. годину.</li> </ul> <p>Уколико понуђач није исказао позитиван укупан финансијски добитак (нето добитак) у билансу успеха за 2014. годину или је доставио негативно мишљење овлашћеног ревизора за 2014. годину, понуда се одбија као неприхватљива.</p> <p><b>НАПОМЕНА:</b> Уколико Агенција за привредне регистре није у могућности да изда оверене финансијске извештаје за 2015 годину, наручилац ће прихватити Биланс стања и Биланс успеха оверен од стране овлашћеног лица привредног субјекта.</p>		
	<p><b>2. Пословни капацитет,</b> услов под редним бројем 2. наведен у табеларном приказу <b>додатних услова –</b> одговарајући доказ о власништву пословног простора или копија уговора о закупу; одговарајући доказ о власништву складишног простора или копија уговора о закупу; одговарајући доказ о власништву превозних средстава или копија уговора о закупу.</p>		
	<p><b>3. Технички капацитет,</b> услов под редним бројем 3. наведен у табеларном приказу <b>додатних услова –</b> сопствена Изјава о техничкој опремљености и Уговор о пословно-техничкој сарадњи или др. документ (уколико понуђач није произвођач) из којег се недвосмислено може утврдити да ће, уколико дође до закључења Уговора о јавној набавци са њим, понуђач моћи од произвођача или дистрибутера прибавити потребну количину предметних добара којом би извршио своју уговорну обавезу по основу Уговора о јавној набавци;</p>		

<p><b>4. Кадровски капацитет,</b> услов под редним бројем 4. наведен у табеларном приказу <b>додатних услова</b> – копија образаца М – А или уговор о ангажовању за лице/а која ће бити одговорна за извршење уговорних обавеза;</p>		
<p><b>5. Понуђена добра у свему одговарају условима Конкурсне документације и техничке спецификације</b> услов под редним бројем 5. наведен у табеларном приказу <b>додатних услова</b> доказује се достављањем <i>Образаца изјаве број 7. поглавље VI Конкурсна документације.</i></p> <ul style="list-style-type: none"> <li>➤ Поред наведене изјаве понуђачи који <b>подносе понуду за добара из Партије III – Идентификациона плочица, дужни су да доставе и Образац изјаве број 12. Поглавље VI Конкурсне документације).</b></li> <li>➤ Поред наведене изјаве понуђачи који <b>подносе понуду за добара из Партије IX - Значке усавршавања</b> потребно је да доставе оверене узорке од стране Војнотехничког института СМР МО у поступку јавног отварања понуда ЈН број 2/2016 - Војне ознаке.</li> </ul> <p><b>Начин овере узорака ближе описан у Упутству како се доказује испуњеност услова.</b></p>		

#### ДОКУМЕНТА СЛОЖИТИ ПО НАВЕДЕНОМ РЕДОСЛЕДУ

Место и датум:

Понуђач:

\_\_\_\_\_

\_\_\_\_\_ (штампано име и презиме овлашћеног лица)

М.П.

\_\_\_\_\_ (читак отисак печата)

\_\_\_\_\_ ( потпис)

## ОБРАЗАЦ ЗА ОЦЕНУ ИСПУЊЕНОСТИ УСЛОВА, ИЗ ЧЛАНА 75. ЗАКОНА О ЈАВНИМ НАБАВКАМА ЗА ПОДИЗВОЂАЧА

У складу са чланом 80. став 5. и став 7. Закона о јавним набавкама ("Сл. гласник Републике Србије", број 124/12, 14/15 и 68/15), понуђач доказује испуњеност услова из члана 75. Закона о јавним набавкама за подизвођача, тако што уз овај попуњен, потписан и оверен образац доставља следеће доказе:

### А) Правно лице

Ред. број	Назив документа	број и датум издавања	издат од стране:
1.	Извод из регистра Агенције за привредне регистре, односно извод из регистра надлежног Привредног суда		
2.	<p>1) Извод из казнене евиденције, односно уверење основног суда на чијем подручју се налази седиште домаћег правног лица, односно седиште представништва или огранка страног правног лица, којим се потврђује да правно лице није осуђивано за кривична дела против привреде, кривична дела против животне средине, кривично дело примања или давања мита, кривично дело преваре; 2) Извод из казнене евиденције Посебног одељења за организовани криминал Вишег суда у Београду, којим се потврђује да правно лице није осуђивано за неко од кривичних дела организованог криминала; 3) Извод из казнене евиденције, односно уверење надлежне полицијске управе МУП-а, којим се потврђује да законски заступник понуђача није осуђиван за кривична дела против привреде, кривична дела против животне средине, кривично дело примања или давања мита, кривично дело преваре и неко од кривичних дела организованог криминала (захтев се може поднети према месту рођења или према месту пребивалишта законског заступника). Уколико понуђач има више законских заступника дужан је да достави доказ за сваког од њих.</p> <p><b>Доказ не може бити старији од 2 (два) месеца пре отварања понуда.</b></p>		
3.	<p>Уверење Пореске управе Министарства финансија да је измирио доспеле порезе и доприносе и уверење надлежне управе локалне самоуправе да је измирио обавезе по основу изворних локалних јавних прихода или потврду Агенције за приватизацију да се понуђач налази у поступку приватизације.</p> <p><b>Доказ не може бити старији од 2 (два) месеца пре отварања понуда.</b></p>		

4.	Услов из чл. 75. ст. 2. Закона – Доказ: Потписан и оверен <i>Образац изјаве број 8. Поглавље VI</i> Изјава мора бити потписана од стране овлашћеног лица понуђача и оверена печатом. Уколико понуду подноси група понуђача, Изјава мора бити потписана од стране овлашћеног лица сваког понуђача из групе понуђача и оверена печатом.		
----	---	--	--

**ДОКУМЕНТА СЛОЖИТИ ПО НАВЕДЕНОМ РЕДОСЛЕДУ**

Место и датум:

Понуђач:

\_\_\_\_\_

\_\_\_\_\_ (штампано име и презиме овлашћеног лица)

М.П.

(читак отисак печата)

\_\_\_\_\_

( потпис)

**Б) Предузетник и физичко лице**

<b>Ред. број</b>	<b>Назив документа</b>	<b>број и датум издавања</b>	<b>издат од стране:</b>
1.	Извод из регистра Агенције за привредне регистре, односно извод из регистра надлежног Привредног суда		
2.	Извод из казнене евиденције, односно надлежне полицијске управе МУП-а, којим се потврђује да није осуђиван за неко од кривичних дела као члан организоване криминалне групе, за кривична дела против привреде, кривична дела против животне средине, кривично дело примања или давања мита, кривично дело преваре (захтев се може поднети према месту рођења или према месту пребивалишта). <b>Доказ не може бити старији од 2 (два) месеца пре отварања понуда.</b>		
3.	Уверење Пореске управе Министарства финансија да је измирио доспеле порезе и доприносе и уверење надлежне управе локалне самоуправе да је измирио обавезе по основу изворних лакалних јавних прихода или потврду Агенције за приватизацију да се понуђач налази у поступку приватизације. <b>Доказ не може бити старији од 2 (два) месеца пре отварања понуда.</b>		
4.	Услов из чл. 75. ст. 2. Закона – Доказ: Потписан и оверен <i>Образац изјаве број 8. Поглавље VI Конкурсне документације.</i> Уколико понуду подноси група понуђача, Изјава мора бити потписана од стране овлашћеног лица сваког понуђача из групе понуђача и оверена печатом.		

**ДОКУМЕНТА СЛОЖИТИ ПО НАВЕДЕНОМ РЕДОСЛЕДУ**

Место и датум:

Понуђач:

---

---

(штампано име и презиме овлашћеног лица)

М.П.

---

(читак отисак печата)

---

(потпис)

**ОБРАЗАЦ ИЗЈАВЕ ДА ПОНУЂЕНА ДОБРА У СВЕМУ ОДГОВАРАЈУ  
УСЛОВИМА КОНКУРСНЕ ДОКУМЕНТАЦИЈЕ**

На основу члана 70. Закона о јавним набавкама ("Службени гласник Републике Србије", бр. 124/12, 14/15 и 68/15), под пуном материјалном и кривичном одговорношћу, понуђач \_\_\_\_\_

**ИЗЈАВЉУЈЕ**

да понуђена добра у поступку јавне набавке добара, **ЈН број 2/2016 – Војне ознаке** у свему одговарају условима Конкурсне документације и техничкој спецификацији која је дефинисана у делу 3.2. Конкурсне документације.

Место и датум:

Понуђач:

\_\_\_\_\_

\_\_\_\_\_ (штампано име и презиме овлашћеног лица)

М.П.

(читак отисак печата)

\_\_\_\_\_

(потпис)

*НАПОМЕНА: Овлашћено лице Понуђача мора да попуни Образац изјаве, (да у уводном делу наведе назив понуђача, да га потпише и овери печатом).*

**ОБРАЗАЦ ИЗЈАВЕ О ПОШТОВАЊУ ОБАВЕЗА ИЗ ЧЛ. 75. СТ. 2.  
ЗАКОНА**

У складу са чланом 77. став 4. Закона о јавним набавкама ("Службени гласник Републике Србије", број 124/12,14/15 и 68/15), а у вези са чланом 75. став 2. истог Закона, под пуном материјалном и кривичном одговорношћу, понуђач \_\_\_\_\_

**ИЗЈАВЉУЈЕ**

да је поштовао обавезе које произлазе из важећих прописа о заштити на раду, запошљавању и условима рада, заштити животне средине и нема забрану обављања делатности која је на снази у време подношења понуде за предметну јавну набавку (члан 75. став 2. Закона);

Место и датум:

Понуђач:

\_\_\_\_\_

\_\_\_\_\_  
(штампано име и презиме овлашћеног лица)

М.П.

(читак отисак печата)

\_\_\_\_\_

(потпис)

*НАПОМЕНА: Овлашћено лице Понуђача мора да попуни Образац изјаве, (да у уводном делу наведе назив понуђача, да га потпише и овери печатом).*

**ОБРАЗАЦ ИЗЈАВЕ ПОНУЂАЧА ДА ЋЕ ОБАВЕСТИТИ НАРУЧИОЦА О  
ПРОМЕНИ КОЈА ЈЕ У ВЕЗИ СА ИСПУЊЕНОСТИ УСЛОВА  
ИЗ ЈАВНЕ НАБАВКЕ**

У складу са чланом 77. став 7. Закона о јавним набавкама ("Службени гласник Републике Србије", број 124/12, 14/15 и 68/15), под пуном материјалном и кривичном одговорношћу, понуђач \_\_\_\_\_

**ИЗЈАВЉУЈЕ**

да ће **без одлагања** писмено обавестити наручиоца о било којој промени у вези са испуњеношћу услова из поступка јавне набавке, а која наступи до доношења одлуке, односно закључења Уговора, односно током важења Уговора о јавној набавци, и да ћемо о томе доставити доказ.

Место и датум:

Понуђач:

\_\_\_\_\_

\_\_\_\_\_

(штампано име и презиме овлашћеног лица)

М.П.

(читак отисак печата)

\_\_\_\_\_

( потпис)

*НАПОМЕНА: Овлашћено лице Понуђача мора да попуни Образац изјаве, (да у уводном делу наведе назив понуђача, да га потпише и овери печатом).*

## МЕНИЧНО ПИСМО ОБЛАШЋЕЊЕ

(ДОСТАВЉА СЕ УЗ ПОНУДУ)

На основу Закона о меници ("Сл. лист ФНРЈ" бр. 104/46, "Сл. лист СФРЈ" бр. 18/58, 16/65, 54/70, 57/89 и "Сл. лист СРЈ" бр. 46/96), Закона о платном промету ("Сл. лист СРЈ" број 3/02, 5/03 и "Сл. гласник РС" бр. 43/04, 62/06, 111/09, 31/11) и Одлуке о облику, садржини и начину коришћења јединствених инструмената платног промета ("Сл. гласник РС" бр. 57/04 и 82/04) и Одлуке о начину вршења принудне наплате с рачуна клијента ("Сл. гласник РС" бр. 47/11)

\_\_\_\_\_, ПИБ \_\_\_\_\_ предаје  
(навести фирму) (место)

2 (две) бланко-сопствене менице и даје

### МЕНИЧНО ПИСМО-ОВЛАШЋЕЊЕ за корисника бланко-сопствене менице

Управи за традицију, стандард и ветеране СЈР МО, да депоновану бланко-сопствену меницу може предати Банци на наплату, у износу од 5% од вредности понуде, по основу неиспуњења обавеза по понуди број \_\_\_\_\_ од \_\_\_\_\_ год. и то на терет свих рачуна који су отворени код Банака:

\_\_\_\_\_  
(навести банке и бројеве текућих рачуна)

На основу овог овлашћења Управа за традицију, стандард и ветеране СЈР МО, може попунити меницу са клаузулом "без протеста, без трошкова" на износ \_\_\_\_\_ дин, по основу напред наведене понуде, а у случају: (5% вредности понуде)

- а) да Понуђач повуче своју понуду у току периода важности понуде и
- б) да Понуђач, у случају да Наручилац прихвати његову понуду:
  - не потпише Уговор о купопродаји \_\_\_\_\_ (навести број Партије), сагласно прихваћеним условима из конкурсне документације;
  - не достави гаранцију за добро извршење посла сагласно условима из конкурсне документације.

Дужник се одриче права:

- на повлачење овог овлашћења;
- на опозив овог овлашћења;
- на стављање приговора на задужење по овом основу за наплату;
- на сторнирање задужења по овом основу за наплату.

Менице су потписане и оверене у складу са картоном депонованих потписа.

**Прилог:** • 2 бланко-сопствене менице број \_\_\_\_\_ и \_\_\_\_\_  
• оверена копија картона депонованих потписа овлашћених лица за располагање средствима на рачунима.

Ово овлашћење сачињено је у 2 (два) истоветна примерка и то један за Управу за традицију, стандард и ветеране СЈР МО, а један за \_\_\_\_\_  
(навести банку дужника)

Место и датум:

Понуђач:

\_\_\_\_\_

\_\_\_\_\_  
(штампано име и презиме овлашћеног лица)

М.П.  
(читак отисак печата)

\_\_\_\_\_  
(пун потпис)

**ИЗЈАВА ПОНУЂАЧА ДА ЋЕ ПРИЛИКОМ ПОТПИСИВАЊА УГОВОРА  
ПРИЛОЖИТИ ИНСТРУМЕНТЕ ФИНАНСИЈСКОГ ОБЕЗБЕЂЕЊА  
ЗА ДОБРО ИЗВРШЕЊЕ ПОСЛА**

Беспоговорно се обавезујемо да ћемо приликом закључења уговора издати наручиоцу инструмент обезбеђења уговорних обавеза – **2 (две) бланко сопствене менице (само потписане и оверене у складу са картоном депонованих потписа)**, као гаранцију испуњења уговорне обавезе, односно као гаранцију за добро извршење посла.

Сагласни смо да уз бланко оверене менице, приложимо и:

1. **Копију картона депонованих потписа овлашћених лица** коју је издала банка гаранта код које се води рачун понуђача, на којој се јасно виде депоновани потписи и печат фирме понуђача, оверену оригиналним печатом банке са датумом овере (овера не старија од месец дана од дана потписивања уговора).
2. **Менична овлашћења (само потписана и оверена печатом)** да се менице, без сагласности понуђача могу поднети банци гаранту на наплату у износу **од укупне вредности уговора без пореза на додатну вредност** у случају неиспуњења уговорних обавеза, једностраног раскида уговора, не извршења замене добра неодговарајућег квалитета или не решавања примљене писане рекламације у уговореним роковима.

Сагласни смо да се, по захтеву наручиоца издати инструмент обезбеђења плаћања може поднети банци гаранту код које се води рачун понуђача и то у случају да понуђач једнострано раскине уговор или закасни са испуњењем уговорне обавезе.

**Напомена: Изјава се прилаже уз понуду а менице за испуњење уговорне обавезе се достављају приликом потписивања уговора.**

Место и датум:

Понуђач:

\_\_\_\_\_

\_\_\_\_\_  
(штампано име и презиме овлашћеног лица)

М.П.  
(читак отисак печата)

\_\_\_\_\_  
(пун потпис)

**ОБРАЗАЦ ИЗЈАВЕ**  
**ПОНУЂАЧА ДА ЋЕ УКОЛИКО МУ УГОВОР БУДЕ ДОДЕЉЕН ЧУВАТИ**  
**ПОВЕРЉИВЕ ПОДАТКЕ ИЗ ПАРТИЈЕ III - ИДЕНТИФИКАЦИОНА ПЛОЧИЦА**

У складу са чланом 77. став 7. Закона о јавним набавкама ("Службени гласник Републике Србије", број 124/12, 14/15 и 68/15), под пуном материјалном и кривичном одговорношћу, понуђач \_\_\_\_\_, који подноси понуду за добра из Партије III - Идентификациона плочица,

**ИЗЈАВЉУЈЕ**

Да прихвата обавезу придржавања Закона о тајности података ( "Сл. гласник РС", број 104/09 ) и Уредбе о критеријумима за утврђивање података значајних за одбрану земље који се морају чувати као државна или службена тајна и о утврђивању задатака и послова од посебног значаја за одбрану земље које треба штитити применом посебних мера безбедности ("Сл. лист СРЈ", бр. 54/94 и "Сл. гласник РС", број 88/09 и 111/09).

Овом изјавом се понуђач обавезује да ће уколико му буде додељен уговор чувати као строго поверљиве податке нарочито осетљиве податке о личностима (члан 16. Закон о заштити података о личности „Службени гласник Републике Србије“ 97/2008, 10/2009, други закон 68/2012 Одлука УС и 107/2012), који ће му бити достављени од стране крајњих корисника наручиоца *након закључивања уговора искључиво ради гравирања на добрима Партије III - Идентификациона плочица.*

Наведене податке понуђач може користити само у сврху због које су прикупљени у складу са чланом 5. Закона о тајности података „Службени гласник Републике Србије“ 104/2009.

Уколико му се додели уговор за добра из Партије III - Идентификациона плочица, наведене нарочито осетљиве податке о личностима понуђач ће обелоданити само запосленима који су у директној вези са самим послом гравирања и евентуално подизвођачима уколико они врше гравирање тих података. **Понуђач у том случају је обавезан да упозна та лица са обавезом чувања тајности наведених података, предузме мере за чување наведених података, а затим преузме пуну одговорност за било какво кршење поверљивости података од стране тих лица.**

Понуђач ће сносити кривичну одговорност уколико неовлашћеном лицу саопшти преда или учини доступним податке које се трабају гравирати на добрима *Партије III - Идентификациона плочица у смислу одредбе члана 98.* Закона о тајности података „Службени гласник Републике Србије“ 104/2009.

Место и датум:

Понуђач:

\_\_\_\_\_

\_\_\_\_\_

(штампано име и презиме овлашћеног лица)

М.П.

(читак отисак печата)

\_\_\_\_\_

( потпис )

**МЕНИЧНО ПИСМО-ОВЛАШЋЕЊЕ**

**(ДОСТАВЉА ДОБАВЉАЧ ПРИЛИКОМ ЗАКЉУЧЕЊА УГОВОРА)**

На основу Закона о меници ( "Сл. лист ФНРЈ" бр. 104/46, "Сл. лист СФРЈ" бр. 18/58, 16/65, 54/70, 57/89 и "Сл. лист СРЈ" бр. 46/96), Закона о платном промету ("Сл. лист СРЈ" број 3/02, 5/03 и "Сл. гласник РС" бр. 43/04, 62/06, 111/09, 31/11) и Одлуке о облику, садржини и начину коришћења јединствених инструмената платног промета ("Сл. гласник РС" бр. 57/04 и 82/04) и Одлуке о начину вршења принудне наплате с рачуна клијента ("Сл. гласник РС" бр. 47/11)

\_\_\_\_\_, \_\_\_\_\_, ПИБ \_\_\_\_\_ предаје  
(навести фирму) (место)  
2 (две) бланко-сопствене менице и даје

**МЕНИЧНО ПИСМО-ОВЛАШЋЕЊЕ  
за корисника бланко-сопствене менице**

Управи за традицију, стандард и ветеране СЈР МО, да депоновану бланко-сопствену меницу може предати Банци на наплату, по основу неиспуњења уговорних обавеза, значајних кашњења у испоруци или једностраног раскида уговора број \_\_\_\_\_ од \_\_\_\_\_ год. и то на терет свих рачуна који су отворени код Банака:

\_\_\_\_\_  
(навести банке и бројеве текућих рачуна)

На основу овог овлашћења Управа за традицију, стандард и ветеране СЈР МО може поупунити меницу са клаузулом "без протеста, без трошкова" на износ \_\_\_\_\_ дин.  
(10% укупне вредности уговора)

Дужник се одриче права:

- на повлачење овог овлашћења;
- на опозив овог овлашћења;
- на стављање приговора на задужење по овом основу за наплату;
- на сторнирање задужења по овом основу за наплату.

Менице су потписане и оверене у складу са картоном депонованих потписа.

**Прилог:** • 2 бланко-сопствене менице број \_\_\_\_\_ и \_\_\_\_\_  
• оверена копија картона депонованих потписа овлашћених лица за располагање средствима на рачунима

Ово овлашћење сачињено је у 2 (два) истоветна примерка и то један за примаоца, а други за даваоца меничног овлашћења.

**Место и датум**

\_\_\_\_\_ год.

**Понуђач:**

\_\_\_\_\_  
(штампано име и презиме овлашћеног лица)

**М.П.**

(читак отисак печата)

\_\_\_\_\_  
(потпис)

**МЕНИЧНО ПИСМО-ОВЛАШЋЕЊЕ**

**(ДОСТАВЉА ДОБАВЉАЧ ПРИЛИКОМ ЗАКЉУЧЕЊА УГОВОРА ако добављач има негативну референцу за јавну набавку, чији предмет јавне набавке није истоврсан са предметом ове јавне набавке)**

На основу Закона о меници ( "Сл. лист ФНРЈ" бр. 104/46, "Сл. лист СФРЈ" бр. 18/58, 16/65, 54/70, 57/89 и "Сл. лист СРЈ" бр. 46/96), Закона о платном промету ("Сл. лист СРЈ" број 3/02, 5/03 и "Сл. гласник РС" бр. 43/04, 62/06, 111/09, 31/11) и Одлуке о облику, садржини и начину коришћења јединствених инструмената платног промета ("Сл. гласник РС" бр. 57/04 и 82/04) и Одлуке о начину вршења принудне наплате с рачуна клијента ("Сл. гласник РС" бр. 47/11)

\_\_\_\_\_, \_\_\_\_\_, ПИБ \_\_\_\_\_ предаје  
(навести фирму) (место)

2 (две) бланко-сопствене менице и даје

**МЕНИЧНО ПИСМО-ОВЛАШЋЕЊЕ  
за корисника бланко-сопствене менице**

Управи за традицију, стандард и ветеране СЈР МО, да депоновану бланко-сопствену меницу може предати Банци на наплату, по основу неиспуњења уговорних обавеза, значајних кашњења у испоруци или једностраног раскида уговора број \_\_\_\_\_ од \_\_\_\_\_ год. и то на терет свих рачуна који су отворени код Банака:

\_\_\_\_\_  
(навести банке и бројеве текућих рачуна)

На основу овог овлашћења Управа за традицију, стандард и ветеране СЈР МО може поупунити меницу са клаузулом "без протеста, без трошкова" на износ \_\_\_\_\_ дин.

(15% укупне вредности уговора)

Дужник се одриче права:

- на повлачење овог овлашћења;
- на опозив овог овлашћења;
- на стављање приговора на задужење по овом основу за наплату;
- на сторнирање задужења по овом основу за наплату.

Менице су потписане од стране овлашћених лица (прилог: оверена копија картона депонованих потписа овлашћених лица за располагање средствима на рачунима).

Прилог: бланко-сопствена меница бр. \_\_\_\_\_ и \_\_\_\_\_.

Ово овлашћење сачињено је у 2 (два) истоветна примерка и то један за примаоца, а други за даваоца меничног овлашћења.

**Напомена: доставља се приликом потписивања Уговора, само потписано и оверено печатом, са меницама и картоном депонованих потписа.**

**Место и датум:**

\_\_\_\_\_

М.П.  
(читак отисак печата)

**Понуђач:**

\_\_\_\_\_  
(штампано име и презиме овлашћеног лица)

\_\_\_\_\_  
(потпис)

## VII МОДЕЛ УГОВОРА

(ПОПУНИТИ ПРВУ СТРАНУ, СВАКУ СТРАНИЦУ ПАРАФИРАТИ И ОВЕРИТИ ПЕЧАТОМ, ПОСЛЕДЊУ СТРАНИЦУ ОВЕРИТИ ПЕЧАТОМ И ПОТПИСАТИ)



### МОДЕЛ УГОВОРА број \_/16

закључен између:

**РЕПУБЛИКА СРБИЈА – МИНИСТАРСТВО ОДБРАНЕ – СЕКТОР ЗА ЉУДСКЕ РЕСУРСЕ-УПРАВА ЗА ТРАДИЦИЈУ, СТАНДАРД И ВЕТЕРАНЕ Београд, Немањина бр. 15,** (у даљем тексту: **наручилац**), кога заступа начелник пуковник Слађан Ристић,  
Матични број: 07093608;  
ПИБ: 102116082;  
Бр. потврде о евиденцији ПДВ-а: 135328814;  
Телефон: 011/3203-055;  
Телефакс: 011/3000-316 или 011/3000-310;  
Текући рачун број: 840-1620-21 Управа за трезор Министарства финансија.

и

предузећа \_\_\_\_\_ (у  
даљем тексту: **добављач**), кога заступа \_\_\_\_\_;  
Матични број: \_\_\_\_\_;  
ПИБ: \_\_\_\_\_  
Бр. потврде о евиденцији ПДВ-а: \_\_\_\_\_;  
Телефон: \_\_\_\_\_;  
Телефакс: \_\_\_\_\_;  
Текући рачун број: \_\_\_\_\_.

## УГОВОРНЕ СТРАНЕ КОНСТАТУЈУ:

- да је наручилац, на основу Закона о јавним набавкама („Службени гласник Републике Србије“, број 124/12, 14/15 и 68/15 у даљем тексту: Закона) спровео поступак јавне набавке добара, ЈН број 2/2016 у отвореном поступку по партијама, чији су предмет Војне ознаке.

- да је понуђач доставио понуду број \_\_\_\_\_ од \_\_\_\_\_. године, за добра из Партије/а: \_\_\_\_\_, која у потпуности одговара спецификацијама;

- да је наручилац Одлуком о додели уговора број \_\_\_\_\_ од \_\_\_\_\_. године доделио Уговор за јавну набавку добара Војних ознака.

## ЧЛАН 1.

### ПРЕДМЕТ УГОВОРА

Добављач се обавезује да наручиоцу, у складу са прописима који су на снази и овим Уговором изврши испоруку по следећем:

Ред. бр.	НАЗИВ ДОБРА	Јед. мер	количина	Цена по јед. мере (безПДВ)
<b>Партија I -Идентификационе металне значке</b>				
1.	Значка Министарства одбране	комад	150	
2.	Значка Инспектората одбране	комад	20	
3.	Значка Војнообавештајне агенције	комад	70	
4.	Значка Војнобезбедносне агенције	комад	10	
5.	Значка Универзитета одбране	комад	20	
6.	Значка Војномедицинске академије	комад	200	
7.	Значка начелника Генералштаба Војске Србије	комад	10	
8.	Значка инспектора	комад	60	
<b>Партија II - Значке текстилне за личну идентификацију</b>				
1.	Значке личне идентификације-за теренску униформу (M10) на ћириличном писму	комад	10.000	
2.	Значке личне идентификације-за теренску униформу (M10) на латиничном писму	комад	8.350	
3.	Значке личне идентификације-за теренску униформу (пустињски дезен) на латиничном писму	комад	1.700	
<b>Партија III – Идентификациона плочица</b>				
1.	Идентификациона плочица	комад	21.481	
<b>Партија IV- Значке родова и служби Војске Србије за службену и свечану униформу</b>				
1.	Значка рода пешадије за официра	пар	150	
2.	Значка рода пешадије за подофицира	пар	150	
3.	Значка рода оклопних јединица за официра	пар	100	
4.	Значка рода оклопних јединица за подофицира	пар	100	
5.	Значка рода артиљерије за официра	пар	100	
6.	Значка рода артиљерије за подофицира	пар	100	
7.	Значка рода инжињерије за официра	пар	50	
8.	Значка рода инжињерије за подофицира	пар	50	
9.	Значка рода артиљеријско-ракетних јединица за противваздухопловна дејства за официра	пар	100	
10.	Значка рода артиљеријско-ракетних јединица за противваздухопловна дејства за подофицира	пар	100	
11.	Значка рода авијације за официра	пар	150	
12.	Значка рода авијације за подофицира	пар	250	
13.	Значка рода речних јединица за официра	пар	300	
14.	Значка рода речних јединица за подофицира	пар	400	
15.	Значка рода јединица за електронска дејства за официра	пар	70	
16.	Значка рода јединица за електронска дејства за подофицира	пар	100	
17.	Значка кадровске службе за официра	пар	50	
18.	Значка кадровске службе за подофицира	пар	50	
19.	Значка службе телекомуникација за официра	пар	50	
20.	Значка службе телекомуникације за подофицира	пар	50	
21.	Значка службе ваздушно јављање и осматрање за официра	пар	50	
22.	Значка службе ваздушно јављање и осматрање за подофицира	пар	100	
23.	Значка атомско-биолошко-хемијске службе за официра	пар	50	
24.	Значка атомско-биолошко-хемијске службе за подофицира	пар	50	
25.	Значка обавештајне службе за официра	пар	500	
26.	Значка обавештајне службе за подофицира	пар	100	
27.	Значка безбедносне службе за официра	пар	100	

28.	Значка безбедоносне службе за подофицира	пар	300	
29.	Значка информатичке службе за официра	пар	1.000	
30.	Значка безбедоносне службе за подофицира	пар	250	
31.	Значка геодетске службе за официра	пар	50	
32.	Значка геодетске службе за подофицира	пар	50	
33.	Значка метеоролошке и навигацијске службе за официра	пар	100	
34.	Значка метеоролошке и навигацијске службе за подофицира	пар	100	
35.	Значка финансијске службе за официра	пар	500	
36.	Значка финансијске службе за подофицира	пар	50	
37.	Значка правне службе за официра	пар	50	
38.	Значка правне службе за подофицира	пар	50	
39.	Значка музичке службе за официра	пар	100	
40.	Значка музичке службе за подофицира	пар	100	
41.	Значка православне специјалности богослужбене врсте верске службе за официра	пар	50	
42.	Значка православне специјалности богослужбене врсте верске службе за подофицира	пар	50	
43.	Значка римокатоличке специјалности богослужбене врсте верске службе за официра	пар	20	
44.	Значка римокатоличке специјалности богослужбене врсте верске службе за подофицира	пар	20	
45.	Значка протестантске специјалности евангелистичке конфесије богослужбене врсте верске службе за официра	пар	10	
46.	Значка протестантске специјалности евангелистичке конфесије богослужбене врсте верске службе за подофицира	пар	10	
47.	Значка протестантске специјалности реформатске конфесије богослужбене врсте верске службе за официра	пар	10	
48.	Значка протестантске специјалности реформатске конфесије богослужбене врсте верске службе за подофицира	пар	10	
49.	Значка исламске специјалности богослужбене врсте верске службе за официра	пар	20	
50.	Значка исламске специјалности богослужбене врсте верске службе за подофицира	пар	20	
51.	Значка јеврејске специјалности богослужбене врсте верске службе за официра	пар	10	
52.	Значка јеврејске специјалности богослужбене врсте верске службе за подофицира	пар	10	
53.	Значка техничке службе за официра	пар	500	
54.	Значка техничке службе за подофицира	пар	500	
55.	Значка интендантске службе за официра	пар	50	
56.	Значка интендантске службе за подофицира	пар	50	
57.	Значка санитетске службе за официра	пар	50	
58.	Значка санитетске службе за подофицира	пар	50	
59.	Значка ветринарске службе за официра	пар	50	
60.	Значка ветеринарске е службе за подофицира	пар	50	
61.	Значка саобраћајне службе за официра	пар	50	
62.	Значка саобраћајне службе за подофицира	пар	50	
63.	Значка грађевинске службе за официра	пар	20	
64.	Значка грађевинске службе за подофицира	пар	20	
65.	Значка авијацијско-пилотске и хеликоптерско пилотске врсте рода авијације златна	комад	20	
66.	Значка авијацијско-пилотске и хеликоптерско пилотске врсте рода авијације сребрна	комад	400	
67.	Значка ронилачке врсте рода речних јединица златна	комад	20	
68.	Значка ронилачке врсте рода речних јединица сребрна	комад	50	
69.	Значка падобранске специјалности врсте посебне намене рода пешадије златна	комад	50	
70.	Значка падобранске специјалности врсте посебне намене рода пешадије сребрна	комад	200	
71.	Значка летачко-специјалистичке специјалности врсте посебне намене рода авијације златна	комад	10	

72.	Значка летачко-специјалистичке специјалности врсте посебне намене рода авијације сребрна	комад	120	
<b>Партија V- Значке служби и специјалности родова Војске Србије за теренску униформу</b>				
1.	Значка православне специјалности богослужбене врсте верске службе за теренску униформу	комад	76	
2.	Значка римокатоличке специјалности богослужбене врсте верске службе за теренску униформу	комад	8	
3.	Значка протестантске специјалности евангелистичке конфесије богослужбене врсте верске службе за теренску униформу	комад	5	
4.	Значка протестантске специјалности реформатске конфесије богослужбене врсте верске службе за теренску униформу	комад	5	
5.	Значка исламске специјалности богослужбене врсте верске службе за теренску униформу	комад	10	
6.	Значка јеврејске специјалности богослужбене врсте верске службе за теренску униформу	комад	10	
7.	Значка авијацијско-пилотске и хеликоптерско пилотске врсте рода авијације за теренску униформу	комад	414	
8.	Значка ронилачке врсте за теренску униформу	комад	100	
9.	Значка падобранске специјалности врсте посебне намене рода пешадије за теренску униформу	комад	333	
10.	Значка летачко-специјалистичке специјалности врсте посебне намене рода авијације за теренску униформу	комад	122	
<b>Партија VI - Значке завршених школа и курсева</b>				
1.	Значка завршене Војне академије	комад	500	
2.	Значка завршеног Медицинског факултета Војномедицинске академије	комад	100	
3.	Значка завршеног Основног командно-штабног курса	комад	600	
4.	Значка завршеног Основног курса за подофицире	комад	450	
5.	Значка завршеног Курса за прве подофицире	комад	70	
6.	Значка завршеног Курса за главне подофицире	комад	50	
<b>Партија VII -Војне значке</b>				
1.	Значка „Примеран официр – подофицир – професионални војник“	комад	450	
2.	Значка „Најбоља посада – послуга – тим“	комад	170	
3.	Значка „Одличан стрелац“	комад	300	
<b>Партија VIII- Амблеми</b>				
1.	Амблем Председника Републике	комад	10	
2.	Амблем Председника Народне Скупштине Републике Србије	комад	10	
3.	Амблем чланова Савета за националну безбедност Републике Србије	комад	10	
4.	Амблем са државном заставом Републике Србије за службену и свечану униформу	комад	2.000	
5.	Амблем са државном заставом Републике Србије за теренску униформу	комад	8.000	
6.	Амблем Министарства одбране	комад	1.000	
7.	Амблем Генералштаба Војске Србије	комад	700	
8.	Амблем Испектората одбране	комад	100	
9.	Амблем Војнообавештајне агенције	комад	500	
10.	Амблем Војнобезбедбосне агенције	комад	10	
11.	Амблем Универзитета одбране	комад	50	
12.	Амблем Војне академије	комад	1.400	
13.	Амблем Војномедицинске академије	комад	650	
14.	Амблем Команде Копнене војске	комад	1.000	
15.	Амблем Команде Ваздухопловства и противваздухопловне одбране	комад	350	
16.	Амблем Команде Команде за обуку	комад	150	
17.	Амблем Кадетске бригаде за свечану и службену униформу	комад	3.000	
18.	Амблем Кадетске бригаде за теренску униформу	комад	2.000	
19.	Амблем Медицинског факултета Војномедицинске академије за свечану и службену униформу	комад	300	
20.	Амблем Медицинског факултета Војномедицинске академије за теренску униформу	комад	150	

21.	Амблем Управе Војне полиције за свечану и службену униформу	комада	200	
22.	Амблем Управе Војне полиције за теренску униформу	комада	200	
23.	Амблем Гарде за свечану и службену униформу	комада	550	
24.	Амблем Гарде за теренску униформу	комада	800	
25.	Амблем Центра за мировне операције за службену и свечану униформу	комада	200	
26.	Амблем Центра за мировне операције за теренску униформу	комада	200	
27.	Амблем Центра за обуку путем симулација за службену и свечану униформу	комада	50	
28.	Амблем Центра за обуку путем симулација за теренску униформу	комада	100	
29.	Амблем Централне логистичке базе за службену и свечану униформу	комада	750	
30.	Амблем Централне логистичке базе за теренску униформу	комада	1.500	
31.	Амблем Бригаде везе за службену и свечану униформу	комада	120	
32.	Амблем Бригаде везе за за теренску униформу	комада	150	
33.	Амблем 224. центра за електронска дејства за службену и свечану униформу	комада	100	
34.	Амблем 224. центра за електронска дејства за теренску униформу	комада	150	
35.	Амблем батаљона Војне полиције специјалне намене „Кобре“ за службену и свечану униформу	комада	650	
36.	Амблем батаљона Војне полиције специјалне намене „Кобре“ за теренску униформу	комада	650	
37.	Амблем Криминалистичко – истражне групе за службену и свечану униформу	комада	300	
38.	Амблем Криминалистичко – истражне групе за теренску униформу	комада	200	
39.	Амблем 1. бригаде Копнене војске за службену и свечану униформу	комада	150	
40.	Амблем 1. бригаде Копнене војске за теренску униформу	комада	500	
41.	Амблем 2. бригаде Копнене војске за службену и свечану униформу	комада	150	
42.	Амблем 2. бригаде Копнене војске за теренску униформу	комада	500	
43.	Амблем 3. бригаде Копнене војске за службену и свечану униформу	комада	150	
44.	Амблем 3. бригаде Копнене војске за теренску униформу	комада	500	
45.	Амблем 4. бригаде Копнене војске за службену и свечану униформу	комада	150	
46.	Амблем 4. бригаде Копнене војске за теренску униформу	комада	500	
47.	Амблем мешовите артиљеријске бригаде за службену и свечану униформу	комада	150	
48.	Амблем мешовите артиљеријске бригаде за теренску униформу	комада	500	
49.	Амблем Речне флотиле за службену и свечану униформу	комада	350	
50.	Амблем Речне флотиле за теренску униформу	комада	1.000	
51.	Амблем Специјалне бригаде за службену и свечану униформу	комада	500	
52.	Амблем Специјалне бригаде за теренску униформу	комада	300	
53.	Амблем 63. падобранског батаљона Специјалне бригаде за службену и свечану униформу	комада	1.500	
54.	Амблем 63. падобранског батаљона Специјалне бригаде за теренску униформу	комада	1.000	
55.	Амблем 72. Извиђачко-диверзантског батаљона Специјалне бригаде за службену и свечану униформу	комада	1.500	
56.	Амблем 72. Извиђачко-диверзантског батаљона Специјалне бригаде за теренску униформу	комада	1.000	
57.	Амблем Батаљона за противтерористичка дејства Специјалне бригаде за службену и свечану униформу	комада	1.500	
58.	Амблем Батаљона за противтерористичка дејства Специјалне бригаде за теренску униформу	комада	1.000	
59.	Амблем 21. батаљона везе Копнене војске за службену и свечану униформу	комада	100	
60.	Амблем 21. батаљона везе Копнене војске за теренску униформу	комада	200	
61.	Амблем 246. батаљона АБХО Копнене војске за службену и свечану униформу	комада	100	
62.	Амблем 246. батаљона АБХО Копнене војске за теренску униформу	комада	200	
63.	Амблем 3. батаљона Војне полиције Копнене војске за службену и свечану униформу	комада	2.500	
64.	Амблем 3. батаљона Војне полиције Копнене војске за теренску униформу	комада	1.000	

65.	Амблем 5. батаљона Војне полиције Копнене војске за службену и свечану униформу	комада	2.500	
66.	Амблем 5. батаљона Војне полиције Копнене војске за теренску униформу	комада	1.000	
67.	Амблем Војног оркестра Ниш Копнене војске за службену и свечану униформу	комада	500	
68.	Амблем Војног оркестра Ниш Копнене војске за теренску униформу	комада	100	
69.	Амблем Центра за обуку јединица за мултинационалне операције Копнене војске за службену и свечану униформу	комада	150	
70.	Амблем Центра за обуку јединица за мултинационалне операције Копнене војске за теренску униформу	комада	200	
71.	Амблем 204. ваздухопловне бригаде РВ и ПВО за службену и свечану униформу.	комада	300	
72.	Амблем 204. ваздухопловне бригаде РВ и ПВО за теренску униформу.	комада	300	
73.	Амблем 98. ваздухопловне бригаде РВ и ПВО за службену и свечану униформу.	комада	300	
74.	Амблем 98. ваздухопловне бригаде РВ и ПВО за теренску униформу.	комада	300	
75.	Амблем 250. ракетне бригаде за противваздухопловна дејства за службену и свечану униформу.	комада	300	
76.	Амблем 250. ракетне бригаде за противваздухопловна дејства за теренску униформу.	комада	300	
77.	Амблем 126. бригаде ВОЈИН за службену и свечану униформу.	комада	300	
78.	Амблем 126. бригаде ВОЈИН за теренску униформу.	комада	300	
79.	Амблем 333. инжењериског батаљона Команде ваздухопловства и противваздухопловне одбране за службену и свечану униформу	комада	50	
80.	Амблем 333. инжењеријског батаљона Команде ваздухопловства одбране за теренску униформу	комада	50	
81.	Амблем 210. батаљона везе Команде ваздухопловства и противваздухопловне одбране за службену и свечану униформу	комада	50	
82.	Амблем 210. батаљона везе Команде ваздухопловства и противваздухопловне одбране за теренску униформу	комада	50	
83.	Амблем 1. центра за обуку Команде за обуку за службену и свечану униформу	комада	80	
84.	Амблем 1. центра за обуку Команде за обуку за теренску униформу	комада	300	
85.	Амблем 2. центра за обуку Команде за обуку за службену и свечану униформу	комада	90	
86.	Амблем 2. центра за обуку Команде за обуку за теренску униформу	комада	300	
87.	Амблем 3. центра за обуку Команде за обуку за службену и свечану униформу	комада	80	
88.	Амблем 3. центра за обуку Команде за обуку за теренску униформу	комада	300	
89.	Амблем центра за обуку Копнене војске за службену и свечану униформу	комада	120	
90.	Амблем центра за обуку Копнене војске за теренску униформу	комада	400	
91.	Амблем Команде за развој за службену и свечану униформу	комада	1.500	
92.	Амблем Команде за развој за теренску униформу	комада	20.000	
93.	Амблем Командног батаљона Команде за обуку за службену и свечану униформу	комада	350	
94.	Амблем Командног батаљона Команде за обуку за теренску униформу	комада	700	
95.	Амблем Центра за обуку и усавршавање подофицира Команде за обуку за службену и свечану униформу	комада	100	
96.	Амблем Центра за обуку и усавршавање подофицира Команде за обуку за теренску униформу	комада	500	
97.	Амблем центра за обуку Ратног ваздухопловства и противваздухопловне одбране Команде за обуку за службену и свечану униформу	комада	50	
98.	Амблем центра за обуку Ратног ваздухопловства и противваздухопловне одбране Команде за обуку за теренску униформу	комада	150	
99.	Амблем центра за обуку везе информатике и електронских дејстава Команде за обуку за службену и свечану униформу	комада	50	
100.	Амблем Центра за обуку везе информатике и електронских дејстава Команде за обуку за теренску униформу	комада	200	

101.	Амблем Центра за обуку логистике Команде за обуку за службену и свечану униформу	комада	150	
102.	Амблем Центра за обуку логистике Команде за обуку за теренску униформу	комада	350	
103.	Амблем Центра за усавршавање кадрова АБХО Команде за обуку за службену и свечану униформу	комада	50	
104.	Амблем Центра за усавршавање кадрова АБХО Команде за обуку за теренску униформу	комада	150	
105.	Амблем Интервидовског полигона "Пасуљанске ливаде" Команде за обуку за службену и свечану униформу	комада	400	
106.	Амблем Интервидовског полигона "Пасуљанске ливаде" Команде за обуку за теренску униформу	комада	200	
107.	Амблем Војногеографског института за службену и свечану униформу	комада	400	
108.	Амблем Војногеографског института за теренску униформу	комада	100	
109.	Амблем Техничког ремонтног завода „Чачак“ за службену и свечану униформу	комада	100	
110.	Амблем Техничког ремонтног завода „Чачак“ за теренску униформу	комада	100	
111.	Амблем припадности санитетских јединица МО и ВС	комада	1.100	
112.	Лучна лента за теренску униформу	комада	57.097	
<b>Партија IX – Значке усавршавања</b>				
1.	Значка завршеног Командно – штабног усавршавања	комад	120	
2.	Значка завршеног Генералштабног усавршавања	комад	80	
3.	Значка завршених Високих студија безбедности	комад	40	

Добављач се обавезује да наручиоцу, односно његовим крајњим примаоцима (организацијским јединицама МО и ВС код којих се у складу са овим уговором треба извршити квантитативни пријем добара), у складу са важећим прописима и овим Уговором изврши испоруку добара по врсти, количини, цени, квалитету и роковима, као и да накнадно изврши услугу гравирања података, по захтеву крајњих корисника, (организацијских јединице МО и ВС одређених Диспозицијом наручиоца), на добрима Партије III – Идентификациона плочица, Партије VI – Значке завршених школа и курсева и Партије IX – Значке усавршавања, а наручилац да иста преузме и плати.

Крајњи корисници достављају захтев за гравирање података наведених у техничкој спецификацији добара Партије III – Идентификациона плочица, након закључивања уговора, а добављач се обавезује да изврши гравирање најкасније у року од 45 (четрдесет и пет) дана од пријема захтева крајњег корисника за гравирање.

Крајњи корисници достављају захтев за гравирање података наведених у техничкој спецификацији добара Партије VI – Значке завршених школа и курсева након закључивања уговора, а добављач се обавезује да изврши гравирање најкасније у року од 15 (петнаест) дана од пријема захтева крајњег корисника за гравирање.

Крајњи корисници достављају захтев за гравирање података наведених у техничкој спецификацији добара Партије IX – Значке усавршавања, након закључивања уговора, а добављач се обавезује да изврши гравирање најкасније у року од 5 (пет) дана од пријема захтева крајњег корисника за гравирање.

**Саставни део овог Уговора је Прилог број 1: Техничке спецификације добара, по партијама, називу и техничким карактеристикама и Диспозиција (Преглед расподеле добара по организацијским јединицама МО и ВС).**

## ЧЛАН 1.1.

### (ПОПУЊАВА СЕ САМО У СЛУЧАЈУ ЗАЈЕДНИЧКЕ ПОНУДЕ)

Уговорне стране су сагласне да добављач наступа као члан групе понуђача, чији су чланови групе следећи:

---

---

## ЧЛАН 1.2.

### (ПОПУЊАВА СЕ САМО У СЛУЧАЈУ ПОНУДЕ СА ПОДИЗВОЂАЧЕМ/ИМА)

Уговорне стране су сагласне да добављач наступа са подизвођачем/има:

---

---

## ЧЛАН 2.

### ЦЕНА

Наручилац и добављач су се споразумели да се цене за добра из члана 1. Уговора односе на испоручене јединице мере и подразумевају франко складиште крајњег примаоца добара.

Цене су без пореза на додатну вредност и фиксне су, односно не могу се мењати до коначне реализације Уговора.

- **Вредност уговора** за добра Партије I – **Идентификационе металне значке** износи: \_\_\_\_\_ динара без ПДВ-а, а укупна вредност са ПДВ-ом износи \_\_\_\_\_ динара.
- **Вредност уговора** за добра Партије II – **Значке текстилне заличну идентификацију за теренску униформу** износи: \_\_\_\_\_ динара без ПДВ-а, а укупна вредност са ПДВ-ом износи \_\_\_\_\_ динара.
- **Вредност уговора** за добра Партије III – **Идентификациона плочица** износи: \_\_\_\_\_ динара без ПДВ-а, а укупна вредност са ПДВ-ом износи \_\_\_\_\_ динара.
- **Вредност уговора** за добра Партије IV – **Значке родова и служби Војске Србије за службену и свечану униформу** износи: \_\_\_\_\_ динара без ПДВ-а, а укупна вредност са ПДВ-ом износи \_\_\_\_\_ динара.

- **Вредност уговора за добра Партије V – Значке служби и специјалности родова Војске Србије за теренску униформу** износи: \_\_\_\_\_ динара без ПДВ-а, а укупна вредност са ПДВ-ом износи \_\_\_\_\_ динара.
- **Вредност уговора за добра Партије VI – Значке завршених школа и курсева** износи: \_\_\_\_\_ динара без ПДВ-а, а укупна вредност са ПДВ-ом износи \_\_\_\_\_ динара.
- **Вредност уговора за добра Партије VII – Војне значке** износи: \_\_\_\_\_ динара без ПДВ-а, а укупна вредност са ПДВ-ом износи \_\_\_\_\_ динара.
- **Вредност уговора за добра Партије VIII – Амблеми** износи: \_\_\_\_\_ динара без ПДВ-а, а укупна вредност са ПДВ-ом износи \_\_\_\_\_ динара.
- **Вредност уговора за добра Партија IX – Значке усавршавања** износи: \_\_\_\_\_ динара без ПДВ-а, а укупна вредност са ПДВ-ом износи \_\_\_\_\_ динара.

**Укупна вредност уговора** износи: \_\_\_\_\_ динара без ПДВ-а, а укупна вредност са ПДВ-ом износи \_\_\_\_\_ динара.

### ЧЛАН 3.

#### КВАЛИТЕТ, УСЛОВИ ИЗРАДЕ И ОВЕРА УЗОРАКА

Уговорена добра морају бити нова и по квалитету морају у потпуности одговарати захтевима за квалитет који је прописан Техничким карактеристикама (спецификацијама) које су прилог уговора и чине његов саставни део и овереним узорцима (од стране Војнотехничког института Сектора за материјалне ресурсе Министарства одбране- у даљем тексту: ВТИ СМР МО).

Уговорена добра **Партије IX - Значке усавршавања** у свему ће одговарати захтевима за квалитет прописан Техничким карактеристикама (спецификацијама) које су прилог уговора и овереним узорцима од стране ВТИ СМР МО (претходно овереним пре отварања понуда у отвореном поступку јавне набавке ЈН број 2/2016 – Војне ознаке).

Одступања у квалитету су дозвољена само у оквиру задатих толеранција у Техничким карактеристикама (спецификацијама).

Добављач обезбеђује сав основни материјал, репроматеријал и ситан прибор за израду уговорених добара.

Овера узорака за сва добра је бесплатна и врши се органолептички.

Консултације у вези са поступком овере узорака добављач може да обави са представницима Одсека за ИнМС ВТИ, путем контакт телефона 011/2051-699 или 011/2051-551, телефакс 011/2508-474.

Пре израде сопствених узорака, оверене узорке добара свих Партија осим добара из Партије III – Идентификациона плочица и добара из Партије VII - Војне значке, заинтересовани добављачи могу погледати у просторијама Одсека за ИнМС ВТИ, Ратка Ресановића број 1, Београд, **сваким радним даном од 08.00 часова до 15.00 часова.**

Приликом овере узорака добављач је дужан да достави Атест о уграђеном репроматеријалу.

За оверу узорака свих уговорених добара (осим за добара Партије IX - Значке усавршавања), добављач је дужан да достави **по 2 (две) јединице** производа.

Добављач је у обавези да пре почетка производње, у року од **30 (тридесет) дана од дана закључења уговора за добра из Партије I - Идентификационе металне значке, Партије II - Значке текстилне за личну идентификацију, Партије III – Идентификациона плочица, Партије VI - Значке завршених школа и курсева– униформу, за добра под редним бројем 4., 5., 25., 26., 111. и 112. из Партије VIII – Амблеми, а за сва остала добра у року од 60 (шездесет) дана од дана закључења уговора,** достави узорке на оверу у ВТИ СМР МО, која ће се вршити на основу званичног дописа добављача који се доставља на адресу: Одсек за ИнМС ВТИ, Ратка Ресановића број 1, у којем морају да се наведу датум достављања узорака, број уговора, назив и количина узорака који се достављају.

Рок за оверу узорака од стране Одсека за ИнМС ВТИ, односно за обавештење о евентуалном одбијању овере узорака са разлoзима за одбијање је **највише 10 (десет) радних дана** од дана достављања узорака.

Уколико је овера узорака дуже трајала, а добављач је узорке доставио у предвиђеном року, рок испоруке се продужава за број дана колико је овера узорака дуже трајала, што се утврђује на основу писаног обавештења о броју дана кашњења овере узорака, које је Одсек за ИнМС ВТИ дужан да достави наручиоцу и добављачу.

**Уколико узорак не задовољава уговорне параметре квалитета добављачу се даје накнадни рок од 5 (пет) радних дана за корекцију и достављање нових узорака на оверу** уз званични допис добављача који се доставља на адресу: Одсек за ИнМС ВТИ, Ратка Ресановића број 1, у којем морају да се наведу датум достављања коригованих узорака, број уговора, назив и количина узорака који се достављају.

Уколико добављач ни у другом покушају не изврши оверу узорака, наручилац може покренути поступак за једнострано раскидање уговора. Други покушај овере узорака не утиче на продужетак рока испоруке. Уколико добављач не изврши оверу узорака ни у другом покушају **у обавези је да за трећи покушај овере узорака тражи сагласност од наручиоца-Управе за ТСВ СЈР МО за накнадни рок од 5 (пет) радних дана за корекцију и достављање нових узорака на оверу.**

Једна јединица оверених узорака (осим добара Партије IX - Значке усавршавања), враћа се добављачу за серијску производњу и квалитативни пријем и исти је дужан да их покаже Војној контроли квалитета Сектора за материјалне ресурсе Министарства одбране (у даљем тексту: ВКК СМР МО) и да их чува најмање 2 (две) године, после реализације уговора. Друга јединица оверених узорака остаје у власништву Одсека за ИнМС ВТИ.

Одсек за ИнМС ВТИ има обавезу да достави обавештење Управи за ТСВ СЈР МО о евентуалном враћању на дораду истих или коначном одбијању овере узорка због његових недостатака (са таксативно наведеним недостацима узорка), службеним путем и путем телефакса Управе за традицију, стандард и ветеране СЈР МО, 011/3000-316.

## Ч л а н 4.

### КВАЛИТАТИВНИ И КВАНТИТАТИВНИ ПРИЈЕМ

Добављач преузима потпуну одговорност за квалитет израде уговорених добара и обавезује се да ће произведена добра у свему одговарати захтевима за квалитет који је прописан Техничким карактеристикама (спецификацијама) које су саставни део уговора и овереном узорку.

Добављач се обавезује да у року од **5 (пет) дана** од потписивања уговора сачини План производње-термин план реализације уговора и исти достави ВКК СМР МО. План производње-термин план реализације уговора је документ којим се идентификује предмети-добра производње, потребни ресурси и рокови за реализацију уговора. Форма Плана производње-термин плана реализације уговора није прецизно дефинисана и њу добављач прилагођава сопственим потребама и захтевима Уговора.

Добављач се обавезује да пре почетка реализације Уговора изради и са проверавачем ВКК СМР МО усагласи План квалитета и/или План контролисања добара која су предмет уговора. План квалитета је докуменат којим се за специфичан производ и процес утврђује које се процедуре и одговарајући ресурси морају применити, ко мора да их примени и када. План контролисања је документ добављача и представља плански и технички документ Плана квалитета или Плана контроле квалитета којим се дефинише мерење, контролисање и испитивање једне или више карактеристика производа или процеса са вођењем записника о квалитету ради утврђивања усаглашености са специфичним захтевима. Форма Плана квалитета и Плана контролисања добара није прецизно дефинисана и њу добављач прилагођава сопственим потребама и захтевима Уговора.

Консултације у вези са квалитетом уговорених добара и квалитативним пријемом добављач може да обави са представницима ВКК СМР МО (контакт телефон: 011/2051-486 или 011/2051-488).

Уколико добављач није и произвођач, дужан је да наведе са којим предузећем је уговорио производњу и складиштење, као и опрему са којом оно располаже ради благовремене припреме контролора за контролу процеса производње и евентуално вршење међуфазне контроле. За добра из Партије III обавезно је вршење међуфазне контроле.

Контролу производње, узорковање и квалитативни пријем врши ВКК СМР МО и представник Управе за ТСВ СЛР МО - наручиоца, у складишту добављача (искључиво у Републици Србији) на основу овереног узорка и техничких карактеристика (спецификација) у року од **5 (пет) дана од дана** када су, према позиву средства припремљена за пријем о чему ће се сачинити записник о квалитативном пријему добара.

Добављач је у обавези да благовремено (најкасније **5 (пет) дана**, од датума извршења пријема који је назначен у захтеву) обавести ВКК СМР МО, писано телефаксом на број 011/2505-880 или e-mailом на адресу: [vk@mod.gov.rs](mailto:vk@mod.gov.rs) о припремљености добара, која су предмет уговора за извршење пријема, при чему наводи број уговора, место извршења пријема, количину и врсту добара која ће бити припремљена за пријем.

Један примерак захтева за квалитативни пријем добављач доставља и наручиоцу - Управи за ТСВ СЛР МО у писаној форми телефаксом на број 011/3000-316 ради праћења реализације уговора.

Уколико проверавач/и из било којих разлога у датом року не изврши/е квалитативни пријем, о томе одмах писаним путем обавештава добављача и Управу за ТСВ СЈР МО са образложењем кашњења, а добављачу се продужава рок испоруке за број дана кашњења.

Добављач има обавезу да проверавачу/има, без надокнаде, обезбеди услове потребне за контролу квалитета предмета Уговора, укључујући простор и услуге административног и техничког особља, телефонске везе и материјално обезбеђење радног простора.

Пре отпочињања квалитативног пријема, добављач је у обавези да проверавачу/има омогући проверу да ли су припремљене количине у складу са уговореним по врсти, количини добара и крајњем кориснику. Обједињени преглед уговорених, припремљених и примљених добара, оверен од стране проверавача је саставни део Записника о пријему.

Добављач је обавезан да издвоји добра која су предмет Уговора, од осталих добара намењених тржишту у посебну просторију или део магацинског простора. Прегледане и примљене количине добара, проверавач/ивидно обележава/но са одговарајућим печатом.

### ➤ **КВАЛИТАТИВНИ ПРИЈЕМ ЗА ДОБРА ИЗ ПАРТИЈЕ I, IV, VI, VII и IX**

За добра на редном броју 2., 4., 5. и 7. из **Партије I – Идентификационе металне значке ВКК СМР МО** је у обавези да методом случајног узорковања издвоји и органолептички прегледа најмање 2(две) јединице од припремљених добара за испоруку, а по слободној процени може узорковати и сва добра припремљена за испоруку.

За добра на редном броју 1.,3., 6. и 8. из **Партије I – Идентификационе металне значке ВКК СМР МО** је у обавези да методом случајног узорковања издвоји и органолептички прегледа најмање 20% од припремљених добара за испоруку, а по слободној процени може узорковати и већи број припремљених добара за испоруку.

За добра на редном броју 7., 8., 15., 17.,18.,19.,20., 21.,23.,24.,31.,32.,37., 38., 41.,42.,43., 44., 45., 46., 47., 48., 49., 50., 51., 55., до 65., 67., 68., 69., и 71. из Партије **IV– Значке родова и служби Војске Србије за службену и свечану униформу ВКК СМР МО** је у обавези да методом случајног узорковања издвоји и органолептички прегледа најмање 2 (две) јединице од припремљених добара за испоруку, а за сва остала добра из Партије IV ВКК СМР МО је у обавези да методом случајног узорковања издвоји и органолептички прегледа најмање, 10% од припремљених добара за испоруку, а по слободној процени може узорковати и већи број припремљених добара за испоруку.

За добра из Партије **VI – Значке завршених школа и курсева ВКК СМР МО** је у обавези да методом случајног узорковања издвоји и органолептички прегледа најмање 10% од припремљених добара за испоруку, а по слободној процени може узорковати и већи број припремљених добара за испоруку.

За добра из Партије **VII – Војне значке ВКК СМР МО** је у обавези да методом случајног узорковања издвоји и органолептички прегледа најмање 10% од припремљених добара за испоруку, а по слободној процени може узорковати и већи број припремљених добара за испоруку.

За добра из **Партије IX – Значке усавршавања ВКК СМР МО** је у обавези да методом случајног узорковања издвоји и органолептички прегледа најмање 2 (две) јединице од припремљених добара за испоруку, а по слободној процени може узорковати и већи број припремљених добара за испоруку.

Пре одпочињања органолептичког квалитативног пријема добављач је у обавези да приложи и стави на увид проверивачу/има квалитета ВКК СМР МО доказ о врсти уграђеног материјала из кога се може недвосмислено утврдити да су уговорена добра израђена од захтеваног материјала, као и изјаву под пуном материјалном и кривичном одговорношћу да су уговорена добра израђена по приложеном доказу. Уколико приложени докази, не задовољавају захтеве из техничке спецификације органолептички квалитативни пријем се неће вршити.

Провераваач/и ВКК СМР МО задржава право да узорак уговорених добара пошаље на лабораторијско испитивање уколико посумња на квалитет уграђених репроматеријала или посумња у валидност приложене документације. Трошкове доставе и лабораторијске анализе у I степену сноси добављач. Лабораторију за испитивање одређује провераваач/и ВКК СМР МО. Рок испоруке уговорених добара за које је узет узорак и послат на лабораторијско испитивање продужава се за број дана за колико је трајала лабораторијска провера квалитета.

Добављач је у обавези да увећа број уговорених добара за број узорака који се издваја за лабораторијску проверу (по један узорак за први и други степен испитивања). Један узорак је једна јединица мере уговорених добара.

Провераваач/и ВКК СМР МО сачињава/ју Записник о органолептичком прегледу и квалитативном пријему уговорених добара.

Ако провераваач/и ВКК СМР МО приликом органолептичког пријема уочи недостатке и наложи њихово отклањање и ако се приликом поновног органолептичког пријема уоче исти или нови недостаци, та количина готових добара се добављачу ставља на располагање и њен пријем се неће разматрати нити вршити.

Уколико добављач није сагласан са налазом провераваача/а ВКК СМР МО при органолептичком квалитативном пријему може захтевати поновни комисијски органолептички пријем. Исти врши мешовита комисија коју сачињавају два члана добављача, два члана наручиоца и један неутралан члан (стручно лице из те области), које споразумно одређују наручилац и добављач. Комисија има задатак да потврди или демантује првобитни налаз органолептичког квалитативног пријема провераваача и не може да доноси било какве одлуке које су у супротности са Уговором. Трошкове поновљеног комисијског пријема сноси добављач.

Један примерак Записника о органолептичком прегледу и квалитативном пријему уговорених добара без прилога који се односе на квалитет и изјаве добављача, обавезно се доставља Управи за ТСВ СЈР МО ради праћења реализације Уговора.

Добављач је дужан да крајњем примаоцу, уз отпремницу, достави оверену фотокопију Записника о органолептичком прегледу и квалитативном пријему уговорених добара.

## ➤ **КВАЛИТАТИВНИ ПРИЈЕМ ЗА ДОБРА ИЗ ПАРТИЈЕ II**

Добављач је у обавези да приликом прве испоруке свих добара из **Партије II - Значке текстилне за личну идентификацију** да Управи за ТСВ СЈР МО достави Атест о лабораторијском испитивању предметних добара од стране акредитоване лабораторије која је вршила лабораторијску анализу. Квалитативни пријем добара из **Партије II – Значке текстилне за личну идентификацију** врши комисија наручиоца.

Наручилац задржава право да изврши лабораторијску проверу квалитета примљених добара, о свом трошку. У случају одступања од уговореног квалитета добављач се

обавезује да надокнади све трошкове наручиоца и да повуче целокупне количине добара примљене између две лабораторијске провере и замени их новим.

### ➤ **КВАЛИТАТИВНИ ПРИЈЕМ ЗА ДОБРА ИЗ ПАРТИЈЕ III**

За добра из **Партије III – Идентификациона плочица ВКК СМР МО** је у обавези да методом случајног узорковања издвоји и органолептички прегледа најмање 10% од припремљених добара за испоруку, а по слободној процени може узорковати и већи број припремљених добара за испоруку.

Лабораторијска провера квалитета **Партије III – Идентификациона плочица** врши се из готових производа лабораторијском провером, која подразумева проверу квалитета према техничким спецификацијама из Уговора.

Број узорака за лабораторијску проверу квалитета за добра одређује се према следећој табели:

Редни број	Укупна количина за испоруку (комада)	Број узорака за испитивање у I степену	Број узорака за испитивање у II степену (контраузорци)
2.	од 1 до 500	1	1
3.	од 501 до 1000	2	2
4.	на сваких наредних 1000 по	1	1

Један узорак чини пет јединица производа.

Наручилац одређује лабораторију за испитивање квалитета производа у акредитованим лабораторијама о трошку добављача.

У случају када нека од уговорених страна није сагласна са налазима лабораторије у I степену, уговорне стране ће споразумно ангажовати независну акредитовану лабораторију. Транспорт узорака на лабораторијску анализу и/или суперанализу извршиће добављач о свом трошку. Налаз лабораторије у I степену, треба бити донет у року **не дужем од 10 (десет) дана**.

Резултати суперанализе су коначни, а трошкове ангажовања лабораторије за суперанализу сносиће страна чија је тврдња о квалитету оспорена резултатом. Налаз мешовите комисије и лабораторије која је вршила суперанализу је коначан за обе стране.

Налаз лабораторије која је вршила суперанализу, такође треба бити донет у року **не дужем од 10 (десет) дана**.

Након добијања извештаја о лабораторијском испитивању, надлежни орган ВКК СМР МО доноси Решење о пријему, односно одбијању уговорених добара са разлозима одбијања. Решење се доноси у року од 5 (пет) дана од датума када је лабораторијска анализа заведена у деловодни протокол ВКК СМР МО. Уколико се решење не донесе у назначеном року, ВКК СМР МО о томе писаним путем обавештава добављача и Управу за ТСВ СЈР МО са образложењем кашњења, а добављачу се продужава рок испоруке за број дана кашњења.

Један примерак решења и записника о пријему/одбијању добара које је донела ВКК СМР МО обавезно се доставља Управи за ТСВ СЈР МО, ради праћења реализације Уговора.

Забрањује се испорука добара пре добијања Решења о квалитативном пријему од стране надлежног контролног органа ВКК СМР МО.

Добављач је дужан да крајњем примаоцу, уз отпремницу, достави оверену фотокопију наведеног Решења и Записника о квалитативном пријему.

#### ➤ **КВАЛИТАТИВНИ ПРИЈЕМ ЗА ДОБРА ИЗ ПАРТИЈЕ V**

За добра на редном броју 2., 3., 4., 5. и 6. из Партије V – Значке служби и специјалности родова Војске Србије за теренску униформу, ВКК СМР МО је у обавези да методом случајног узорковања издвоји и органолептички прегледа најмање 2 (две) јединице од припремљених добара за испоруку. За сва остала добра из **Партије V – Значке служби и специјалности родова Војске Србије за теренску униформу**, ВКК СМР МО је у обавези да методом случајног узорковања издвоји и органолептички прегледа најмање, 10% од припремљених добара за испоруку, а по слободној процени може узорковати и већи број припремљених добара за испоруку.

Пре одпочињања органолептичког квалитативног пријема добављач је у обавези да приложи и стави на увид проверивачу/има квалитета ВКК СМР МО доказ о врсти уграђеног материјала из кога се може недвосмислено утврдити да су уговорена добра израђена од захтеваног материјала, као и изјаву под пуном материјалном и кривичном одговорношћу да су уговорена добра израђена по приложеном доказу. Уколико приложени докази, не задовољавају захтеве из техничке спецификације органолептички квалитативни пријем се неће вршити.

Проверавач/и ВКК СМР МО задржава право да узорак уговорених добара пошаље на лабораторијско испитивање уколико посумња на квалитет уграђених репроматеријала или посумња у валидност приложене документације. Трошкове доставе и лабораторијске анализе у I степену сноси добављач. Лабораторију за испитивање одређује проверавач/и ВКК СМР МО.

Рок испоруке уговорених добара за које је узет узорак и послат на лабораторијско испитивање продужава се за број дана за колико је трајала лабораторијска провера квалитета.

Добављач је у обавези да увећа број уговорених добара за број узорака који се издваја за лабораторијску проверу (по један узорак за први и други степен испитивања). Један узорак је једна јединица мере уговорених добара.

#### ➤ **КВАЛИТАТИВНИ ПРИЈЕМ ЗА ДОБРА ИЗ ПАРТИЈЕ VIII**

За добра из **Партије VIII – Амблеми** ВКК СМР МО је у обавези да методом случајног узорковања издвоји и органолептички прегледа најмање 10% од припремљених добара за испоруку, а по слободној процени може узорковати и већи број припремљених добара за испоруку.

Лабораторијска провера квалитета војних амблема врши се из готових производа лабораторијском провером, која подразумева проверу квалитета према техничким спецификацијама из Уговора.

Број узорака за лабораторијску проверу квалитета за добра одређује се према следећој табели:

Редни број	Укупна количина за испоруку (комада)	Број узорака за испитивање у I степену	Број узорака за испитивање у II степену (контраузорци)
2.	од 1 до 500	1	1

3.	од 501 до 1000	2	2
4.	на сваких наредних 1000 по	1	1
Један узорак чини пет јединица производа. Посебно се посматрају амблеми за теренску униформу, а посебно амблеми за свечану и службену униформу и амблеми са државном заставом.			

Наручилац одређује лабораторију за испитивање квалитета производа у акредитованим лабораторијама о трошку добављача.

У случају када нека од уговорених страна није сагласна са налазима лабораторије у I степену, уговорне стране ће споразумно ангажовати независну акредитовану лабораторију. Транспорт узорака на лабораторијску анализу и/или суперанализу извршиће добављач о свом трошку. Налаз лабораторије у I степену, треба бити донет у року **не дужем од 10 (десет) дана**.

Резултати суперанализе су коначни, а трошкове ангажовања лабораторије за суперанализу сносиће страна чија је тврдња о квалитету оспорена резултатом. Налаз мешовите комисије и лабораторије која је вршила суперанализу је коначан за обе стране. Налаз лабораторије која је вршила суперанализу, такође треба бити донет у року **не дужем од 10 (десет) дана**.

Након добијања извештаја о лабораторијском испитивању, надлежни орган ВКК СМР МО доноси Решење о пријему, односно одбијању уговорених добара са разлозима одбијања. Решење се доноси у року од 5 (пет) дана од датума када је лабораторијска анализа заведена у деловодни протокол ВКК СМР МО. Уколико се решење не донесе у назначеном року, ВКК СМР МО о томе писаним путем обавештава добављача и Управу за ТСВ СЈР МО са образложењем кашњења, а добављачу се продужава рок испоруке за број дана кашњења.

Један примерак решења и записника о пријему/одбијању добара које је донела ВКК СМР МО обавезно се доставља Управи за ТСВ СЈР МО, ради праћења реализације Уговора.

Забрањује се испорука добара пре добијања Решења о квалитативном пријему од стране надлежног контролног органа ВКК СМР МО.

Добављач је дужан да крајњем примаоцу, уз отпремницу, достави оверену фотокопију наведеног Решења и Записника о квалитативном пријему.

**Квантитативни пријем** врши комисија или лице које одреди крајњи прималац (према важећим прописима и наређењима) и представник Управе за ТСВ СЈР МО у присуству овлашћеног представника добављача.

Квантитативни пријем (утврђивање присуства печата ВКК СМР МО, бројање и појединачни преглед предметног добра и сваког паковања) врши се у складишту крајњег примаоца о чему се сачињава и комисијски Записник о квантитативном пријему који овлашћени представници уговорних страна састављају и потписују (оверавају печатом крајњег корисника). Отпремницу добављача потврђује потписом овлашћени представник крајњег примаоца.

Организацију транспорта врши добављач о свом трошку.

## ЧЛАН 5.

### ГАРАНЦИЈА И РЕКЛАМАЦИЈА

Крајњи корисници су дужни да испоручена добра прегледају и да саопште примедбе добављачу у погледу видљивих недостатака. У случају да се на месту пријема констатује одступање у количини и оштећења на испорученим добрима, крајњи корисници су дужни да сачине записник који ће потписати овлашћени представник добављача и тиме потврдити утврђене недостатке. Рок за отклањање недостатака у квалитету и квантитету приликом пријема не може бити дужи од 5 (пет) дана од дана сачињавања записника о недостацима.

Уколико се утврди постојање недостатака комисија за квантитативни пријем неће извршити пријем оштећених или неупакованих добара из члана 1. Уговора, те ће се сматрати да иста добављач није испоручио.

За испоручена добра из члана 1. Уговора, добављач даје гаранцију од 24 (двадесет четири) месеца, а гарантни рок почиње **да траје од дана испоруке добара** у складиште крајњих корисника.

У случају записнички утврђених недостатака у квантитету и квалитету приликом испоруке, добављач је дужан да најкасније у року од 5 (пет) дана од дана сачињавања записника отклони недостатке на рекламираним добрима или испоручи нова. Уколико добављач није у могућности да отклони недостатке, односно да неисправна добра замени исправним, комисија наручиоца ће извршити процену штете, коју је добављач у обавези да надокнади.

Ако се након пријема утврди недостатак који се није могао открити уобичајеним прегледом приликом пријема добара (скривени недостатак), крајњи корисник ће обавестити наручиоца, у року од 24 (двадесетчетири) часа од утврђеног стања, а у року од 5 (пет) дана наручилац ће путем телефака послати добављачуписану рекламацију.

Добављач је дужан да у року од 15 (петнаест) дана од дана пријема писане рекламације реши рекламацију, односно о свом трошку отклони недостатак или испоручи исправна добра без недостатака. Уколико добављач није у могућности да отклони недостатке, односно да неисправна добра замени исправним, комисија наручиоца ће извршити процену штете, коју је добављач у обавези да надокнади наручиоцу.

## ЧЛАН 6.

### РОК И МЕСТО ИСПОРУКЕ

- Рок испоруке за добра из **Партије I – Идентификационе металне значке** је **(као у понуди)** дана од дана закључивања уговора, а место испоруке је ВП 2289 Београд ул. Јована Мариновића бб Београд.
- Рок испоруке за добра из **Партије II – Значке текстилне за личну идентификацију** је **(као у понуди)** дана од дана пријема захтева за испоруку, а место испоруке је Интендантски сервис ВП 2289 Београд, ул. Немањина 15 Београд.

- Добра из **Партије III – Идентификациона плочица** испоручиће се сукцесивно по следећим траншама:
  - Рок испоруке **прве транше** – 5.000 комада је **(као у понуди)** дана од дана закључивања уговора;
  - Рок испоруке **друге транше** – 10.000 комада је **(као у понуди)** дана од дана закључивања уговора;
  - Рок испоруке **треће транше** – 6.481 комад је **(као у понуди)** дана од дана закључивања уговора;

Место испоруке добара из **Партије III – Идентификациона плочица** је ВП 2289 Београд ул. Јована Мариновића бб, Београд.

- Рок испоруке за добра из **Партије IV – Значке родова и служби Војске Србије за службену и свечану униформу** је **(као у понуди)** дана од дана закључивања уговора, а место испоруке је ВП 2289 Београд ул. Јована Мариновића бб Београд.
- Рок испоруке за добра из **Партије V – Значке служби и специјалности родова Војске Србије за теренску униформу** је **(као у понуди)** дана од дана закључивања уговора а место испоруке је ВП 2289 Београд ул. Јована Мариновића бб, Београд.
- Добра из **Партије VI – Значке завршених школа и курсева** испоручиће се сукцесивно по следећим траншама:
  - Рок испоруке **прве транше** је **(као у понуди)** дана од дана закључивања уговора за следеће количине:

1.	Значка завршене Војне академије	комад	170
2.	Значка завршеног Медицинског факултета Војномедицинске академије	комад	50
3.	Значка завршеног Основног командно-штабног курса	комад	120
4.	Значка завршеног Основног курса за подофицире	комад	100
5.	Значка завршеног Курса за прве подофицире	комад	35
6.	Значка завршеног Курса за главне подофицире	комад	25

- Рок испоруке **друге транше** је **(као у понуди)** дана од дана закључивања уговора за следеће количине:

1.	Значка завршене Војне академије	комад	330
2.	Значка завршеног Медицинског факултета Војномедицинске академије	комад	50
3.	Значка завршеног Основног командно-штабног курса	комад	480
4.	Значка завршеног Основног курса за подофицире	комад	350
5.	Значка завршеног Курса за прве подофицире	комад	35
6.	Значка завршеног Курса за главне подофицире	комад	25

Место испоруке за добра под редним бројем 1. и бројем 3. је Централно складиште Војне академије, ул. Павла Јуришића Штурма бр. 33, Београд, за добра под редним бројем 2. место испоруке је Деканат Медицинског факултета Војномедицинске академије, ул. Црнотравска бр. 17, Београд. а за добра под редним бројем 4, 5. и 6. место испоруке је Касарна „Бањица-2“, Управа за људске ресурсе Генералштаба Војске Србије (J-1) ул. Незнаног јунака број 38 Београд.

- Рок испоруке за добра из **Партије VII – Војне значке** је **(као у понуди)** дана од дана закључивања уговора, а место испоруке је ВП 2289 Београд, ул. Јована Мариновића бб Београд.
- Рок испоруке за сва добра из **Партије VIII – Амблеми** (осим добара под редним бројем 4., 5., 25., 26., 111. и 112.) је **(као у понуди)**, дана од дана закључивања уговора, а место испоруке је ВП 2289 Београд ул. Јована Мариновића бб Београд.

Добара под редним бројем 4., 5., 25., 26., 111. и 112. из **Партије VIII – Амблеми** испоручиће се **сукцесивно по следећим траншама:**

- Рок испоруке **прве транше** је **(као у понуди)** дана од дана закључивања уговора за следеће количине:

4.	Амблем са државном заставом за службену и свечану униформу	комад	1.000
5.	Амблем са Државном заставом Републике Србије за теренску униформу	комад	2.000
25	Амблем Центра за мировне операције за службену и свечану униформу	комад	100
26	Амблем Центра за мировне операције за теренску униформу	комад	100
111.	Амблем припадности санитетских јединица МО и ВС	комад	500
112.	Лучна лента за теренску униформу	комад	10.000

- Рок испоруке **друге транше** је **(као у понуди)** дана од дана закључивања уговора за следеће количине:

4.	Амблем са државном заставом за службену и свечану униформу	комад	1.000
5.	Амблем са Државном заставом Републике Србије за теренску униформу	комад	6.000
25	Амблем Центра за мировне операције за службену и свечану униформу	комад	100
26	Амблем Центра за мировне операције за теренску униформу	комад	100
111.	Амблем припадности санитетских јединица МО и ВС	комад	600
112.	Лучна лента за теренску униформу	комад	47.097

- Добра из **Партије IX – Значке усавршавања** испоручиће се **сукцесивно по следећим траншама:**

- Рок испоруке **прве транше** је **(као у понуди)** дана од дана закључивања уговора за следеће количине:

1.	Значка завршеног Командно – штабног усавршавања	комад	57
2.	Значка завршеног Генералштабног усавршавања	комад	33
3.	Значка завршених Високих студија безбедности	комад	17

- Рок испоруке **друге транше** је **(као у понуди)** дана од дана закључивања уговора за следеће количине:

1.	Значка завршеног Командно – штабног усавршавања	комад	63
2.	Значка завршеног Генералштабног усавршавања	комад	47
3.	Значка завршених Високих студија безбедности	комад	23

Место испоруке добара из **Партије IX – Значке усавршавања** је Централно складиште Војне академије, ул. Павла Јуришића Штурма бр. 33 Београд.

Испорука се врши превозом кога обезбеђује и плаћа добављач. Врсту превоза одређује добављач. Испорука се сматра извршеном даном предаје добара крајњем примаоцу што се доказује овереном отпремницом.

Наручилац задржава право измене – места испоруке и количина по месту испоруке, с тим да су укупно уговорене количине непроменљиве.

Лица за контакт по местима испоруке:

- (биће одређено по местима испоруке у уговору за сваку Партију посебно).

## ЧЛАН 7.

### НАЧИН ПЛАЋАЊА

Исплату испоручених добара из члана 1. овог Уговора врши наручилац, у року од **(као у понуди)** дана од дана испоруке добара у складиште крајњег примаоца и пријема комплетне исплатне документације, с тим што ће се исплаћивати само стварно примљене количине, без обзира колико је назначено у рачуну.

За сва предметна добра из Партије I, за сва добра под редним бројем 1. Партије II, III, IV, V, VI, VII и IX плаћање врши Управа за традицију, стандард и ветеране СЈР МО.

За 8000 комада добара на редном броју 2. Партије II, плаћање врши наручилац - Управа за ТСВ СЈР МО, а за 350 комада добара на редном броју 2. и за сва добра наведена на редном броју 3. Партије II плаћање врши Центар за мировне операције Здружена оперативна команда Генералштаба Војске Србије.

За 6.000 комада добара на редном броју 5, за 200 комада добара на редном броју 25, за 200 комада добара на редном броју 26. и 1100 комада добра наведена на редном броју 111. Партије VIII - Амлеми плаћање врши Центар за мировне операције Здружена оперативна команда Генералштаба Војске Србије, а за сва преостала добра из Партије VIII - Амлеми плаћање врши Управа за традицију, стандард и ветеране СЈР МО.

Добављач је дужан да достави Центру за мировне операције Здружена оперативна команда Генералштаба Војске Србије рачун за исплату са овереном отпремницом, а Управи за традицију, стандард и ветеране СЈР МО један примерак рачуна са напоменом "ЗА ЕВИДЕНЦИЈУ".

Добављач је дужан да одмах, а најкасније 7 (седам) дана по испоруци добара доставинаручиоцу исплатну документацију, коју чине следећа **оригинална** документа:

- оригинални рачун за исплату, у два примерка,
- отпремницу оверену и потписану од стране примаоца добара, у два примерка,
- Решење ВКК СМР МО о пријему добара (за добра Партије III, добра Партије VIII)
- записник о квалитативном пријему ВКК СМР МО и
- записник о квантитативном пријему добара.

У рачуну морају бити наведени сви елементи: број Уговора и датум закључења Уговора, број и датум отпреме, назив добра из члана 1. овог Уговора, испоручена количина, појединачна цена и укупан износ, текући рачун добављача и друго што је битно за исплату и евиденцију.

Уколико добављач не достави исплатну документацију у року из претходног става, рок плаћања се продужава за онолико дана колико је каснио са достављањем исплатне документације.

Уколико је дошло до кашњења у испоруци добара из разлога наведених у члану 3. и 4. уговора, добављач је дужан да то документује достављањем уз рачун и копије потврде о кашњењу добијене од ВТИ СМР МО или ВКК СМР МО. За број дана кашњења по овом основу неће се обрачунавати и наплаћивати уговорна казна.

## **ЧЛАН 8.**

### **ПОРЕЗ НА ДОДАТУ ВРЕДНОСТ**

Порез на додату вредност обрачунат је у складу са Законом о порезу на додату вредност ("Службени гласник РС", број 84/04, 86/04, 61/05, 61/07 и 93/12, 108/13, 6/14-усклађени дин. изн. 68/14-др.закон, 142/14 и 5/15- усклађени дин. изн).

## **ЧЛАН 9.**

### **АМБАЛАЖА И НАЧИН ПАКОВАЊА**

Добра из члана 1. овог Уговора се испоручују у амбалажи која се не враћа и не плаћа посебно.

Амбалажа за паковање предметних добара ближе је описана у техничким спецификацијама (карактеристикама) које су саставни део овог Уговора.

## **ЧЛАН 10.**

### **КАЗНЕНЕ ОДРЕДБЕ**

Уколико добављач не изврши испоруку добара у уговореном року у складу са чланом 6. овог уговора дужан је да наручиоцу плати уговорну казну у висини од 2<sup>0</sup>/<sub>00</sub> (промила) од укупне вредности добара испоручених са закашњењем, дневно за сваки дан закашњења које није последица више силе или околности којеоколности које се нису могле предвидети пре закључивања уговора о набавци, отклонити или избећи, а које су без кривице добављача проузроковале неиспуњење или битно отежале испуњење уговорних обавеза.

Уговорна казна не може бити виша од 5% од укупне вредности добара.

Наплату уговорне казне врши наручилац од рачуна при исплати добара испоручених са закашњењем и то без претходног обавештења.

Ако добављач не изврши у било ком проценту, било коју уговорну обавезу, једнострано раскине уговор или закасни са испоруком добара преко рока који је покривен напред наведеним казним одредбама (преко 25 дана), наручилац, без сагласности добављача,

има право да депоновани инструмент обезбеђења извршења уговорних обавеза, меницу, поднесе на наплату Банци код које има отворен текући рачун, на износ од 10 % од укупне вредности уговора.

Наручилац има право да једнострано раскине уговор уколико добављач не изврши уговорне обавезе или закасни са испоруком добара преко рока који је покривен напред наведеним казним одредбама, а депоновани инструмент обезбеђења извршења уговорних обавеза, меницу, поднесе на наплату Банци код које има отворен текући рачун, на износ од 10% од укупне вредности уговора.

Уколико је дошло до кашњења у испоруци добара из разлога наведених у члану 3. и члану 4. Уговора, добављач је дужан да то документује достављањем уз рачун и копије потврде о кашњењу добијене ВТИ СМР МО и ВКК СМР МО. За број дана кашњења по овом основу неће се обрачунавати и наплаћивати уговорна казна.

Ако наручилац не исплати рачун за испоручена добра у уговореном року, добављач има право да обрачуна и од наручиоца наплати законску затезну камату.

## ЧЛАН 11.

### ИЗМЕНА, ДОПУНА И РАСКИД УГОВОРА

Овај уговор може бити измењен или допуњен, односно споразумно раскинут, у истој форми сагласношћу уговорних страна.

Након закључења уговора о предметној јавној набавци наручилац може да дозволи промену битних елемената уговора (количину предметних добара и рок испоруке) из следећих објективних разлога:

У случају повећаних потреба за предметним добрима вредност уговора се може повећати максимално 5% од укупне вредности првобитно закљученог уговора (члана 115. став 1. Закона). Ово под условом да су за ову намену обезбеђена планирана финансијска средства.

Рок испоруке може се продужити због наступања више силе сходно одредбама Закона о облигационим односима ("Службени лист СФРЈ", бр. 29/78, 39/85, 45/89 и 57/89, "Службени лист СРЈ", бр. 31/93, 22/99 и 44/99) или због наступања других објективних доказивих разлога окојима уговорене стране треба да постигну писмену сагласност.

Виша сила подразумева околности које су наступиле после закључења уговора и које уговорним странама нису биле, нити могле бити познате у моменту закључења уговора и нису се могле предвидети, избећи или отклонити. Наступање више силе мора зависити од спољних и ванредних догађаја насталих мимо воље и моћи уговорних страна (поплаве, земљотреси, ратно стање, нереди већег обима, императивне одлуке власти (забрана промета увоза и извоза).

Уговорне стране могу бити ослобођене од одговорности за не испуњење обавеза током трајања више силе у оном обиму у којем су деловањем више силе биле онемогућене да те обавезе изврше, при чему су обавезне да предузму одговарајуће мере како би се у насталој ситуацији интерес сваке стране што више осигурао.

Наручилац може донети одлуку о измени уговора, у делу који се односи на продужење рока испоруке у случају евентуалног неуредног извршења уговорних обавеза, уколико постоје објективно доказиви оправдани разлози настали у процесу производње добара код

**добављача** и под условом да је његов захтев поднет пре истека уговореног рока испоруке, **уз обавезу добављача да плати уговорну казну**. Након тога, уговорне стране могу да закључе анекс уговора.

Оправданим разлогом сматрају се нарочито околности које се нису могле предвидети, пре закључивања уговора о набавци, отклонити или избећи, а које су без кривице добављача проузроковале неиспуњење или битно отежале испуњење уговорних обавеза.

У случају наступања више силе или евентуалног неуредног извршења уговорних обавеза због постојања напред наведених објективно оправданих доказивих разлога насталих у процесу производње добара **добављач** је дужан да наручиоцу благовремено достави писмени захтев за продужење рока испоруке, уз образложење разлога, а најкасније 5 (пет) дана пре истека уговореног рока за испоруку, уз навођење неког од објективних разлога (са елементима који потврђују постојање више силе или постојања наведених објективно доказивих оправданих разлога код **добављача**).

Уколико наручилац прихвати образложени разлог, закључиће се одговарајући анекс уговора.

Ако је наручилац намерава да измени уговор о јавној набавци дужан да доноси одлуку о измени уговора која садржи податке у складу са Прилогом 3Л. Наручилац је дужан да у року од 3 (три) дана од дана доношења одлуке објави исту на Портал јавних набавки и достави извештај Управи за јавне набавке и Државној ревизорској институцији.

**Уколико добављач касни са испуњењем својих обавеза, у случају да не постоји виша сила или нарочите околности које није могао предвидети пре закључивања уговора, отклонити или избећи у том случају наручилац може једнострано раскинути уговор.**

## ЧЛАН 12.

### ПРОМЕНЕ ПОДАТАКА

Добављач је дужан у току реализације Уговора без одлагања да писмено обавести наручиоца обило којој промени података о испуњености услова наведених у Конкурсној документацији и да их документује доказима.

## ЧЛАН 13.

### МЕРЕ БЕЗБЕДНОСТИ

Уговорне стране су обавезне да се придржавају Закона о тајности података ( "Сл. гласник РС", број 104/09 ) и Уредбе о критеријумима за утврђивање података значајних за одбрану земље који се морају чувати као државна или службена тајна и о утврђивању задатака и послова од посебног значаја за одбрану земље које треба штитити применом посебних мера безбедности ("Сл. лист СРЈ", бр. 54/94 и "Сл. гласник РС", број 88/09 и 111/09).

Добављач ће чувати као строго поверљиве податке нарочито осетљиве податке о личностима (члан 16. Закон о заштити података о личности „Службени гласник Републике Србије“ 97/2008, 10/2009, други закон 68/2012 Одлука УС и 107/2012), који ће му бити достављени од стране крајњих корисника наручиоца, након закључивања уговора, ради гравирања података на добрима Партије **Ш - Идентификациона плочица**.

**Наведене податке добављач може користити само у сврху због које су прикупљени у складу са чланом 5. Закона о тајности података „Службени гласник Републике Србије“ 104/2009, искључиво ради гравирања података.**

Уколико му се додели уговор за добра из Партије III - Идентификациона плочица, наведене нарочито осетљиве податке о личностима добављач ће обелоданити само запосленима који су у директној вези са самим послом гравирања и евентуално подизвођачима уколико врше гравирање тих података. **Добављач је обавезан да упозна та лица са обавезом чувања тајности тих података, предузме мере за чување тих података и преузме пуну одговорност за било какво кршење поверљивости података од стране тих лица.**

**Добављач ће сносити кривичну одговорност уколико уколико неовлашћеном лицу саопшти преда или учини доступним податке које се трабају гравирати на добрима Партије III - Идентификациона плочица у смислу одредбе члана 98. Закона о тајности података „Службени гласник Републике Србије“ 104/2009.**

#### **ЧЛАН 14.**

### **РЕШАВАЊЕ СПОРОВА**

Уговорне стране су се споразумеле да ће евентуалне спорове, поводом овог Уговора, решавати споразумно. У случају да се не могу сагласити о спорним питањима, уговорне стране су сагласне да је за решавање спора надлежан Привредни суд у Београду.

#### **ЧЛАН 15.**

### **ОСТАЛЕ ОДРЕДБЕ**

За све што није изричито прецизирано овим Уговором примењују се одредбе Закона о облигационим односима (“Службени лист СФРЈ”, број 29/78, 39/85, 45/89 и 57/89, “Службени лист СРЈ”, број 31/93, 22/99 и 44/99).

Уговор је састављен у 9 (девет) истоветних примерака, од којих 1 (један) примерак за наручиоца, 1 (један) примерак за добављача, 1 (један) примерак за ВКК СМР МО, 1 (један) примерак за ВТИ СМР МО, 1 (један) примерак за РЦ МО и 4 (четири) крајњим корисницима.

Наручилац је дужан да уговор о јавној набавци достави добављачу у року од **8 (осам) дана** од дана протеча рока за подношење захтева за заштиту права на донету Одлуку о додели уговора.

Добављач је дужан да приступи закључењу уговора одмах по његовом пријему и у року од **3 (три) дана** достави наручиоцу потписан уговор о јавној набавци.

Добављач том приликом уз потписани уговор доставља наручиоцу инструмент обезбеђења извршења уговорних обавеза – две бланко сопствене менице (само потписане и оверене у складу са картоном депонованих потписа), оверену копију картона депонованог потписа овлашћеног лица од стране надлежне банке (овера не старија од 30 дана од дана потписивања уговора) и потписано, затим и оверено менично писмо – овлашћење у вредности од 10% укупне вредности закљученог уговора, односно 15% уколико има негативну референцу.

Наручилац задржава право да Уговор умножи (фотокопира) овери својим печатом да је веран оригиналу и достави у потребном броју надлежним организацијским целинама Министарства одбране.

Уговор ступа на снагу даном потписивања.

У Београду, дана \_\_\_\_\_ 2016. године.

**НАРУЧИЛАЦ:**

**Слађан Ристић**

\_\_\_\_\_

**ДОБАВЉАЧ:**

\_\_\_\_\_

**Напомена:** Овај модел Уговора представља садржину Уговора који ће бити закључен са изабраним понуђачем. Ако понуђач без оправданих разлога одбије да закључи Уговор о јавној набавци, након што му је Уговор додељен, то може представљати негативну референцу према члану 82. став 1. тачка 3) Закона. Уговор ће се сачинити за сваку партију појединачно са елементима из датог модела Уговора и понуде понуђача (одређени чланови Уговора ће бити прилагођени конкретној Партији на коју се односе).

## **VIII УПУТСТВО ПОНУЂАЧИМА КАКО ДА САЧИНЕ ПОНУДУ**

### **1. ПОДАЦИ О ЈЕЗИКУ НА КОЈЕМ ПОНУДА МОРА ДА БУДЕ САСТАВЉЕНА:**

Наручилац је припремио Конкурсну документацију и водиће поступак јавне набавке на српском језику.

Понуда и остала документација која се односи на понуду мора бити јасна и недвосмислена, читко написана на српском језику.

Уколико се достављају докази на страном језику, исти морају бити преведени на српски језик и оверени од стране судског тумача.

### **1. НАЧИН НА КОЈИ ПОНУДА МОРА ДА БУДЕ САЧИЊЕНА**

Понуда се подноси на адресу: Министарство одбране, Сектор за људске ресурсе, Управа за традицију, стандард и ветеране, Немањина бр. 15, заграда 5, улаз А, спрат IV, канцеларија 417.

Пожељно је да сва документа поднета у понуди **буду повезана траком у целину и запечаћена** (осим средстава финансијског обезбеђења за озбиљност понуде), тако да се не могу накнадно убацивати, одстрањивати или замењивати појединачни листови, односно прилози, а да се видно не оштете листови или печат.

На полеђини коверте треба да се наведе тачан назив и адреса понуђача, број телефона и име и презиме особе за контакт.

Понуђач понуду подноси лично или путем поште у затвореној коверти, затворену на начин да се приликом отварању понуде може са сигурношћу утврдити да се први пут отвара.

У случају да понуду подноси група понуђача, на коверти је потребно навести да се ради о групи понуђача и навести називе и адресе свих учесника у заједничкој понуди.

На коверти мора бити наведено:

**"ПОНУДА ЗА ЈАВНУ НАБАВКУ ДОБАРА, ЈН БРОЈ 2/2016  
– ВОЈНЕ ОЗНАКЕ- НЕ ОТВАРАТИ"**

Понуда се сматра благовременом ако је у деловодство Управе за традицију, стандард и ветеране, Београд, Немањина број 15, заграда 5, улаз А, спрат IV, канцеларија 417, **прстигла или лично предата до 09.00 часова дана 12.05.2016. године.**

Наручилац ће, по пријему одређене понуде, на коверти, у којој се понуда налази, обележити време пријема и евидентирати број и датум понуде према редоследу приспећа. Уколико је понуда достављена непосредно наручилац ће понуђачу предати потврду пријема понуде. У потврди о пријему наручилац ће навести датум и сат пријема понуде.

Понуду коју наручилац није примио у року одређеном за подношење понуда, односно која је примљена по истеку дана и сата до којег се могу понуде подносити, сматраће се неблаговременом. Неблаговремену понуду наручилац ће по окончању поступка отварања вратити неотворену понуђачу, са знаком да је поднета неблаговремено.

**Понуда мора да садржи, попуњен, оверен и потписан:**

- Образац понуде (**Образац 1.**);
  - Образац структуре понуђене цене (**Образац 2.**);
  - Образац трошкова припреме понуде (**Образац 3.**);
  - Образац изјаве о независној понуди (**Образац 4.**);
  - Образац о испуњености услова за учешће у поступку јавне набавке - чл. 75. и 76. Закона, **Образац 5.**);
  - Образац о оцени испуњености услова за учешће у поступку јавне набавке - чл. 75. Закона, **Образац 6.**) уколико понуђач подноси понуду са подизвођачем;
  - Образац изјаве да понуђена добра у свему одговарају условима Конкурсне документације, (**Образац 7.**);
  - Образац изјаве понуђача да је поштовао обавезе прописане одредбом члана 72. став 2. Закона, (**Образац 8.**);
  - Образац изјаве понуђача да ће без одлагања писмо обавестити наручиоца о било којој промени у вези са испуњености услова, (**Образац 9.**);
  - Образац изјаве понуђача да ће приликом потписивања уговора приложити инструменте обезбеђења за добро извршење посла-менице, (**Образац 11.**);
  - Модел уговора (прва страна попуњена, свака страна парафирана и оверена, задња страна потписана и оверена) **поглавље VII Конкурсне документације.**
  - Понуђач који подноси понуду за добра из **Партије III - Идентификациона плочица** достављају изјаву да ће уколико му буде додељен уговор чувати поверљиве податке из наведене партије, (**образац 12.**) **Поглавље VI Конкурсне документације.**
  - Понуђачи који подносе понуду за добра из **Партије IX - Значке усавршавања** достављају и оверене узорке добара од стране Војнотехничког института СМР МО приликом отварања понуда.
- **Инструменте финансијког обезбеђења за озбиљност понуде:**

–**Две бланко сопствене менице** – само потписане и оверене у складу са картономдепонованих потписа, при чему потпис и печат не смеју прећи бели руб (маргину)меничног бланкета. Приложене менице се враћају изабраном понуђачу по закључењууговора, а осталим понуђачима по доношењу Одлуке наручиоца;

–**Менично писмо - овлашћење** да се меница у износу од 5% од укупне вредности понуде без ПДВ-а, без сагласности понуђача може поднети на наплату (**Образац 10.**). За прихватљивост понуде је довољно да је менично овлашћење самопотписано и оверено у складу са картоном депонованих потписа;

– **Копију важећег картона депонованих потписа** овлашћених лица код банке, на којој се јасно виде депоновани потписи и печат фирме понуђача, **оверену печатом банке са датумом овере (овера не старија од месец дана од дана отварања понуда).**

#### НАПОМЕНА:

*Печат и потпис на меницама и меничним овлашћењима морају бити идентични потпису и печату на картону депонованих потписа. Број текућег рачуна на меничном овлашћењу и картону депонованих потписа мора бити истоветан.*

Бланко сопствене менице морају бити евидентирани у регистар меница и овлашћења који води Народна банка Србије у складу са Законом о платном промету (“Службени лист СРЈ” број 3/02 и 5/03, „Службени гласник РС”, број 43/04, 63/06, 111/09 – други закон, 31/11 и 139/14) и Одлуком о ближим условима, садржини и начину вођења регистра меница и овлашћења (“Службени гласник РС”, број 56/11).

Потпис овлашћеног лица и печат на меницама, меничном овлашћењу и картону депонованих потписа морају бити идентични, као и број текућег рачуна на меничном овлашћењу и копији картона депонованих потписа.

У случају да понуђач није изабран као најповољнији, менице за озбиљност понуде и оверени узорци за добра из Партије IX – Значке усавршавања се враћају понуђачу на његов писмени захтев.

Понуђач је дужан да након пријема Одлуке о додели уговора, лично преузме менице од наручиоца, а лице које преузима менице мора да има писмено овлашћење за преузимање меница (овлашћење мора да садржи и бројеве меница које се преузимају).

*Уколико понуђачи подносе заједничку понуду, група понуђача може да одреди једног понуђача из групе који ће потписивати и печатом оверавати образце дате у конкурсној документацији, изузев образаца који подразумевају давање изјава под материјалном и кривичном одговорношћу (Образац 4) о независној понуди, Образац изјаве број о поштовању услова из чл. 75. став 2. Закона), који морају бити потписани и оверени печатом од стране сваког понуђача из групе понуђача.*

#### НАПОМЕНА:

Уколико Понуђач не достави претходно наведена документа или не достави оверене узорке добара Партије IX - Значке усавршавања од стране ВТИ, на увид Комисији за јавну набавку наручилац ће њихову понуду одбити као неприхватљиву.

Понуђач није дужан да доставља и друге доказе који су јавно доступни на интернет страницама надлежних органа, и то:

- доказ из члана 75. став 1. тачка 1) Закона понуђачи који су регистровани у регистру који води Агенција за привредне регистре не морају да доставе, јер је јавно доступан на интернет страници Агенције за привредне регистре - [www.apr.gov.rs](http://www.apr.gov.rs)).
- понуђачи који су регистровани у Регистру понуђача који води Агенција за привредне регистре немају обавезу достављања доказа о испуњености услова из члана 75. ст. 1. тач. 1) до 4) Закона, сходно чл. 78. Закона, јер су ти подаци јавно доступни на интернет страници Агенције за привредне регистре - [www.apr.gov.rs](http://www.apr.gov.rs)).

Уколико је доказ о испуњености услова електронски документ, понуђач доставља копију електронског документа у писаном облику, у складу са законом којим се уређује електронски документ.

Ако се у држави у којој понуђач има седиште не издају тражени докази, понуђач може, уместо доказа, приложити своју писану изјаву, дату под кривичном и материјалном одговорношћу оверену пред судским или управним органом, јавним бележником или другим надлежним органом те државе.

Ако понуђач има седиште у другој држави, наручилац може да провери да ли су документи којима понуђач доказује испуњеност тражених услова издати од стране надлежних органа те државе.

### **3. ПАРТИЈЕ**

- Понуђач може да поднесе понуду за једну или више партија. Понуда мора да обухвати најмање једну целокупну партију.
- Понуђач је дужан да у понуди наведе да ли се понуда односи на целокупну набавку или само на одређене партије.
- У случају да понуђач поднесе понуду за две или више партија, она мора бити поднета тако да се може оцењивати за сваку партију посебно.

Докази из чл. 75. и 76. Закона, у случају да понуђач поднесе понуду за две или више партија, не морају бити достављени за сваку партију посебно, односно могу бити достављени у једном примерку за све партије.

### **4. ДОСТАВЉАЊЕ ДОКАЗА**

Испуњеност услова понуђач доказује достављањем наведених доказа (докумената).

Уколико понуђач наступа са подизвођачем, испуњеност наведених услова за подизвођача, понуђач доказује достављањем наведених доказа (докумената) у складу са тачком 10. Поглавља VIII Конкурсне документације Упутство понуђачима како да сачине понуду).

Наведене доказе о испуњености услова понуђач може доставити у виду неоверених копија, а наручилац ће с обзором на вредност предметне набавке, пре доношења одлуке о додели уговора да тражи од понуђача, чија је понуда на основу извештаја комисије за јавну набавку оцењена као прихватљива, да достави на увид оригинал или оверену копију свих или појединих доказа.

Ако понуђач у остављеном, примереном року који не може бити краћи од 5 (пет) дана, не достави на увид оригинал или оверену копију тражених доказа, наручилац ће његову понуду одбити као неприхватљиву.

**Понуђач који је уписан у Регистар понуђача Агенције за привредне регистре, у складу са чланом 78. Закона, није дужан да приликом подношења понуде доказује испуњеност обавезних услова из члана 75. став 1. тач. 1) до 4) Закона.**

Уколико је понуђач који у складу са чланом 78. став 3. Закона поднео Захтев за упис у Регистар понуђача, може као доказ испуњености обавезних услова из члана 75. став 1. тач. 1) до 4) Закона доставити Решење Агенције за привредне регистре о усвајању регистрационе пријаве уписа понуђача. Исто може учинити понуђач за свог Подизвођача уколико га има.

**Уколико претрагом података из Регистра понуђача Агенције за привредне регистре наручилац утврди брисање привредног субјекта из Регистра, понуда ће бити одбијена као неприхватљива.**

Понуђач је дужан да без одлагања писмено обавести наручиоца о било којој промени у вези са испуњеношћу услова из поступка јавне набавке, која наступи до доношења одлуке,

односно закључења уговора, односно током важења уговора о јавној набавци и да је документује на прописани начин.

## **5. ПОСЕБНИ ЗАХТЕВИ ЗА ИЗРАДУ ПОНУДЕ**

Понуђач треба да достави понуду у **писаном облику** и на оригиналном обрасцу понуде.

Понуда се саставља тако што понуђач уписује тражене податке у оригиналне обрасце који су саставни део Конкурсне документације и прилаже тражена документа,

Поред наведеног понуђачи који подносе понуду за добра из **Партије IX - Значке усавршавања** дужни су да у поступку отварања понуда доставе по један оверени узорак од сваке врсте добра (*укупно три оверена узорка*). а за добра из **Партије III - Идентификациона плочица** достављају изјаву о обавези чувања поверљивих података у поступку реализације уговора (гравирање посебно осетљивих података о личностима).

Начин овере узорака од стране ВТИ СМР МО детаљно је описан у *поглављу IV Конкурсне документације (Упутство како се доказује испуњеност обавезних и додатних услова)*.

Кашњење у доношењу Плана набавки Управе за снабевање је условило касније покретање поступка јавне набавке добара ЈН број 2/2016 – Војне ознаке.

Напомињемо да је јавна набавка добара **Партије IX - Значке усавршавања** хитна јер се исте планирају доделити на свечаности поводом завршетка школовања официрима на ГШУ и полазницима ВСБО у Дому Народне скупштине, дана 01.07.2016. године, а официрима КШУ у свечаној сали Генералштаба Војске Србије, дана 15.07.2016. године.

## **6. ПОНУДА СА ВАРИЈАНТАМА**

Подношење понуде са варијантама није дозвољено.

## **7. ВАЖЕЊЕ ПОНУДЕ**

Понуда мора да важи **најмање 60 (шездесет) дана** од дана отварања понуда.

У случају истека рока важења понуде, наручилац је дужан да у писаном облику затражи од понуђача продужење рока важења понуде.

Понуђач који прихвати захтев за продужење рока важења понуде не може мењати понуду. **У случају да понуђач у понуди наведе краћи рок важења понуде, понуда ће бити одбијена као неприхватљива.**

## **8. НАЧИН ИЗМЕНЕ, ДОПУНЕ И ОПОЗИВА ПОНУДЕ**

У року за подношење понуде понуђач може да измени, допуни или опозове своју понуду, **у писаном облику**, непосредно или препоручено поштом са повратницом.

Понуђач је дужан да јасно назначи који део понуде мења односно која документа накнадно доставља.

Измену, допуну или опозив понуде треба доставити на адресу: **Министарство одбране, Сектор за људске ресурсе, Управа за традицију, стандард и ветеране, Немањина број 15, заграда 5, улаз А, спрат IV, канцеларија 417, са знаком:**

**"ИЗМЕНА ПОНУДЕ ЗА ЈАВНУ НАБАВКУ ДОБАРА,  
ЈН БРОЈ 2/2016 – ВОЈНЕ ОЗНАКЕ – НЕ ОТВАРАТИ"**

или

**"ДОПУНА ПОНУДЕ ЗА ЈАВНУ НАБАВКУ ДОБАРА,  
ЈН БРОЈ 2/2016 – ВОЈНЕ ОЗНАКЕ – НЕ ОТВАРАТИ"**

или

**"ОПОЗИВ ПОНУДЕ ЗА ЈАВНУ НАБАВКУ ДОБАРА,  
– ЈН БРОЈ 2/2016 – ВОЈНЕ ОЗНАКЕ – НЕ ОТВАРАТИ"**

или

**"ИЗМЕНА И ДОПУНА ПОНУДЕ ЗА ЈАВНУ НАБАВКУ ДОБАРА,  
ЈН БРОЈ 2/2016 — ВОЈНЕ ОЗНАКЕ - НЕ ОТВАРАТИ"**

На полеђини коверте треба да се наведе тачан назив и адреса понуђача, број телефона и име и презиме особе за контакт.

У случају да понуду подноси група понуђача, на коверти је потребно навести да се ради о групи понуђача и навести називе и адресе свих учесника у заједничкој понуди.

По истеку рока за подношење понуда понуђач не може да повуче нити да мења своју понуду.

#### **9. УЧЕСТВОВАЊЕ У ЗАЈЕДНИЧКОЈ ПОНУДИ ИЛИ КАО ПОДИЗВОЂАЧ**

Понуђач може да поднесе само једну понуду.

Понуђач који је самостално поднео понуду не може истовремено да учествује у заједничкој понуди или као подизвођач, нити исто лице може учествовати у више заједничких понуда.

У Обрасцу понуде (*поглавље VI Конкурсне документације, Образац 1.*), понуђач наводи на који начин подноси понуду, односно да ли подноси понуду самостално, или као заједничку понуду, или подноси понуду са подизвођачем.

#### **10. ПОНУДА СА ПОДИЗВОЂАЧЕМ**

Уколико понуђач подноси понуду са подизвођачем дужан је да у Обрасцу понуде (*поглавље VI Конкурсне документације, Образац 1.*) наведе да понуду подноси са подизвођачем проценат укупне вредности набавке који ће поверити подизвођачу, а који не може бити већи од 50%, као и део предмета набавке који ће извршити преко подизвођача.

Понуђач у Обрасцу понуде наводи назив и седиште подизвођача, уколико ће делимично извршење набавке поверити подизвођачу.

Уколико уговор о јавној набавци буде закључен између наручиоца и понуђача који подноси понуду са подизвођачем, тај подизвођач ће бити наведен и у уговору о јавној набавци.

Понуђач је дужан да за подизвођаче достави доказе о испуњености услова који су наведени у поглављу IV Конкурсне документације, у складу са упутством како се доказује испуњеност услова (*Образац 6. у поглављу VI Конкурсне документације*).

Понуђач у потпуности одговара наручиоцу за извршење обавеза из поступка јавне набавке, односно извршење уговорних обавеза, без обзира на број подизвођача. Понуђач је дужан да наручиоцу, на његов захтев, омогући приступ код подизвођача, ради утврђивања испуњености тражених услова.

У случају закључења Уговора добављач не може ангажовати као подизвођача лице које није навео у понуди. У супротном, наручилац ће рализовати средство обезбеђења и раскинути уговор, осим ако би раскидом уговора наручилац претрпео знатну штету.

Добављач може ангажовати као подизвођача лице које није навео у понуди, ако је на страни подизвођача након подношења понуде настала трајнија неспособност плаћања, ако то лице испуњава све услове одређене за подизвођача и уколико добије претходну сагласност наручиоца.

## **11. ЗАЈЕДНИЧКА ПОНУДА**

Понуду може поднети група понуђача.

Уколико понуду подноси група понуђача, саставни део заједничке понуде мора бити споразум којим се понуђачи из групе међусобно и према наручиоцу обавезују на извршење јавне набавке, а који обавезно садржи податке из члана 81. став 4. тачка 1) и 2) Закона и то податке о:

- члану групе који ће бити носилац посла, односно који ће поднети понуду и који ће заступати групу понуђача пред наручиоцем,
- опису послова сваког од понуђача из групе понуђача у извршењу уговора
- податке о понуђачу који ће у име групе потписивати образце из конкурсне документације. *Уколико понуђачи подносе заједничку понуду, група понуђача може да одреди једног понуђача из групе који ће потписивати и печатом оверавати обрасце дате у Конкурсној документацији, изузев образаца који подразумевају давање изјава под материјалном и кривичном одговорношћу (Изјава о независној понуди, Образац доказа о оцени испуњавањености услова из чл. 75. став 1. тачка 1., 2. и 4. Закона, Изјава о поштовању услова из чл. 75. став 2. Закона), који морају бити потписани и оверени печатом од стране сваког понуђача из групе понуђача.*

Група понуђача је дужна да достави све доказе о испуњености услова који су наведени у поглављу IV Конкурсне документације, у складу са упутством како се доказује испуњеност услова (поглавље VIII Конкурсне документације).

Понуђачи из групе понуђача одговарају неограничено солидарно према наручиоцу. Задруга може поднети понуду самостално, у своје име, а за рачун задругара или заједничку понуду у име задругара.

Ако задруга подноси понуду у своје име за обавезе из поступка јавне набавке и уговора о јавној набавци одговара задруга и задругари у складу са законом.

Ако задруга подноси заједничку понуду у име задругара за обавезе из поступка јавне набавке и уговора о јавној набавци неограничено солидарно одговарају задругари.

## **12. НАЧИН И УСЛОВИ ПЛАЋАЊА, ГАРАНТНИ РОК, КАО И ДРУГЕ ОКОЛНОСТИ ОД КОЈИХ ЗАВИСИ ПРИХВАТЉИВОСТ ПОНУДЕ**

### **Захтеви у погледу начина, рока и услова плаћања**

**Рок плаћања не може бити краћи од 30 (тридесет) дана** од дана испоруке добара у складиште крајњих примаоца и пријема комплетне исплатне документације.

Исплатну документацију испоставља понуђач, одмах, а најкасније у року од 7 (седам) дана од дана оверавања отпремнице. Уколико добављач не достави исплатну документацију у наведеном року, рок плаћања се продужава за онолико дана колико је понуђач каснио са доставом исте.

Плаћање врши наручилац у року који буде постигнут у поступку јавне набавке, а исплата се врши на основу оригиналне и оверене фактуре и отпремнице понуђача оверене од комисије крајњег корисника.

**Уколико је рок плаћања краћи од траженог, понуда ће бити одбијена као неприхватљива.**

### **Захтеви у погледу гарантног рока и рекламације**

У случају да се на месту пријема констатује одступање у количини и оштећења на испорученим добрима, крајњи корисници су дужни да сачине записник који ће потписати овлашћени представник добављача и тиме потврдити утврђене недостатке.

У случају записнички утврђених недостатака у квалитету и квантитету приликом испоруке добара, добављач мора исте отклонити у року од **највише 5 (пет) дана** од дана сачињавања записника.

**Уколико је рок за решавање записнички утврђених недостатака дужи од траженог, понуда ће се одбити као неприхватљива.**

Гарантни рок за добра је **24 (двадесет четири) месеца** од дана испоруке уговорених добара у складиште крајњих корисника.

**Уколико је понуђени гарантни рок краћи од траженог, понуда ће бити одбијена као неприхватљива.**

Добављач је у обавези да о свом трошку у року од **највише 15 (петнаест) дана** од добијања писане рекламације, отклони недостатке, односно да испоручи друга условна добра и да о томе обавести ВКК СМР МО и наручиоца.

**Уколико је понуђени рок за решавање рекламације дужи од наведеног, понуда ће се одбити као неприхватљива.**

### Захтеви у погледу начин и рока испоруке

- Рок испоруке за добра из **Партије I – Идентификационе металне значке** је **(као у понуди)**, најкасније 120 дана од дана закључивања уговора, а место испоруке је ВП 2289 Београд ул. Јована Мариновића бб Београд.
- Рок испоруке за добра из **Партије II – Значке текстилне за личну идентификацију** је **(као у понуди)**, 15 (петнаест) дана од дана пријема захтева за испоруку, а место испоруке је Интендантски сервис ВП 2289 Београд, ул. Немањина 15 Београд.
- Добра из **Партије III – Идентификациона плочица** испоручиће се сукцесивно по следећим траншама:
  - Рок испоруке **прве транше** – 5.000 комада је **(као у понуди)**, најкасније 90 дана од дана закључивања уговора;
  - Рок испоруке **друге транше** – 10.000 комада је **(као у понуди)**, најкасније 120 дана од дана закључивања уговора;
  - Рок испоруке **треће транше** – 6.481 комад је **(као у понуди)**, најкасније 150 дана од дана закључивања уговора;

Место испоруке добара из **Партије III – Идентификациона плочица** је ВП 2289 Београд ул. Јована Мариновића бб, Београд.

- Рок испоруке за добра из **Партије IV – Значке родова и служби Војске Србије за службену и свечану униформу** је **(као у понуди)**, најкасније 120 дана од дана закључивања уговора, а место испоруке је ВП 2289 Београд ул. Јована Мариновића бб Београд.
- Рок испоруке за добра из **Партије V – Значке служби и специјалности родова Војске Србије за теренску униформу** је **(као у понуди)**, најкасније 120 дана од дана закључивања уговора а место испоруке је ВП 2289 Београд ул. Јована Мариновића бб, Београд.
- Добра из **Партије VI – Значке завршених школа и курсева** испоручиће се сукцесивно по следећим траншама:
  - Рок испоруке **прве транше** је **(као у понуди)**, најкасније **60 дана** од дана закључивања уговора за следеће количине:

1.	Значка завршене Војне академије	комад	170
2.	Значка завршеног Медицинског факултета Војномедицинске академије	комад	50
3.	Значка завршеног Основног командно-штабног курса	комад	120
4.	Значка завршеног Основног курса за подофицире	комад	100
5.	Значка завршеног Курса за прве подофицире	комад	35
6.	Значка завршеног Курса за главне подофицире	комад	25

- Рок испоруке **друге транше** је **(као у понуди)**, најкасније **100 дана** од дана закључивања уговора за следеће количине:

1.	Значка завршене Војне академије	комад	330
2.	Значка завршеног Медицинског факултета Војномедицинске академије	комад	50
3.	Значка завршеног Основног командно-штабног курса	комад	480
4.	Значка завршеног Основног курса за подофицире	комад	350
5.	Значка завршеног Курса за прве подофицире	комад	35
6.	Значка завршеног Курса за главне подофицире	комад	25

Место испоруке за добра под редним бројем 1. и бројем 3. је Централно складиште Војне академије, ул. Павла Јуришића Штурма 33, Београд, за добра под редним бројем 2. место испоруке је Деканат Медицинског факултета Војномедицинске академије, ул. Црнотравска 17, Београд, а за добра под редним бројем 4., 5. и 6. место испоруке је Касарна „Бањица-2“ Управа за људске ресурсе Генералштаба Војске Србије(J-1) ул. Незнаног јунака 38 Београд.

- Рок испоруке за добра из **Партије VII – Војне значке** је **(као у понуди)**, најкасније **120 дана** од дана закључивања уговора, а место испоруке је ВП 2289 Београд, Јована Мариновића бб Београд.
- Рок испоруке за сва добра из **Партије VIII – Амблеми** (осим добара под редним бројем 4., 5., 25., 26., 111. и 112.) је **(као у понуди)**, најкасније **150 дана** од дана закључивања уговора, а место испоруке је ВП 2289 Београд ул. Јована Мариновића бб Београд.

Добара под редним бројем 4., 5., 25., 26., 111. и 112. из **Партије VIII – Амблеми испоручиће се сукцесивно по следећим траншама:**

- Рок испоруке **прве транше** је **(као у понуди)**, најкасније **60 дана** од дана закључивања уговора за следеће количине:

4.	Амблем са државном заставом за службену и свечану униформу	комад	1.000
5.	Амблем са Државном заставом Републике Србије за теренску униформу	комад	2.000
25	Амблем Центра за мировне операције за службену и свечану униформу	комад	100
26	Амблем Центра за мировне операције за теренску униформу	комад	100
111.	Амблем припадности санитетских јединица МО и ВС	комад	500
112.	Лучна лента за теренску униформу	комад	10.000

- Рок испоруке **друге транше** је **(као у понуди)**, најкасније **120 дана** од дана закључивања уговора за следеће количине:

4.	Амблем са државном заставом за службену и свечану униформу	комад	1.000
5.	Амблем са Државном заставом Републике Србије за теренску униформу	комад	6.000
25	Амблем Центра за мировне операције за службену и свечану униформу	комад	100
26	Амблем Центра за мировне операције за теренску униформу	комад	100
111.	Амблем припадности санитетских јединица МО и ВС	комад	600
112.	Лучна лента за теренску униформу	комад	47.097

➤ Добра из **Партије IX – Значке усавршавања** испоручиће се сукцесивно по следећим траншама:

- Рок испоруке **прве транше** је **(као у понуди)**, најкасније **20 дана** од дана закључивања уговора за следеће количине:

1.	Значка завршеног Командно – штабног усавршавања	комад	57
2.	Значка завршеног Генералштабног усавршавања	комад	33
3.	Значка завршених Високих студија безбедности	комад	17

- Рок испоруке **друге транше** је **(као у понуди)**, најкасније **60 дана** од дана закључивања уговора за следеће количине:

1.	Значка завршеног Командно – штабног усавршавања	комад	63
2.	Значка завршеног Генералштабног усавршавања	комад	47
3.	Значка завршених Високих студија безбедности	комад	23

Место испорукедобара из **Партије IX – Значке усавршавања** је Централно складиште Војне академије, ул. Павла Јуришића Штурма бр. 33 Београд.

Испорука се врши превозом кога обезбеђује и плаћа добављач. Врсту превоза одређује добављач. Испорука се сматра извршеном даном предаје добара примаоцу што се доказује овереном отпремницом.

Наручилац задржава право измене – места испоруке и количина по месту испоруке, с тим да су укупно уговорене количине непроменљиве.

Лица за контакт по местима испоруке:

- (биће одређено нацртом уговора)

Добављач је у обавези да телефоном и у писаном облику, путем телефакса број 011/3000-316 или 011/3000-310 најави испоруку уговорених добара најмање 3 (три) дана пре испоруке истих.

**Уколико је понуђени рок испоруке дужи од траженог понуда ће бити одбијена као неприхватљива.**

### **13. ВАЛУТА И НАЧИН НА КОЈИ МОРА ДА БУДЕ НАВЕДЕНА И ИЗРАЖЕНА ЦЕНА У ПОНУДИ**

Цена мора бити изражена у динарима, са и без пореза на додату вредност, са урачунатим свим трошковима које понуђач има у реализацији предметне јавне набавке, с тим да ће се за оцену понуде узимати у обзир цена без пореза на додату вредност.

Цена је фиксна и не може се мењати до коначне реализације Уговора.

Понуђач може да цену у понуди искаже и у еврима. За прерачун цене у динаре користиће се средњи девизни курс Народне банке Србије на дан када је започето отварање понуда.

Понуду исказати попуњавањем Обрасца понуде, који је достављен у делу (*поглавље VI Конкурсне документације (Образац 1.)*) и Обрасца структуре цене у делу (*поглавље VI Конкурсне документације (Образац 2.)*).

Цена се односи на јединицу мере за понуђено добро и подразумева испоруку у складиште крајњих примаоца наручиоца.

Ако је у понуди исказана неуобичајено ниска цена, наручилац ће поступити у складу са чланом 92. Закона.

**Обавеза је понуђача да изврши рачунску проверу своје понуде. Уколико се утврди рачунска грешка наручилац ће поступити сходно члану 93. став 4. Закона. У случају разлике између јединичне и укупне цене, меродавна је јединична цена.**

### **14. ПОДАЦИ О ВРСТИ, САДРЖИНИ, НАЧИНУ ПОДНОШЕЊА, ВИСИНИ И РОКОВИМА ОБЕЗБЕЂЕЊА ИСПУЊЕЊА ОБАВЕЗА ПОНУЂАЧА**

Понуђач је дужан да обезбеди испуњење својих уговорних обавеза, достављањем следећих средстава:

Инструменти финансијског обезбеђења за испуњење уговорних обавеза:

- **Две бланко сопствене менице** – само потписане и оверене у складу са картоном депонованих потписа. Потпис и печат не смеју да захвате бели руб (маргину) меничног бланкета. У складу са Законом о платном промету ("Сл. гласник РС" бр 31/11) менице морају бити регистроване у Регистру меница и овлашћења који се води код НБС,

- **Менично овлашћење** да се меница, без сагласности добављача, може поднети пословној банци на наплату у износу од **10% од укупне вредности уговора без ПДВ-а односно (односно 15% укупне вредности уговора без ПДВ-а** уколико је дужник добио негативну референцу за јавну набавку која није истоврсна са предметом ове јавне набавке), у случају неиспуњења уговорних обавеза, значајних кашњења у испоруци или једностраног раскида уговора,

- **Копија картона депонованих потписа** овлашћених лица код банке на којој се јасно виде депоновани потписи и печат фирме понуђача, оверена оригиналним печатом банке са датумом овере (овера не старија од месец дана од дана отварања понуде).

**НАПОМЕНА: Печати и потписи на меницама и меничном овлашћењу треба да буду у складу са картоном депонованих потписа. Број текућег рачуна на меничном овлашћењу (уколико је попуњен) треба такође да буде у складу са картоном депонованих потписа.**

Напред наведена средства финансијског обезбеђења се враћају изабраном понуђачу након коначне реализације уговора и истека гарантног рока, на његов писмени захтев.

Понуђач је дужан да након престанка важења Уговора, односно коначне реализације Уговора, лично преузме менице од наручиоца, а лице које преузима менице мора да има писмено овлашћење за преузимање меница (овлашћење мора да садржи и бројеве меница које се преузимају).

#### **15. ЗАШТИТА ПОВЕРЉИВОСТИ ПОДАТАКА КОЈЕ НАРУЧИЛАЦ СТАВЉА ПОНУЂАЧИМА НА РАСПОЛАГАЊЕ, УКЉУЧУЈУЋИ И ЊИХОВЕ ПОДИЗВОЂАЧЕ**

*Конкурсна документација јавне набавке добара ЈН број 2/2016 – Војне ознаке и Позив за подношење понуда не садрже поверљиве податке.*

*Међутим, уколико се донесе одлука о додели уговора за добра из Партије III – Идентификациона плочица корисници наручиоца организацијске јединица МО и ВС одређене Диспозицијом наручиоца поверљиве податке стављају на располагање добављачу након закључења уговора за та добра, искључиво ради гравирања података у поступку реализације уговора.*

Подаци које понуђач оправдано означи као "поверљиво", биће коришћени само за намене позива и неће бити доступни ником изван круга лица која буду укључена у поступак јавне набавке. Ови подаци неће бити објављени приликом отварања понуда нити у наставку поступка или касније.

Комисија наручиоца ће као поверљиве третирати оне документе који у десном горњем углу великим словима имају исписано "Поверљиво", а испод тога потпис лица које је потписало понуду. Ако се поверљивим сматра само поједини податак у документу, поверљиви део мора бити подвучен црвено, а у истом реду уз десну ивицу мора бити исписано "Поверљиво".

Уколико је понуђач на начин горе наведен означио поверљивост докумената, наручилац је дужан да чува као поверљиве све податке о понуђачима садржане у понуди који су посебним прописом утврђени као поверљиви и које је као такве понуђач означио у понуди (члан 14. став 1. тачка 1. Закона).

Комисија наручиоца не одговара за поверљивост података који нису означени на наведени начин.

Неће се сматрати поверљивом цена и остали подаци из понуде који су од значаја за примену елемената критеријума и рангирање понуде, у складу са чланом 14. став 2. Закона.

#### **16. ДОДАТНЕ ИНФОРМАЦИЈЕ ИЛИ ПОЈАШЊЕЊА, У ВЕЗИ СА ПРИПРЕМАЊЕМ ПОНУДЕ**

Комуникација у вези са додатним информацијама, појашњењима и одговорима врши се на начин одређен чланом 20. Закона, **радним данима у времену од 12.00 до 15.00 часова.**

**Додатне информације или појашњења** у вези са припремом понуде понуђачи могу тражити у писаном облику (путем поште, електронске поште или телефаксом/телефаксом на број 011/3000-316 или 011/3000-310), при чему могу да укажу наручиоцу на евентуално уочене недостатке и неправилности у конкурсној документацији, најкасније 5 (пет) дана пре истека рока за подношење понуде.

Наручилац ће у року од 3 (три) дана од дана пријема писаног захтева за додатним информацијама и појашњењима, **објавити на Порталу јавних набавки и на својој интернет страници.**

Наручилац ће измене и допуне Конкурсне документације, у року предвиђеном за подношење понуда, без одлагања објавити на Порталу јавних набавки и на својој Интернет страници.

Уколико наручилац измени или допуни Конкурсну документацију 8 (осам) или мање дана пре истека рока за подношење понуда, наручилац ће продужити рок за подношење понуда и објавити обавештење о продужењу рока за подношење понуда на Порталу јавних набавки и на својој интернет страници.

**Тражење додатних информација и појашњења телефоном није дозвољено.**

Уколико се питања упућују на адресу Управе за традицију, стандард и ветеране Сектора за људске ресурсе Министарства одбране, Немањина, број 15, 11000 Београд, уз напомену:

**"ЗАХТЕВ ЗА ДОДАТНИМ ИНФОРМАЦИЈАМА И ПОЈАШЊЕЊИМА ЗА ЈАВНУ  
НАБАВКУ ДОБАРА ЈН БРОЈ 2/2016 – ВОЈНЕ ОЗНАКЕ"**

Комуникација у поступку јавне набавке врши се искључиво на начин одређен чланом 20. Закона, и то:

- путем електронске поште или поште, као и објављивањем од стране наручиоца на Порталу јавних набавки и на својој Интернет страници;

- наручилац **нема обавезу достављања** путем електронске поште, докумената за која је Закон прописао да се јавно објављују на Порталу јавних набавки Управе за јавне набавке и Интернет страни наручиоца.

- ако је за документ из поступка јавне набавке прописано достављање од стране наручиоца или понуђача путем електронске поште, страна која је извршила достављање дужна је да од друге стране захтева да на исти начин потврди пријем тог документа, што је друга страна дужна да то и учини **само када је то неопходно као доказ да је извршено достављање.**

#### **17. ДОДАТНА ОБЈАШЊЕЊА ОД ПОНУЂАЧА ПОСЛЕ ОТВАРАЊА ПОНУДЕ И КОНТРОЛА КОД ПОНУЂАЧА ОДНОСНО ЊЕГОВОГ ПОДИЗВОЂАЧА**

После отварања понуда наручилац може приликом стручне оцене понуда да у писаном облику захтева од понуђача додатна објашњења која ће му помоћи при прегледу, вредновању и упоређивању понуда, а може да врши контролу (увид) код понуђача, односно његовог подизвођача (члан 93. Закона).

Уколико наручилац оцени да су потребна додатна објашњења или је потребно извршити контролу (увид) код понуђача, односно његовог подизвођача, наручилац ће понуђачу оставити примерени рок да поступи по позиву наручиоца, односно да омогући наручиоцу контролу (увид) код понуђача, као и код његовог произвођача.

Наручилац може уз сагласност понуђача да изврши исправке рачунских грешака уочених приликом разматрања понуде по окончаном поступку отварања.

У случају разлике између јединичне и укупне цене, меродавна је јединична цена.

Ако се понуђач не сагласи са исправком рачунских грешака, наручилац ће његову понуду одбити као неприхватљиву.

## **18. ДОДАТНО ОБЕЗБЕЂЕЊЕ ИСПУЊЕЊА УГОВОРНИХ ОБАВЕЗА ПОНУЂАЧА КОЈИ ИМА НЕГАТИВНЕ РЕФЕРЕНЦЕ**

Уколико понуђачу који има негативну референцу за предмет набавке који није истоврстан предмету ове набавке, буде додељен уговор, **дужан је да у тренутку закључења уговора преда наручиоцу средства обезбеђења за извршење уговорних обавеза на износ од 15 % укупне вредности уговора (без ПДВ-а) (поглавље VI Конкурсне документације (Образац број 14.)).**

## **19. ПОШТОВАЊЕ ОБАВЕЗА КОЈЕ ПРОИЗИЛАЗЕ ИЗ ВАЖЕЋИХ ПРОПИСА**

Понуђач је дужан да у оквиру своје понуде достави изјаву дату под кривичном и материјалном одговорношћу да је поштовао све обавезе које произилазе из важећих прописа о заштити на раду, запошљавању и условима рада, заштити животне средине, као и да је ималац права интелектуалне својине, **(поглавље VI Конкурсне документације Образац 8).**

## **20. ОДБИЈАЊЕ ПОНУДЕ**

Наручилац је дужан на основу члана 106. став 1. и члана 107. став 1. Закона, пошто прегледа и оцени понуде да одбије све неприхватљиве понуде.

Наручилац ће у складу са одредбама члана 82. став 1., 2. и 3. Закона одбити понуду уколико поседује доказ да је понуђач у претходне три године у поступку јавне набавке, предузимао недозвољене радње. Наручилац ће одбити понуду ако поседује доказ из члана 82. става 3. тачка 1) Закона, који се односи на поступак који је спровео или уговор који је закључио и други наручилац ако је предмет јавне набавке истоврстан.

## **21. ОБУСТАВЉАЊЕ ПОСТУПКА**

Наручилац је дужан да на основу члана 109. став 1. Закона, обустави поступак јавне набавке уколико нису испуњени услови за доделу уговора из члана 107. став 3. Закона.

Наручилац може да обустави поступак и из објективних и доказивих разлога, који се нису могли предвидети у време покретања поступка и који онемогућавају да се започети поступак оконча или услед којих је престала потреба наручиоца за предметном набавком због чега се неће понављати у току исте буџетске године, односно у наредних 6 (шест) месеци у складу са чланом 109. став 2. Закона.

Наручилац је дужан да своју одлуку писмено образложи, посебно наводећи разлоге обуставе поступка..

**Наручилац је дужан да Одлуку о обустави поступка објави на Порталу јавних набавки и Интернет страни Министарства одбране у року од 3 (три) дана од дана доношења.**

Након тога, у року од 5 (пет) дана од дана коначности Одлуке о обустави поступка Наручилац је дужан да објави и обавештење о обустави, које садржи податке из Прилога 3К.

## **22. ОДЛУКА О ДОДЕЛИ УГОВОРА**

Комисија за јавну набавку наручиоца саставља писани извештај о стручној оцени понуда, на основу којег наручилац доноси одлуку о додели уговора, чл. 108. став 1. Закона.

**Одлука о додели уговора биће донета у року од 25 (двадест и пет) дана од дана отварања понуда.**

**Наручилац је дужан да Одлуку о додели уговора објави на Порталу јавних набавки и Интернет страни Министарства одбране у року од 3 (три) дана од дана доношења;**

Наручилац може доделити уговор понуђачу чија понуда садржи понуђену цену већу од процењене вредности јавне набавке ако није већа од упоредиве тржишне и ако су понуђене цене у свим одговарајућим понудама веће од процењене вредности јавне набавке.

## **23. КОРИШЋЕЊЕ ПАТЕНАТА И ОДГОВОРНОСТ ЗА ПОВРЕДУ ЗАШТИЋЕНИХ ПРАВА ИНТЕЛЕКТУАЛНЕ СВОЈИНЕ ТРЕЋИХ ЛИЦА**

Накнаду за коришћење патената, као и одговорност за повреду заштићених права интелектуалне својине трећих лица сноси понуђач.

## **24. НАЧИН И РОК ЗА ПОДНОШЕЊЕ ЗАХТЕВА ЗА ЗАШТИТУ ПРАВА ПОНУЂАЧА СА ДЕТАЉНИМ УПУТСТВОМ О САДРЖИНИ ПОТПУНОГ ЗАХТЕВА**

Захтев за заштиту права може да поднесе понуђач, односно свако заинтересовано лице, који има интерес за доделу уговора у конкретном поступку јавне набавке и који је претрпео или би могао да претрпи штету због поступања наручиоца противно одредбама Закона.

Захтев за заштиту права подноси се наручиоцу, а копија се истовремено доставља Републичкој комисији за заштиту права у поступцима јавних набавки (у даљем тексту: Републичка комисија).

Захтев за заштиту права се доставља наручиоцу непосредно, електронском поштом на е-mail [dragana.stepic@mod.gov.rs](mailto:dragana.stepic@mod.gov.rs) телефаксом на број 0113000316 или препорученом поштом са повратницом на адресу Управа за традицију, стандард и ветеране Секотаза људске ресурсе Министарства одбране, 11000 Београд Немањина 15, зграда 5, улаз А, спрат IV канцеларија 417 (деловодство). Захтев за заштиту права се може поднети у току целог поступка јавне набавке, против сваке радње наручиоца, осим уколико Закона није другачије одређено. О поднетом захтеву за заштиту права наручилац обавештава све учеснике у поступку јавне набавке, односно објављује обавештење о поднетом захтеву на Порталу јавних набавки и на својој интернет страници, најкасније у року од два дана од дана пријема захтева.

Уколико се захтевом за заштиту права оспорава врста поступка, садржина позива за подношење понуда или конкурсне документације, захтев ће се сматрати благовременим уколико је примљен од стране наручиоца најкасније седам дана пре истека рока за подношење понуда, без обзира на начин достављања и уколико је подносилац захтева у складу са чл. 63. ст. 2. Закона указао наручиоцу на евентуалне недостатке и неправилности, а наручилац исте није отклонио.

Захтев за заштиту права којим се оспоравају радње које наручилац предузме пре истека рока за подношење понуда, а након истека рока из претходног става, сматраће се

благовременим уколико је поднет најкасније до истека рока за подношење понуда. После доношења одлуке о додели уговора из чл.108. Закона или одлуке о обустави поступка јавне набавке из чл. 109. Закона, рок за подношење захтева за заштиту права је 10 дана од дана објављивања одлуке на Порталу јавних набавки.

Захтевом за заштиту права не могу се оспоравати радње наручиоца предузете у поступку јавне набавке ако су подносиоцу захтева били или могли бити познати разлози за његово подношење пре истека рока за подношење понуда, а подносилац захтева га није поднео пре истека тог рока.

Ако је у истом поступку јавне набавке поново поднет захтев за заштиту права од стране истог подносиоца захтева, у том захтеву се не могу оспоравати радње наручиоца за које је подносилац захтева знао или могао знати приликом подношења претходног захтева.

**Захтев за заштиту права не задржава даље активности наручиоца у поступку јавне набавке у складу са одредбама члана 150. овог Закона.**

Захтев за заштиту права мора да садржи:

- 1) назив и адресу подносиоца захтева и лице за контакт;
- 2) назив и адресу наручиоца;
- 3) податке о јавној набавци која је предмет захтева, односно о одлуци наручиоца;
- 4) повреде прописа којима се уређује поступак јавне набавке;
- 5) чињенице и доказе којима се повреде доказују;
- 6) потврду о уплати таксе из члана 156. Закона;
- 7) потпис подносиоца.

Валидан доказ о извршеној уплати таксе, у складу са Упутством о уплати таксе за подношење захтева за заштиту права Републичке комисије, објављеном на сајту Републичке комисије, у смислу члана 151. став 1. тачка б) Закона, је:

**1. Потврда о извршеној уплати таксе** из члана 156. Закона која садржи следеће елементе:

- (1) да буде издата од стране банке и да садржи печат банке;
- (2) да представља доказ о извршеној уплати таксе, што значи да потврда мора да садржи податак да је налог за уплату таксе, односно налог за пренос средстава реализован, као и датум извршења налога.

\* Републичка комисија може да изврши увид у одговарајући извод евиденционог рачуна достављеног од стране Министарства финансија – Управе за трезор и на тај начин додатно провери чињеницу да ли је налог за пренос реализован.

- (3) износ таксе из члана 156. Закона чија се уплата врши – 120.000,00 динара;
- (4) број рачуна: 840-30678845-06;
- (5) шифру плаћања: 153 или 253;
- (6) позив на број: подаци о броју или ознаци јавне набавке поводом које се подноси захтев за заштиту права;
- (7) сврха: ЗЗП; *Министарство одбране Сектор за људске ресурсе Управа за традицију стандард и ветеране*; јавна набавка добара, **ЈН број 2/2016**;
- (8) корисник: буџет Републике Србије;
- (9) назив уплатиоца, односно назив подносиоца захтева за заштиту права за којег је извршена уплата таксе;
- (10) потпис овлашћеног лица банке, **или**

**2. Налог за уплату**, први примерак, оверен потписом овлашћеног лица и печатом банке или поште, који садржи и све друге елементе из потврде о извршеној уплати таксе наведене под тачком 1, **или**

**3. Потврда издата од стране Републике Србије, Министарства финансија, Управе за трезор**, потписана и оверена печатом, која садржи све елементе из потврде о извршеној уплати таксе из тачке 1, осим оних наведених под (1) и (10), за подносиоце захтева за заштиту права који имају отворен рачун у оквиру припадајућег консолидованог рачуна трезора, а који се води у Управи за трезор (корисници буџетских средстава, корисници средстава организација за обавезно социјално осигурање и други корисници јавних средстава), или

**4. Потврда издата од стране Народне банке Србије**, која садржи све елементе из потврде о извршеној уплати таксе из тачке 1, за подносиоце захтева за заштиту права (банке и други субјекти) који имају отворен рачун код

Поступак заштите права понуђача регулисан је одредбама чл. 138. - 166. Закона.

## **25. РОК У КОЈЕМ ЋЕ УГОВОР БИТИ ЗАКЉУЧЕН**

Наручилац је дужан да уговор о јавној набавци достави понуђачу којем је уговор додељен у року од 8 (осам) дана од дана протеча рока за подношење захтева за заштиту права из члана 149. Закона.

**У случају да је поднета само једна понуда наручилац може закључити Уговор пре истека рока за подношење захтева за заштиту права, у складу са чланом 112. став 2. тачка 5) Закона.**

Ако понуђач којем је додељен уговор одбије да закључи Уговор о јавној набавци, Наручилац може закључити Уговор са првим следећим најповољнијим понуђачем, у складу са чланом 113. став 3. Закона.

Понуђач којем је додељен уговор приликом потписивања уговора доставља наручиоцу инструмент обезбеђења уговорних обавеза – две бланко сопствене менице (само потписане и оверене у складу са картоном депонованих потписа), оверену копију картона депонованог потписа овлашћеног лица од стране надлежне банке (овера не старија од 30 дана од дана потписивања уговора) и потписаним и овереним меничним писмом – овлашћењем у вредности од 10% укупне вредности закљученог уговора, односно 15% уколико има негативну референцу.

## **26. ТРОШКОВИ ПРИПРЕМАЊА ПОНУДЕ**

Понуђач може да у оквиру понуде достави укупан износ и структуру трошкова припремања понуде *поглавље VI Конкурсне документације (Образац 2.)*.

**Трошкове припреме и подношења понуде сноси искључиво понуђач и не може тражити од наручиоца накнаду трошкова.**

Конкурсну документацију за доделу уговора о јавној набавци добара, **ЈН број 2/2016 – Војне ознаке**, у отвореном поступку по партијама, сачинила је Комисија одређена Решењем начелника Управе за традицију, стандард и ветеране Сектора за људске ресурсе Министарства одбране, број 703-4 од 04.04.2016. године.

## **ЧЛАНОВИ КОМИСИЈЕ**